

drive

DeVilbiss
HEALTHCARE



DeVilbiss® iFill® Personal Oxygen Station

CE 0044



en DeVilbiss iFill® Personal Oxygen Station Instruction Guide (Model 535I)

ASSEMBLED IN USA

DANGER-NO SMOKING R_x ONLY **MD**

es Estación de Oxígeno Personal DeVilbiss iFill® Guía de Instrucciones (Modelo 535I)

ENSAMBLADO EN EE. UU.

PELIGRO-NO FUMAR R_x ONLY **MD**

fr Générateur d'oxygène Personnel DeVilbiss iFill® Guide de l'utilisateur (Modèle 535I)

ASSEMBLÉ AUX ÉTATS-UNIS

DANGER-NE PAS FUMER R_x ONLY **MD**

de DeVilbiss iFill® Sauerstoff-Füllstation Bedienungsanleitung (Modell 535I)

GEFERTIGT in den USA

GEFAHR-RAUCHEN VERBOTEN R_x ONLY **MD**

it erogatore personale di ossigeno DeVilbiss iFill® Manuale di istruzioni (Modello 535I)

ASSEMBLATO NEGLI U.S.A.

PERICOLO-VIETATO FUMARE R_x ONLY **MD**

nl DeVilbiss iFill® persoonlijk zuurstofstation Instructiehandboekje (Model 535I)

GEMONTEERD IN DE VS

GEVAAR-VERBODEN TE ROKEN R_x ONLY **MD**

sv DeVilbiss iFill® Personlig syrestation Bruksanvisning (Modell 535I)

MONTERAD I USA

FARA-INGEN RÖKNING R_x ONLY **MD**

fi DeVilbiss iFill®-happijärjestelmä Käyttöohje (Malli 535I)

KOOTTU YHDYSVALLOISSA

VAARA-TUPAKOINTI KIELLETTY R_x ONLY **MD**

da DeVilbiss iFill® personlige iltssystem Brugsvejledning (Model 535I)

SAMLET I USA

FARE-RYGNING FORBUDT R_x ONLY **MD**

no DeVilbiss iFill® personlig oksygenstasjon Bruksanvisning (Modell 535I)

PRODUSERT I USA

FARE-RØYKING FORBUDT R_x ONLY **MD**

el Προσωπική συσκευή οξυγόνου DeVilbiss iFill® Μοντέλο 535I Οδηγός λειτουργίας

ΣΥΝΑΡΜΟΛΟΓΗΘΗΚΕ ΣΤΙΣ ΗΠΑ

ΚΙΝΔΥΝΟΣ - ΜΗΝ ΚΑΠΝΙΖΕΤΕ R_x ONLY **MD**

ENGLISH	en - 2
ESPAÑOL	es - 13
FRANÇAIS	fr - 24
DEUTSCH	de - 35
ITALIANO	it - 46
NEDERLANDS	nl - 57
SVENSKA	sv - 68
SUOMI	fi - 79
DANSK	da - 90
NORSK	no - 101
ΕΛΛΗΝΙΚΑ	el - 112



CAUTION

Federal (U.S.A.) law restricts this device to sale by, or on the order of a physician.































WARNING

Read and understand this instruction guide before operating this equipment.

TABLE OF CONTENTS

IEC Symbols.....	en - 3
Important Safeguards.....	en - 3
General Dangers and Warnings.....	en - 4
Handling Warnings.....	en - 5
Cautions & Notes.....	en - 5
Provider Checklist.....	en - 6
Introduction	en - 6
Intended Use.....	en - 6
Medical Application.....	en - 6
Product Description	en - 6
Important Parts	
DeVilbiss iFill Personal Oxygen Station.....	en - 6
iFill Instruction and Indicator Panel Labels.....	en - 6
iFill Oxygen Cylinder and Regulator.....	en - 7
Accessory/Replacement Parts.....	en - 7
Set-Up	
Choosing a Location.....	en - 7
Transporting The Personal Oxygen Station	en - 7
DeVilbiss iFill Personal Oxygen Station Operation Checklist.....	en - 7
iFill Oxygen Cylinder External Examination	en - 7
Operation	
Connecting The iFill Cylinder to the DeVilbiss iFill Personal Oxygen Station	en - 8
Filling the iFill Oxygen Cylinder	en - 8
Indicator Lights Explanation	en - 8
Removing The iFill Oxygen Cylinder	en - 9
Setting The iFill Oxygen Cylinder Rotary Selector to the Prescribed Setting	en - 9
Troubleshooting	
DeVilbiss iFill Personal Oxygen Station	en - 9
Fuse Replacement	en - 9
iFill Oxygen Cylinder/Regulator.....	en - 10
Typical Questions and Answers	en - 10
Cleaning/Maintenance	
DeVilbiss iFill Personal Oxygen Station Filter.....	en - 10
Exterior Cabinet.....	en - 10
Specifications	
DeVilbiss iFill Personal Oxygen Station	en - 11
iFill Oxygen Cylinder Typical Fill Times.....	en - 11
Description of all Auditory Alarm Signals.....	en - 11
Electromagnetic Compatibility Information.....	en - 12
Return and Disposal.....	en - 12

IEC SYMBOLS

	It is mandatory to read and understand the operating instructions prior to use. i This symbol has a blue background on the product label.		Electric Shock Hazard. Do Not Open		Start/Stop Press Button to start or stop cylinder filling		Service Required
	DANGER - NO SMOKING near patient or device. i This symbol has a red circle and diagonal bar on the product label.		Type B Applied Part		Standby Unit is in Standby Mode		Cylinder Filling
	Use no Oil, Grease or Lubricants i This symbol has a red circle and diagonal bar on the product label.		Class II Double Insulated	CB1	Circuit Breaker		Cylinder Full
	Do not use near heat or open flames i This symbol has a red circle and diagonal bar on the product label.		Alternating Current		Replaceable Fuse		Manufacturer
	Do Not push, tip over hazard i This symbol has a red circle and diagonal bar on the product label		Operating Temperature Range +5 to +35°C (+41 to +95°F)	REF	Catalog Number		TVU Rheinland Approval Mark
	General Warning i This symbol is used throughout this manual to indicate hazardous situations to avoid.		Atmospheric Pressure Range 780 to 1013 hPa (Approximate sea level to 6500 ft)	SN	Serial Number	EC REP	European Authorized Representative
	Important Information i This symbol is used throughout this manual to indicate important information you should know.		Federal (U.S.A.) law restricts this device to sale by or on the order of a physician.		No MR (MR Unsafe) Unsafe for Magnetic Resonance Environment	CE ₀₀₄₄	European Rep CE Mark
	Note and Information Symbol i This symbol is used throughout this manual to indicate notes, useful tips, recommendations and information.		Ingress Protection - Protected against finger access to hazardous parts; protected against vertically falling water drops.		Consult instructions for use	CH REP	Swiss Authorized Representative
	The device contains electrical and/or electronic equipment that must be recycled per EU Directive 2012/19/EU - Waste Electrical and Electronic Equipment (WEEE)			UDI	Unique Device Identifier	MD	Medical Device
					Caution is necessary when operating the device	LOT	LOT Number

IMPORTANT SAFEGUARDS

The information contained in this guide is intended to assist in the safe operation of the equipment and to ensure maximum benefit is achieved.

Oxygen supplied by this equipment is not to be considered life supporting and must not supply anything other than 93% +/- 3% oxygen. When using electrical products, basic safety precautions should always be followed. Read all instructions before using. Important information is highlighted by these terms:

 **DANGER**
Indicates an imminently hazardous situation which could result in death or serious injury to the user or operator if not avoided.

 **WARNING**
Indicates a potentially hazardous situation which could result in death or serious injury to the user or operator if not avoided.

 **CAUTION**
Indicates a potentially hazardous situation which could result in property damage, injury, or device damage if not avoided.

 **IMPORTANT**
Indicates important information you should know.

 **NOTE**
Indicates notes, useful tips, recommendations, and information.

Read All instructions before Using.

DANGER-NO SMOKING

General Dangers & Warnings

In order to ensure the safe installation, assembly, and operation of the personal oxygen station, these instructions **MUST** be followed:



DANGER

1. Electric Shock Hazard. Do not disassemble. The DeVilbiss iFill Personal Oxygen Station contains no user serviceable parts. If service is required, contact your DeVilbiss provider or authorized service center.
2. Fire Hazard. Do not lubricate. Do not allow grease or oil from your hands or other source to come into contact with the regulator or cylinder valve connection. These contaminants may be flammable and cause injury.
3. The DeVilbiss iFill Personal Oxygen Station should be at least 6 inches (15 cm) from walls, draperies, or any other object that might prevent the proper flow of air in and out of your oxygen station. The oxygen station should be located so as to avoid pollutants or fumes.
4. Fire Hazard. Oxygen causes rapid burning. Do not smoke while your personal oxygen station is operating, or when you are near a person utilizing oxygen therapy. Keep the oxygen station at least 5 feet (1.6 m) from hot, sparking objects or naked sources of flame.
5. Fire Hazard. Do not lay the cannula down while the cylinder is delivering oxygen. High concentrations of oxygen can cause rapid burning.
6. Tip Over Hazard. Do push, lean or rest upon the device, it may tip over causing injury.



WARNING

1. Do not install, assemble, or operate this equipment without first reading and understanding this instruction manual and the oxygen cylinder warning label. If you are unable to understand the warnings, cautions and instructions, contact your provider or technical personnel if applicable before attempting to install or use this equipment - otherwise, injury or damage may occur.
2. The use of this device is limited to an oxygen patient. Cylinders **MUST** be used **ONLY** by an oxygen patient and are not to be distributed to any other individual for any purpose.
3. **NEVER** block the air openings of the product or place it on a soft surface, such as a bed or couch, where the air opening may be blocked. Keep the openings free from lint, hair and the like, this may block airflow through the unit and cause overheating or malfunction.
4. Avoid placing the oxygen station next to heaters, radiators, or hot air registers. It should be kept at least 5 feet (1.6m) away from hot, sparking objects or naked sources of flame.
5. Do not use in a closet.
6. Do not use in an area where the air may be contaminated with carbon monoxide as this may shorten the life of the unit (i.e. near running gasoline engines, furnace, or heater).
7. If any leakage of the oxygen cylinder is detected, do not attempt to use the cylinder. Turn the rotary selector on the regulator to "OFF" and close the cylinder valve. If leakage persists, place the cylinder outdoors and notify your Home Health Care Provider or Service Representative of this condition.
8. The personal oxygen station is equipped with a High Pressure Relief Valve to ensure the user's safety. When activated, this safety feature will make an extremely loud noise. If this noise occurs, turn the unit off and contact your Home Health Care Provider or Service Representative.
9. The device is not a life support device and may stop operating with certain device faults or with a power failure. You should have a back-up source of oxygen available.
10. There is a risk of fire associated with oxygen enrichment during oxygen therapy. Do not use the iFill cylinder filling station or accessories near sparks or open flames.
11. Do not lubricate fittings, connections, tubing, or other accessories of the iFill cylinder filling station to avoid the risk of fire and burns.
12. Use only spare parts recommended by the manufacturer to ensure proper function and to avoid the risk of fire and burns.
13. **ONLY** use cylinders that have the DeVilbiss iFill Personal Oxygen Station fill connection. All cylinders must be inspected before attempting to fill - otherwise, injury or damage may occur.
14. Use of this device at an altitude greater than 2000 meters (6500 ft) altitude or outside a temperature of +5°C to +35°C (+41°F to +95°F) or a relative humidity above 90% relative humidity, non-condensing, is expected to adversely affect the percentage of oxygen and consequently the quality of the therapy.
15. Smoking during oxygen therapy is dangerous and is likely to result in facial burns or death. Do not allow smoking within the same room where the iFill cylinder filling station or any oxygen cylinders are located.
16. If you intend to smoke, you must always turn the iFill cylinder filling station off and leave the room where the iFill cylinder filling station is located. If unable to leave the room, you must wait 10 minutes after you have turned the iFill cylinder filling station off before smoking.
17. Open flames during oxygen therapy are dangerous and are likely to result in fire or death. Do not allow open flames within 5 feet (1.6m) of the iFill cylinder filling station or any oxygen cylinders.
18. Do not modify any connections on the personal oxygen station. Never lubricate the connections. Never use tools of any kind to connect/disconnect the oxygen cylinder and the oxygen station. Otherwise, severe injury and/or damage may occur.
19. Before moving or repositioning the personal oxygen station, always disconnect the AC power cord. Failure to do so may result in damage to the unit or personal injury.
20. Do not drop oxygen cylinders. Use two (2) hands when handling/transporting oxygen cylinders. Otherwise, injury or damage may occur.
21. Children should always be supervised around the personal oxygen station. Failure to do so may result in damage to the unit or personal injury.
22. For your safety, the oxygen cylinder must be used according to the prescription determined by your physician.
23. Under certain circumstances, oxygen therapy can be hazardous. Seeking medical advice before using oxygen is advisable.



WARNING

1. Electric Shock Hazard: Unplug the DeVilbiss iFill Personal Oxygen Station when cleaning. To avoid electric shock hazard, do not remove the cabinet. The cabinet should only be removed by a qualified homecare technician.
2. Electric Shock Hazard: Do not plug in or use product if cabinet is broken.
3. Electric Shock Hazard: Do not use a damaged line cord.
4. Auditory alarm signal sound pressure levels that are less than ambient levels can impede operator recognition of alarm conditions.
5. The surface temperature of the exhaust vents on the bottom of the unit may exceed 105.8°F (41°C) under certain conditions.
6. When the device is used under extreme operating conditions, the temperature near the exhaust vents on the bottom of the unit may reach 131°F (55°C). Keep body parts a minimum of 32" (81.2 cm) away from this area.



WARNING

MR Unsafe

1. Do not bring the device or accessories into a Magnetic Resonance (MR) environment as it may cause unacceptable risk to the patient or damage to the DeVilbiss iFill Personal Oxygen Station or MR medical devices. The device and accessories have not been evaluated for safety in an MR environment.
2. Do not use the device or accessories in an environment with electromagnetic equipment such as CT scanners, Diathermy, RFID and electromagnetic security systems (metal detectors) as it may cause unacceptable risk to the patient or damage to the DeVilbiss iFill Personal Oxygen Station. Some electromagnetic sources may not be apparent, if you notice any unexplained changes in the performance of this device, if it is making unusual or harsh sounds, disconnect the power cord and discontinue use. Contact your home care provider.
3. This device is suitable for use in home and healthcare environments except for near active HF SURGICAL EQUIPMENT and the RF shielded room of an ME SYSTEM for magnetic resonance imaging, where the intensity of Electromagnetic DISTURBANCES is high.
4. Use of this equipment adjacent to or stacked with other equipment should be avoided because it could result in improper operation. If such use is necessary, this equipment and the other equipment should be observed to verify that they are operating normally.
5. Use of accessories and cables other than those specified or provided by the manufacturer of this equipment could result in increased electromagnetic emissions or decreased electromagnetic immunity of this equipment and result in improper operation.
6. Portable RF communications equipment (including peripherals such as antenna cables and external antennas) should be used no closer than 30 cm (12 inches) to any part of the DeVilbiss iFill Personal Oxygen Station, including cables specified by the manufacturer. Otherwise, degradation of the performance of this equipment could result.



WARNING - HANDLING WARNINGS

1. Use extreme care when handling and filling an oxygen cylinder. Full oxygen cylinders are under pressure and can become a projectile if dropped or mishandled.
2. NEVER transport the iFill Personal Oxygen Station with a cylinder connected to or stored on it, otherwise injury or damage can occur.



CAUTION

1. Federal law restricts this device to sale by or on order of a physician.
2. Do not operate the personal oxygen station without the filters installed.
3. No lubricants other than those recommended by the manufacturer are to be used.



CAUTION

1. Do not place this unit near other equipment or devices that create or attract electromagnetic fields. Placing the unit in electromagnetic fields greater than 10V/m can affect its operation. Examples of such equipment are defibrillators, diathermy equipment, cellular telephones, CB radios, radio-controlled toys, microwave ovens, etc.
2. When transporting the DeVilbiss iFill Personal Oxygen Station, be careful not to bump the unit or the connectors into obstacles. Otherwise damage to the oxygen station may occur.

i NOTE – Do not connect the device to an electrical outlet controlled by a wall switch.

i NOTE – The 230 VAC DeVilbiss iFill Person Oxygen Stations have a Continental European AC line cord and a UK line cord. To reduce the risk of electric shock, these plugs are intended to fit in a wall outlet only one way.

i NOTE – DeVilbiss recommends leaving a full cylinder of oxygen with the patient AFTER setting up the personal oxygen station.

SAVE THESE INSTRUCTIONS.

Provider Checklist

Before leaving a DeVilbiss iFill Personal Oxygen Station with a user, the following checklist MUST be completed:

1. Check all parts for shipping damage. In case of damage, do not use. Contact DeVilbiss for further instructions.
2. Make sure the hydrostatic test on the oxygen cylinder has not expired.
3. Instruct the user on the safe operation of the personal oxygen station and review ALL warnings.
4. Leave a copy of this instruction guide with the user.

NOTE – DeVilbiss recommends leaving a full cylinder of oxygen with the patient AFTER setting up the personal oxygen station, and instructing the patient to always keep a filled cylinder on hand.

INTRODUCTION

This instruction guide will acquaint you with the DeVilbiss iFill Personal Oxygen Station. Make sure that you read and understand this guide before operating your oxygen station. Important safeguards are indicated throughout this guide; pay special attention to all safety information. Contact your DeVilbiss equipment provider should you have any questions. **NOTE** – All references to cylinder throughout the guide represent an oxygen cylinder.

Intended Use

The Model 535i Oxygen Cylinder Filling System is intended for use in supplying pressurized oxygen to fill oxygen cylinders for patients' ambulatory use. The device is intended to provide 93% ($\pm 3\%$) oxygen. This device can be used in homes, nursing homes, patient care facilities, etc.

Medical Application

The Model 535 Series DeVilbiss iFill Personal Oxygen Station product provides for in-home patient filling of Oxygen Cylinders. The intended market for the product is the Homecare and Institutional markets for those dealers/institutions offering ambulatory Oxygen Therapy devices. The Model 535 Series DeVilbiss iFill Personal Oxygen Station does not provide oxygen directly to a patient, it is used to only fill oxygen cylinders.

Product Description

The DeVilbiss iFill Personal Oxygen Station uses a dual-pressure head compressor to simultaneously power a pressure swing adsorption oxygen generation system and a pneumatic pressure intensifier. It is designed to provide supplemental oxygen to fill portable cylinders for ambulatory use.

Oxygen cylinders are attached to the iFill unit with a coupler and cylinder nipple set. The application-specific coupler helps to ensure that other cylinders cannot inadvertently be connected to the iFill system.

The iFill station is designed to fill various sizes of portable oxygen cylinders. Cylinders are available with an integrated oxygen conserving device, continuous flow regulator, or 870 post valve mounted on top.

An onboard Oxygen Sensing Device (DeVilbiss OSD®) monitors the oxygen concentration level to ensure that it remains within specification ($93\% \pm 3\%$).

IMPORTANT PARTS

DeVilbiss iFill Personal Oxygen Station (Figures A & B)

1. Oxygen Fill Connector (referred to as Fill Connector throughout guide)
2. Oxygen Fill Connector Cover/Cylinder Adapter (referred to as Fill Connector Cover and/or Cylinder Adapter throughout guide)
3. Oxygen Fill Port Collar (referred to as Fill Port Collar throughout guide)
4. Instruction Label (Figure C)
5. Indicator Panel Label (Figure C)
6. Start/Stop Button
7. Cradle
8. Fused Mains Inlet
9. Front Handle
10. Rear Handle
11. Carry Handle Recess
12. Air Filter(s) (2 - one on each side)
13. Hour Meter - behind filter on Indicator Panel label side (right side)

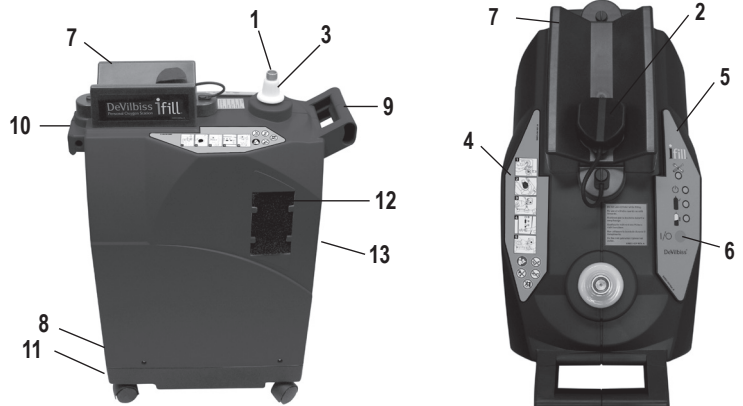

Figure A

Figure B

iFill Instruction and Indicator Panel Labels (Figure C)

Instruction Label

1. Set cylinder regulator to "Off"
2. Remove cap from iFill unit
3. Dock oxygen cylinder into oxygen fill connector, click in place
4. Push Start/Stop button
5. Depress port collar, lift cylinder. Replace cap

Indicator Panel Label

6. Service Required (Red) LED
7. Standby (Green) light
8. Full (Green) light
9. Filling (Green) LED

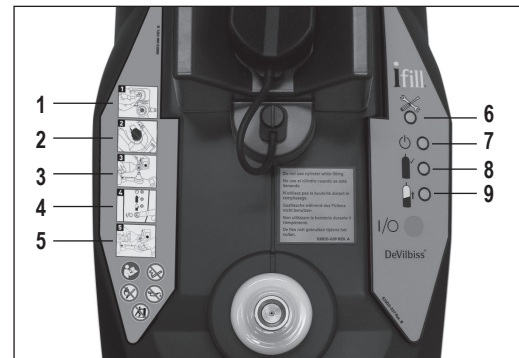

Figure C

iFill Oxygen Cylinder & Regulator (Figure D)

1. Rotary Selector
2. Oxygen Fill Connector
3. Hydrostatic Test Date - Contact your homecare provider or the cylinder manufacturer for details.
4. Cannula Fitting
5. Shut Off Valve

Accessory/Replacement Parts

Air Filter(s)535D-605 (6 filters)
Mains Fuse.535I-610 (T-2.5AL, 250vac)
iFill Oxygen CylinderRefer to Cylinder Chart



Figure D

SET-UP

NOTE – Before operating the DeVilbiss iFill Personal Oxygen Station for the first time, locate the device where desired.

Choosing A Location



WARNING

1. The DeVilbiss iFill Personal Oxygen Station should be at least 6 inches (15 cm) away from walls, draperies, or furniture to ensure sufficient airflow. The oxygen station should be located so as to avoid pollutants or fumes.
2. Avoid placing the oxygen station next to heaters, radiators, or hot air registers. It should be kept at least 5 feet (1.6m) away from hot, sparking objects or naked sources of flame.
3. Do not use in a closet.
4. Do not use in an area where the air may be contaminated with carbon monoxide as this may shorten the life of the unit (i.e. near running gasoline engine, furnace, or heater).

Transporting The DeVilbiss iFill Personal Oxygen Station



WARNING

NEVER transport the Personal Oxygen Station with a cylinder connected to or stored on it, otherwise injury or damage can occur.



CAUTION

When transporting the DeVilbiss iFill Personal Oxygen Station, be careful not to bump the unit or the connectors into obstacles. Otherwise damage to the oxygen station may occur.

There are three (3) methods to safely transport the DeVilbiss iFill Personal Oxygen Station (Figure 1):

1. Pull or push the unit on its casters using the front handle. Travel in a line oriented front to back to avoid tipping. Stop the unit to change direction.
2. Carry the unit using the front and rear handles simultaneously.
3. Carry the unit using the front handle and the recess located under the rear of the base.



Figure 1

DeVilbiss iFill Personal Oxygen Station Operation Checklist

NOTE – Each time the Oxygen Station is used to fill a cylinder, complete the following steps:

1. Check the Hydrostatic Test Date Figure D6 - Aluminum cylinders in Europe must undergo testing every ten (10) years. Contact your homecare provider or the cylinder manufacturer for details.

NOTE – Do not fill oxygen cylinders that have not been tested in the past ten (10) years. Contact your DeVilbiss provider for replacement.

2. Perform the prefill inspection on the cylinder by following iFill Oxygen Cylinder External Examination below.



WARNING

1. ONLY use cylinders that have the DeVilbiss iFill Personal Oxygen Station fill connection. All cylinders must be inspected before attempting to fill - otherwise injury or damage may occur.

iFill Oxygen Cylinder External Examination

1. Examine the outside of the cylinder for the following conditions, and replace the cylinder if they exist:
 - a. Dents or dings
 - b. Arc Burns
 - c. Oil or Grease
 - d. Any other signs of damage that might cause a cylinder to be unacceptable or unsafe for use.

2. Examine the cylinder for evidence of fire or thermal damage. Evidence includes charring or blistering of the paint, or other protective coating or heat sensitive indicator. If fire or thermal damage is found, replace the cylinder.
3. Inspect the oxygen fill connector for the following:
 - a. Debris, oil or grease
 - b. Noticeable signs of damage
 - c. Signs of corrosion inside the valve
 - d. Signs of excessive heat or fire damage

Do not use oxygen cylinder if found, call your homecare provider.

OPERATION

Connecting The iFill Oxygen Cylinder To The DeVilbiss iFill Personal Oxygen Station



DANGER

Fire Hazard. Do not lubricate. Do not allow grease or oil from your hands or other source to come into contact with the regulator or cylinder valve connection. These contaminants may be flammable and cause injury.



WARNING

1. Do not modify ANY connections on the personal oxygen station. Never lubricate the connections. NEVER use tools of any kind to connect/disconnect the cylinder and the oxygen station. Severe injury and/or damage may occur.
2. Do not drop oxygen cylinders. Use two (2) hands when handling/transporting oxygen cylinders. Otherwise, injury or damage may occur.
3. Electric Shock Hazard: Do not use a damaged line cord.

i NOTE – Refer to the *GENERAL DANGERS & WARNINGS* and the *HANDLING WARNINGS* in this manual.

1. Plug the power cord into the wall outlet.
2. Set the rotary selector on the cylinder to “OFF.”
3. Remove the oxygen fill connector cover from the fill connector.
4. Position the cylinder over the cradle while aligning the nipple connector on the oxygen cylinder with the fill connector. Press until cylinder “Clicks” into place (Figure 2).

i NOTE – When using the smaller M4 or M6 size cylinders, it is necessary to place the oxygen fill connector cover/cylinder adapter in the cradle to help support the cylinder. When using the larger ML6, C, D, or E cylinders, the oxygen fill connector cover/cylinder adapter is not necessary and can be allowed to hang over the side.

Filling The iFill Oxygen Cylinder

i NOTE – Do not use cylinder while filling.

i NOTE – Refer to the *GENERAL DANGERS & WARNINGS* and the *HANDLING WARNINGS* in this manual.

1. Make sure the personal oxygen station is plugged in.
2. Make sure the cylinder is securely connected to the oxygen station. Refer to Connecting The iFill Oxygen Cylinder To The DeVilbiss iFill Personal Oxygen Station.
3. Push the start/stop button on the control panel (Figure 3).
4. The following sequence of events should occur:
 - a. The FILLING (green) light will illuminate while the cylinder is filling (refer to *iFill Oxygen Cylinder Fill Times*).
 - b. The FULL (green) light will illuminate when the cylinder is full. Proceed to Removing the iFill Oxygen Cylinder.

i NOTE – If the Service (RED) light and audible alert are on, proceed to *TROUBLESHOOTING* in this instruction manual.

Indicator Light Explanation

Indicator Light Color	Oxygen Station Status	Effect
None	Oxygen station is unplugged.	None
Standby (green)	Oxygen station is ready to begin filling cylinders.	Cylinder filling not started
Filling (green)	Oxygen station is on and cylinder is filling.	Cylinder is filling
Full (green)	Cylinder is full.	Remove cylinder
Service (red) and Audible Alert	Oxygen station is on but cylinder is not filling due to internal failure.	Contact your DeVilbiss provider



Figure 2



Figure 3

Removing The iFill Oxygen Cylinder



WARNING

1. Do not modify any connections on the personal oxygen station. Never lubricate the connections. Never use tools of any kind to connect/disconnect the oxygen cylinder and the oxygen station. Otherwise, severe injury and/or damage may occur.
2. Use extreme care when handling and filling an oxygen cylinder. Full oxygen cylinders are under pressure and can become a projectile if dropped or mishandled.

NOTE – Refer to the *GENERAL DANGERS & WARNINGS* and the *HANDLING WARNINGS* in this manual.

1. Remove the full oxygen cylinder by pushing down on the fill port collar located under the cylinder nipple connector while using your other hand to steady the cylinder (Figure 4).
2. Lift up on the cylinder to remove from the oxygen fill connector. The green Standby light will turn on after a short delay.
3. Oxygen will escape from the fill connector for a short time after the cylinder has been removed. This may be accompanied by a “pop” with a rush of air. This is normal.
4. Perform one (1) of the following steps:
 - a. If desired, fill another oxygen cylinder. Refer to the *DeVilbiss iFill Personal Oxygen Station Operation Checklist*.
 - b. Place the oxygen fill connector cover onto the fill connector.

NOTE – The oxygen fill connector cover should always be used whenever cylinders are not being filled.

Setting The iFill Oxygen Cylinder To The Prescribed Setting

1. Attach the nasal cannula to the cannula fitting of the oxygen regulator or oxygen conserving device. Open the oxygen cylinder valve.
2. Attach the cannula to your nose/face.
3. Turn the rotary selector to the setting prescribed by your physician.
4. Breathe normally.



Figure 4



WARNING

Changing the setting on the rotary selector will affect the dose of oxygen delivered, DO NOT readjust the setting unless directed by your physician.

5. To turn the flow of oxygen off, turn the rotary selector counterclockwise to the “OFF” position. Close the oxygen cylinder valve.

TROUBLESHOOTING

The following troubleshooting chart will help you analyze and correct minor system malfunctions. If the suggested procedures do not help, call your DeVilbiss homecare provider. Do not attempt any other maintenance.



WARNING

To avoid electric shock hazard, do not remove the cabinet. The cabinet should only be removed by a qualified DeVilbiss homecare technician.

DeVilbiss iFill Personal Oxygen Station

Problem	Solution
No indicator lights on.	<ol style="list-style-type: none"> 1. Check that the personal oxygen station power cord is properly plugged into the wall outlet. 2. Ensure the fuse in the Mains Power Entry Module is not open. 3. If there are still no indicator lights, contact your DeVilbiss provider.
Red light on.	<ol style="list-style-type: none"> 1. Ensure the iFill oxygen cylinder is connected correctly. 2. Press the start/stop button. If the Red light remains on, contact your DeVilbiss provider for service. 3. If the Red light turns on during the filling process, check that the cylinder is connected properly. Remove the cylinder and reinstall. Ensure the cylinder rotary selector is in the OFF position. Press the start/stop button to turn off the Red light and then again to restart the cylinder filling process. If the Red light turns on again during the filling process, contact your DeVilbiss provider for service.
Excessive fill times OR Green filling light stays on.	<ol style="list-style-type: none"> 1. Ensure the iFill oxygen cylinder rotary selector is set to OFF. 2. Check the fill times shown in Typical Oxygen Cylinder Fill Times chart. 3. Check that the cylinder is connected properly. Press the start/stop button to return to Standby. Remove the cylinder and reinstall. Press the start/stop button to begin filling the cylinder. 4. If problem persists, contact your DeVilbiss provider for service.

Fuse Replacement (models with fused AC inlet connector)

1. Disconnect AC power cord from AC inlet connector.
2. With a small screwdriver, gently open the fuse drawer on the AC inlet connector.
3. Remove the bad fuse from the exposed end of the fuse drawer, discard the bad fuse.
4. Remove the replacement fuse from the fuse drawer and slide it into the exposed end of the fuse drawer where the bad fuse was removed.
5. Insert the fuse drawer into the AC inlet connector until it is fully seated and flush with the AC inlet connector housing.

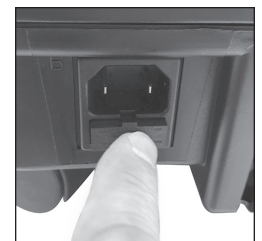
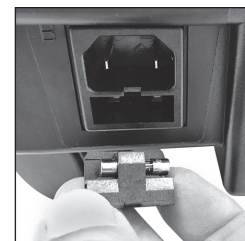

iFill Oxygen Cylinder/Regulator

Problem	Solution
Hissing sound from iFill oxygen cylinder	<ol style="list-style-type: none"> 1. Turn rotary selector OFF. 2. If hissing sound continues, call your DeVilbiss provider.
iFill oxygen cylinder is on but oxygen is not being delivered.	<ol style="list-style-type: none"> 1. Check oxygen contents gauge. Refill cylinder if the gauge shows empty. 2. Check that cannula tubing is straight and not pinched. If damaged, replace. 3. Call your DeVilbiss provider for service.

TYPICAL QUESTIONS AND ANSWERS

Q. Why does my iFill make a “pop” sound when I remove the cylinder?

A. The “pop” sound is pressure being released from the system to make the next cylinder easier to install.

Q. Why is the coupler only to be cleaned with a clean, dry, lint-free cloth and only when necessary?

A. Cleaning solutions may be flammable and/or may contaminate the cylinder.

Q. Why can't I use my old cylinders with the iFill?

A. The iFill has a proprietary connection as required by the Food and Drug Administration (FDA) and, therefore, other cylinders are not compatible.

CLEANING/MAINTENANCE

DeVilbiss iFill Personal Oxygen Station Filter



CAUTION

1. Do not operate the personal oxygen station without the filters installed.
2. No lubricants other than those recommended by the manufacturer are to be used.

NOTE – The DeVilbiss iFill Personal Oxygen Station has two (2) filters, one on each side of the cabinet (FIGURE A).

NOTE – Perform this procedure at least ONCE A WEEK.

1. Unplug the personal oxygen station from the wall outlet.
2. Remove the filters.
3. Clean the filters with a vacuum cleaner or wash in warm soapy water and rinse thoroughly.
4. Dry the filters thoroughly before reinstallation.

Exterior Cabinet



WARNING

Electric Shock Hazard: Unplug the DeVilbiss iFill Personal Oxygen Station when cleaning. Do not remove the oxygen station cabinet. The cabinet should only be removed by a qualified DeVilbiss technician. Do not apply liquid directly to the cabinet nor utilize any petroleum-based solvents or cleaning agents.

1. Clean the exterior cabinet by using a damp cloth or sponge with a mild household cleaner and wipe it dry.
2. Only if necessary, wipe the coupler with a clean, dry, lint-free cloth.

Cleaning

	Recommended cleaning interval	Number of cleaning cycles *	Compatible cleaning agents / max washing temperature
Air Intake Filters	Once per week	260	Clean with vacuum cleaner or wash in warm soapy water
Exterior Cabinet	Once per week	260	Clean with a damp cloth or sponge with a mild household cleaner and wipe it dry

* number of cleaning cycles determined by recommended cleaning interval and 5-year expected service life

Maintenance

	Inspection Interval	Replacement Interval	Specification
Air Intake Filters	Once per week	If torn or damaged	20 PPI; gross particle filter
Final Bacteria Filter	Inspect in conjunction with compressor service	Replace as necessary	> 0.3 micron particles
Oxygen Concentration	3 years	N/A	93% ±3% O ₂
Audible and Visual Indicators	3 years	N/A	Audible Alert and LED Indicators
Compressor	3 years	N/A	30 psi max output
Intensifier	3 years	N/A	2200 psi max output

SPECIFICATIONS

DeVilbiss iFill Personal Oxygen Station

Operating Temperature:	41°F to 95°F (5°C to 35°C)
Operating Humidity Range:	15 to 90% R.H. non-condensing
Operating Atmospheric Pressure Range:	780 hPa to 1013 hPa (2000 meters, ~6500 ft, altitude to Sea level)
Storage Temperature Range:	-13°F to +158°F (-25°C to +70°C)
Storage Humidity Range:	5 to 90% non-condensing
Electrical Rating:	220-230 V~, 50 Hz, 2.0 A, Single Phase
Operating Voltage Range:	187 – 253V~ 50 Hz
Power Range:	400 Watts Average
Oxygen Purity:	93% O ₂ ± 3%
Dimensions: (including casters) without cylinder	12.25"W x 28.5"H x 22.5"D (31.1 cm x 72.4 cm x 57.4 cm)
Weight:	66 lbs (30kg)
Shipping Weight:	76 lbs (34.5kg)
Ingress Protection:	IP21
A-Weighted Sound Pressure Level Maximum	52 dBA
Sound Power Level Maximum	62 dBA
Maximum Limited Pressure normal and single fault conditions	3300 psi (22.75 MPa)
Approvals (50Hz only) EN60601-1	TUV

Refer to the iFill Service Manual (LT-1929) for Technical Description.

iFill Oxygen Cylinder Typical Fill Times

NOTE – All filling times are approximate and may vary depending on altitude and environmental conditions.

Typical cylinder fill time from empty to 2,000 ± 200 psig (138 ± 13.8 bar) are as follows:

M4 (0.7L).....60 Minutes	C (1.8L).....130 Minutes
M6 (1.0L).....75 Minutes	D (2.9L).....215 Minutes
ML6 (1.2L).....90 Minutes	E (4.7L).....350 Minutes

NOTE – Degradation of performance may occur if unit is operated outside of specified operating parameters.



WARNING

Auditory alarm signal sound pressure levels that are less than ambient levels can impede operator recognition of alarm conditions.

Description of all auditory alarm signals

- The DeVilbiss iFill Personal Oxygen Station includes one alarm condition which indicates Service Required.
- The service required alarm is a low priority technical alarm condition.
- The alarm is tested at power up, the audible alarm sounds for 0.5 seconds when the iFill is first connected to AC power, this verifies that the audible alert is working.
- The device alarms between 4 seconds and 70 seconds after a fault occurs.
- The OPERATOR'S POSITION during operation of the DeVilbiss iFill Personal Oxygen Station is normally at a distance or in another room, the iFill operates unattended while filling oxygen cylinders.

ELECTROMAGNETIC COMPATIBILITY INFORMATION



WARNING

MR Unsafe

Do not bring the device or accessories into a Magnetic Resonance (MR) environment as it may cause unacceptable risk to the patient or damage to the DeVilbiss iFill Personal Oxygen Station or MR medical devices. The device and accessories have not been evaluated for safety in an MR environment.

Do not use the device or accessories in an environment with electromagnetic equipment such as CT scanners, Diathermy, RFID and electromagnetic security systems (metal detectors) as it may cause unacceptable risk to the patient or damage to the DeVilbiss iFill Personal Oxygen Station. Some electromagnetic sources may not be apparent, if you notice any unexplained changes in the performance of this device, if it is making unusual or harsh sounds, disconnect the power cord and discontinue use. Contact your home care provider.

This device is suitable for use in home and healthcare environments except for near active HF SURGICAL EQUIPMENT and the RF shielded room of an ME SYSTEM for magnetic resonance imaging, where the intensity of Electromagnetic DISTURBANCES is high.



WARNING

Use of this equipment adjacent to or stacked with other equipment should be avoided because it could result in improper operation. If such use is necessary, this equipment and the other equipment should be observed to verify that they are operating normally.



WARNING

Use of accessories and cables other than those specified or provided by the manufacturer of this equipment could result in increased electromagnetic emissions or decreased electromagnetic immunity of this equipment and result in improper operation.



WARNING

Portable RF communications equipment (including peripherals such as antenna cables and external antennas) should be used no closer than 30 cm (12 inches) to any part of the DeVilbiss iFill Personal Oxygen Station, including cables specified by the manufacturer. Otherwise, degradation of the performance of this equipment could result.

RETURN AND DISPOSAL

After use of the device, please return the device to the provider for disposal. The equipment, including accessories and internal components, does not belong in your regular household waste; such equipment is manufactured from high-grade materials and can be recycled and reused. The internal motor, PC boards and wiring should be removed from the unit and recycled as electronic waste. The metal components can be recycled as metals. Sieve beds can be disposed as household waste. The remaining plastic components should be recycled as plastics. The European Directive 2012/19/EU on Waste Electrical and Electronic Equipment (WEEE) requires that electrical and electronic equipment be collected and disposed of separately from other unsorted municipal waste, with the aim of recycling it. The crossed out waste bin symbol indicates that separate collection is required.

To minimize the ENVIRONMENTAL IMPACT of the 535 Series Oxygen Filling System during NORMAL USE, remove any oxygen cylinder from the 535 Series Oxygen Filling System and unplug the 535 Series Oxygen Filling System from AC power. Clean the cabinet air intake filters for the most efficient operation, as listed in the Maintenance section of this guide.



PRECAUCIÓN

La ley federal de EE. UU. limita la venta de este dispositivo a médicos o a personas que dispongan de la correspondiente orden médica.



ADVERTENCIA

Antes de usar este equipo asegúrese de leer y comprender toda la información contenida en esta guía de instrucciones.

CONTENIDO

Simbolos IEC.....	es - 14
Precauciones importantes.....	es - 14
Peligros y advertencias generales.....	es - 15
Advertencias de manipulación.....	es - 16
Precauciones y notas.....	es - 16
Lista de verificación del proveedor.....	es - 17
Introducción.....	es - 17
Uso indicado.....	es - 17
Aplicación médica.....	es - 17
Descripción del producto.....	es - 17
Partes importantes	
Estación de oxígeno personal iFill DeVilbiss.....	es - 17
Etiquetas del panel de indicador e instrucciones de iFill.....	es - 17
Cilindro de oxígeno y regulador iFill.....	es - 18
Accesorios / piezas de repuesto.....	es - 18
Preparación.....	es - 18
Elección del lugar.....	es - 18
Transporte de la estación de oxígeno personal.....	es - 18
Lista de verificación de funcionamiento de la estación de oxígeno personal iFill DeVilbiss.....	es - 18
Examen externo del cilindro de oxígeno iFill.....	es - 18
Funcionamiento	
Conexión del cilindro iFill a la estación de oxígeno personal iFill DeVilbiss.....	es - 19
Llenado del cilindro de oxígeno iFill.....	es - 19
Explicación de las luces indicadoras.....	es - 19
Remoción del cilindro de oxígeno iFill.....	es - 20
Ajuste del selector rotatorio del cilindro de oxígeno iFill en el parámetro prescrito.....	es - 20
Solución de problemas.....	es - 20
Estación de oxígeno personal iFill DeVilbiss.....	es - 20
Reemplazo del fusible.....	es - 21
Cilindro de oxígeno / regulador iFill.....	es - 21
Preguntas comunes y sus respuestas.....	es - 21
Limpieza / mantenimiento	
Filtro de la estación de oxígeno personal iFill DeVilbiss.....	es - 21
Gabinete externo.....	es - 21
Especificaciones	
Estación de oxígeno personal iFill DeVilbiss.....	es - 22
Tiempos típicos de llenado del cilindro de oxígeno iFill.....	es - 22
Descripción de todas las señales de alarma auditivas.....	es - 22
Información de compatibilidad electromagnética.....	es - 23
Devolución y Eliminación.....	es - 23

SIMBOLOS IEC

	Es obligatorio leer y comprender las instrucciones de funcionamiento antes de usar. i Este símbolo tiene un fondo azul en la etiqueta del producto.		Riesgo de choque eléctrico. No lo abra.	I/O	Partida/Parada Presione el botón para iniciar o detener el llenado del cilindro		Service requis
	Peligro: no fume cerca del paciente ni del aparato. i Este símbolo tiene un círculo rojo y una barra diagonal en la etiqueta del producto.		Parte aplicada Tipo B		Esperando La unidad está en modo de espera		Llenado del cilindro
	No usar aceite, grasa ni lubricantes i Este símbolo tiene un círculo rojo y una barra diagonal en la etiqueta del producto.		Protección eléctrica de clase II – doble aislamiento	CB1	Cortacorrientes		Cilindro lleno
	No usar cerca del calor ni del fuego directo i Este símbolo tiene un círculo rojo y una barra diagonal en la etiqueta del producto.		Corriente alterna		Fusible reemplazable		Fabricante
	No empujar, peligro de vuelco i Este símbolo tiene un círculo rojo y una barra diagonal en la etiqueta del producto.		Rango de temperatura de operación + 5 a + 35 °C (+ 41 a + 95 °F)	REF	Número de catálogo/modelo		Marcado de aprobación de TUV Rheinland
	Advertencia general i Este símbolo se usa a lo largo de este manual para indicar situaciones peligrosas que debe evitar.		Rango de presión atmosférica 780 a 1013 hPa (nivel del mar aproximado a 1981 metros [6500 pies]).	SN	Número de serie	EC REP	Representante europeo autorizado
	Información importante i Este símbolo se usa a lo largo de este manual para indicar información importante que usted debe conocer.	Rx ONLY	La ley federal (de los EE. UU.) restringe la venta de este aparato, el cual solo puede ser vendido por un médico o con la prescripción de este.		No RM (Inseguro para RM) Inseguro para el entorno de resonancia magnética	CE 0044	Marcado CE como Representante europeo
	Nota y símbolo de información i Este símbolo se usa a lo largo de este manual para indicar notas, consejos útiles, recomendaciones e información.		Protección contra ingresos: protegido contra el acceso de los dedos a las piezas peligrosas; protegido contra la caída vertical de gotas de agua.		Consulte las instrucciones de uso	CH REP	Representante suizo autorizado
	Este dispositivo contiene componentes eléctricos y/o electrónicos que se deben reciclar conforme a la directiva de la EU 2012/19/EU relativa a residuos de aparatos eléctricos y electrónicos (RAEE).	IP21		UDI	Identificador de dispositivo único	MD	Dispositivo médico
					El dispositivo se debe utilizar con precaución	LOT	Número de LOTE

PRECAUCIONES IMPORTANTES

La información contenida en esta guía pretende ayudarle a conseguir un funcionamiento seguro del equipo y obtener su máximo rendimiento.

El oxígeno suministrado por este aparato no debe considerarse como tratamiento para mantener la vida y dicho aparato debe suministrar solamente oxígeno 93 % ± 3 %. Cuando se utilizan productos eléctricos, siempre deben seguirse las precauciones básicas de seguridad. Antes de usar lea todas las instrucciones. La información importante se resalta utilizando estos términos:

PELIGRO
Indica una situación de peligro inminente que puede causar la muerte o lesiones severas al usuario u operador si no se evita.

ADVERTENCIA
Indica una situación potencialmente peligrosa que, de no evitarse, podría provocar la muerte o lesiones graves al usuario u operador.

PRECAUCIÓN
Indica una situación potencialmente peligrosa que, de no evitarse, podría provocar la muerte o lesiones graves al usuario u operador.

IMPORTANTE
Indica información importante que usted debe conocer.

NOTA
Indica notas, consejos útiles, recomendaciones e información.

Lea todas las instrucciones antes de utilizar este equipo.

PELIGRO – NO FUMAR

Peligros y advertencias generales

Para asegurar una instalación, ensamblado y funcionamiento seguro de la estación de oxígeno personal, DEBE seguir estas instrucciones:



PELIGRO

1. Riesgo de choque eléctrico. No lo desarme. La estación de oxígeno personal iFill DeVilbiss no contiene piezas a las cuales el usuario pueda dar servicio. Si requiere mantenimiento, comuníquese con el distribuidor DeVilbiss o con un centro de servicio autorizado.
2. Riesgo de incendio. No lo lubrique. No permita que la grasa o el aceite de sus manos o de otro origen se pongan en contacto con el regulador o la conexión de la válvula del cilindro. Estos contaminantes pueden ser inflamables y causar lesiones.
3. La estación personal de oxígeno de DeVilbiss iFill debe estar al menos a 15 cm (6 pulg.) de las paredes, cortinas o cualquier otro objeto que pudiera impedir el flujo de entrada y salida de aire adecuado de la estación de oxígeno. La estación de oxígeno debe ubicarse de tal manera que evite los contaminantes del aire o humos.
4. Riesgo de incendio. El oxígeno puede provocar quemaduras rápidamente. No fume mientras la estación de oxígeno personal está funcionando o cuando se encuentre cerca de una persona que utiliza terapia de oxígeno. Mantenga la estación de oxígeno a una distancia por lo menos de 5 pies (1.6 m) de objetos calientes o que despidan chispas ni cerca de llamas.
5. Riesgo de incendio. No coloque la cánula hacia abajo mientras el cilindro está administrando oxígeno. Las altas concentraciones de oxígeno pueden provocar quemaduras rápidamente.
6. Peligro de vuelco. Si empuja, se apoya o descansa sobre el dispositivo, este puede volcarse y causar lesiones.



ADVERTENCIA

1. No instale, ensamble o haga funcionar este equipo sin antes leer y entender este manual de instrucciones y la etiqueta de advertencia del cilindro de oxígeno. Si no entiende las advertencias, precauciones e instrucciones, comuníquese con su proveedor o personal técnico, si es necesario, antes de intentar instalar o usar este equipo ya que podrían provocarse lesiones o daños.
2. El uso de este dispositivo se limita a un paciente que requiere oxígeno. Los cilindros DEBEN ser usados ÚNICAMENTE por un paciente que requiere oxígeno y no deben ser distribuidos a ninguna otra persona por ningún propósito.
3. NUNCA bloquee las aberturas de aire del producto ni lo ponga en una superficie blanda, como una cama o sofá, donde se puedan bloquear las entradas de aire. Mantenga los orificios limpios de pelusa, cabellos o cosas similares.
4. Evite colocar la estación de oxígeno cerca de calentadores, radiadores o rejillas de salida de aire caliente. Debe mantenerse a una distancia por lo menos de 5 pies (1.6 m) de objetos calientes o que despidan chispas ni cerca de llamas.
5. No la use dentro de un closet.
6. No la use en un área en donde el aire pudiera estar contaminado con monóxido de carbono, ya que puede acortar la vida útil de la unidad (por ejemplo, cerca de motores que funcionan con gasolina, hornos o calentadores).
7. Si se detecta alguna fuga del cilindro de oxígeno, no intente usarlo. Gire el selector rotatorio del regulador a la posición de apagado "OFF". Si la fuga persiste, coloque el cilindro en exteriores e informe a su proveedor de cuidados médicos en el hogar o representante de servicio acerca de esta situación.
8. La estación de oxígeno personal está equipada con una válvula de descarga de alta presión para garantizar la seguridad del usuario. Cuando se active, este dispositivo de seguridad emitirá un sonido extremadamente fuerte. Si escucha este sonido, apague la unidad y comuníquese con su proveedor de cuidados médicos en el hogar o representante de servicio.
9. El dispositivo no es un equipo de soporte vital y puede dejar de funcionar si se producen determinadas fallas en el dispositivo o en el suministro de corriente eléctrica. Debería tener disponible una fuente de oxígeno de reserva.
10. Existe un riesgo de incendio asociado con el enriquecimiento de oxígeno durante la terapia de oxígeno. No utilice la estación de llenado de cilindros iFill ni los accesorios cerca de chispas o fuego directo.
11. No aplique lubricante en las piezas, conexiones, tubos u otros accesorios de la estación de llenado de cilindros iFill para evitar el riesgo de incendios y quemaduras.
12. Únicamente utilice piezas de repuesto que estén recomendadas por el fabricante para garantizar el funcionamiento adecuado y evitar el riesgo de incendios y quemaduras.
13. Use SÓLO los cilindros que tienen el conector de llenado de la estación de oxígeno personal iFill DeVilbiss. Todos los cilindros deben ser inspeccionados antes de intentar llenarlos – de lo contrario, pueden ocurrir lesiones o daños.
14. Se espera que el uso de este dispositivo a una altitud superior a 2000 metros (6500 pies) o fuera de una temperatura de +5 °C a +35 °C (+41 °F a +95 °F) o una humedad relativa superior al 90 % de humedad relativa, sin condensación, afecte negativamente al porcentaje de oxígeno y, por consiguiente, a la calidad de la terapia.
15. Fumar durante la oxigenoterapia es peligroso y posiblemente produzca quemaduras en el rostro e incluso provoque la muerte. No permita que se fume dentro de la misma habitación donde se encuentra la estación de llenado de cilindros iFill o cualquier otro cilindro de oxígeno.
16. Si tiene la intención de fumar, siempre debe apagar la estación de llenado de cilindros iFill y salir de la habitación donde esta se encuentra. Si no puede abandonar la habitación, debe esperar 10 minutos después de que se haya apagado la estación de llenado de cilindros iFill antes de comenzar a fumar.
17. El fuego directo durante la oxigenoterapia es peligroso y posiblemente produzca un incendio e incluso provoque la muerte. No permita fuego directo dentro de 1,6 m (5 pies) de la estación de llenado de cilindros iFill o cualquier otro cilindro de oxígeno.
18. No modifique NINGUNA de las conexiones de la estación de oxígeno personal. NUNCA lubrique las conexiones. NUNCA use ningún tipo de herramienta para conectar / desconectar el cilindro y la estación de oxígeno. Pueden ocurrir lesiones y/o daños.
19. Antes de mover o volver a colocar la estación de oxígeno personal, desconecte antes el cable de corriente CA. No hacerlo puede provocar daños a la unidad o lesiones personales.
20. No deje caer los cilindros de oxígeno. Use las dos (2) manos cuando manipule / transporte cilindros de oxígeno. De lo contrario, pueden ocurrir lesiones o daños.
21. Los niños siempre deberán estar supervisados por un adulto cuando se encuentren cerca de la estación de oxígeno personal. No hacerlo puede provocar daños a la unidad o lesiones personales.
22. Por su propia seguridad, el cilindro de oxígeno debe usarse de acuerdo a las indicaciones de su médico.
23. En ciertas circunstancias, la terapia con oxígeno puede ser peligrosa. Se aconseja consultar a un médico antes de usar oxígeno.



ADVERTENCIA

1. Riesgo de choque eléctrico: Desenchufe la estación de oxígeno personal iFill DeVilbiss cuando la limpie. No retire el gabinete de la estación de oxígeno. El gabinete sólo puede ser retirado por un técnico calificado de DeVilbiss. No aplique ningún líquido directamente al gabinete ni utilice ninguna solución a base de solventes derivados del petróleo o agentes limpiadores.
2. Riesgo de choque eléctrico: No enchufe ni use el producto si el gabinete está roto.
3. Riesgo de choque eléctrico: No utilice un cable de alimentación dañado.
4. Los niveles de presión sonora de la señal de alarma auditiva que son inferiores a los niveles ambientales pueden impedir que el operador reconozca las condiciones de alarma.
5. La temperatura de la superficie de los orificios de ventilación en la parte inferior de la unidad podría superar los 41 °C (105.8 °F) bajo ciertas condiciones.
6. Cuando se utiliza el dispositivo bajo condiciones de funcionamiento extremas, la temperatura cerca de la zona del respiradero de escape en la parte inferior de la unidad puede alcanzar los 55 °C (131 °F). Mantenga el cuerpo a una distancia de 81.2 cm (32 pulg.) de esta área como mínimo.



ADVERTENCIA

No es seguro para RM

1. No llevar el dispositivo ni los accesorios a un entorno de resonancia magnética (RM), ya que puede representar un riesgo inaceptable para el paciente o se puede dañar la estación de oxígeno personal DeVilbiss iFill o los dispositivos médicos de resonancia magnética. El dispositivo y los accesorios no fueron evaluados en cuanto a seguridad dentro de un entorno de resonancia magnética.
2. No usar el dispositivo ni los accesorios en un entorno con equipos electromagnéticos, como equipos de tomografía computarizada, diatermia, RFID y sistemas de seguridad electromagnéticos (detectores de metal) ya que puede causar riesgos inaceptables para el paciente o se puede dañar la estación de oxígeno personal DeVilbiss iFill. Algunas fuentes electromagnéticas pueden no ser aparentes. Si se notan cambios inexplicables en el funcionamiento de este dispositivo, si está emitiendo sonidos inusuales o fuertes, desconecte el cable de suministro eléctrico e interrumpa el uso. Comuníquese con su proveedor de atención médica domiciliaria.
3. Este dispositivo es adecuado para su uso en el hogar y en entornos de atención médica, excepto cerca del EQUIPO QUIRÚRGICO HF activo y la sala blindada de RF de un SISTEMA ME para imágenes de resonancia magnética, donde la intensidad de las PERTURBACIONES electromagnéticas es alta.
4. Se debe evitar el uso de este equipo al lado o encima de otro equipo, ya que podría provocar un funcionamiento incorrecto. Si tal uso es necesario, se deben observar ambos equipos para verificar que estén funcionando normalmente.
5. El uso de accesorios y cables que no sean los especificados o provistos por el fabricante de este equipo podría provocar un aumento de las emisiones electromagnéticas o una disminución de la inmunidad electromagnética de este equipo y provocar un funcionamiento incorrecto.
6. Los equipos de comunicación por radiofrecuencia portátiles (incluyendo periféricos como cables de antena y antenas externas) se deben utilizar a una distancia no menor a 30 cm (12 pulgadas) de cualquier parte de la estación de oxígeno personal DeVilbiss iFill, incluyendo los cables especificados por el fabricante. De lo contrario, se podría presentar la degradación del rendimiento de este equipo.



ADVERTENCIA - ADVERTENCIAS DE MANIPULACIÓN

1. Tenga un cuidado extremo cuando manipule y llene un cilindro de oxígeno. Los cilindros llenos de oxígeno se encuentran a presión y pueden convertirse en un proyectil si se dejan caer o maltratan.
2. Nunca transporte la estación de oxígeno con un cilindro conectado a ella. Pueden ocurrir lesiones o daños.



PRECAUCIÓN

1. La ley federal restringe la venta de este aparato, el cual sólo puede ser vendido por un médico o con la prescripción de éste.
2. Do No opere la estación personal de oxígeno sin los filtros instalados.
3. No se utilizarán otros lubricantes que los recomendados por el fabricante.



PRECAUCIÓN

1. No coloque esta unidad cerca de otros equipos o aparatos que crean o atraen campos electromagnéticos. Colocar la unidad en campos electromagnéticos mayores de 10 V/m puede afectar su funcionamiento. Como ejemplo de dicho equipo podemos citar los desfibriladores, el equipo de diatermia, los teléfonos móviles o celulares, las radios CB, los juguetes con radiocontrol, los hornos microondas, etc.
2. Cuando transporte la estación de oxígeno personal iFill DeVilbiss tenga cuidado de no golpear la unidad o los conectores con obstáculos en el camino. De lo contrario, puede provocar daños a la estación de oxígeno.

i **NOTA**– No conecte el dispositivo a una toma de corriente eléctrica controlada por un interruptor de pared.

i **NOTA**– Las estaciones de oxígeno personales iFill de DeVilbiss de 230 VCA tienen un cable de línea de CA de Europa continental y un cable de línea del Reino Unido. A fin de reducir el riesgo de descargas eléctricas, estos enchufes están pensados para que entren en un enchufe de pared de una sola manera.

i **NOTA**– DeVilbiss recomienda dejar un cilindro lleno de oxígeno con el paciente DESPUÉS de instalar la estación de oxígeno personal e indicar al paciente que siempre debe tener un cilindro lleno a la mano.

GUARDE ESTAS INSTRUCCIONES.

Lista de verificación del proveedor

Antes de dejar una estación de oxígeno personal iFill DeVilbiss con un usuario, DEBE completarse la siguiente lista de verificación:

1. Revise todas las partes en busca de daños durante el transporte. En caso de encontrar daños, no la use. Comuníquese con DeVilbiss para recibir indicaciones.
2. Verifique que la prueba hidrostática del cilindro esté vigente y no haya vencido.
3. Enseñe al usuario el funcionamiento seguro de la estación de oxígeno personal y revise TODAS las advertencias.
4. Deje una copia de esta guía de instrucciones con el usuario.

❗ NOTA–DeVilbiss recomienda dejar un cilindro lleno de oxígeno con el paciente **DESPUÉS** de instalar la estación de oxígeno personal e indicar al paciente que siempre debe tener un cilindro lleno a la mano.

INTRODUCCIÓN

Esta guía de instrucciones le servirá para familiarizarse con la estación de oxígeno personal iFill DeVilbiss. Asegúrese de leer y entender esta guía de instrucciones antes de hacer funcionar su estación de oxígeno. Las precauciones importantes se indican en toda la guía; preste una atención especial a toda la información de seguridad. Si tiene preguntas, comuníquese con el proveedor del equipo DeVilbiss. **❗ NOTA**– Todas las referencias del cilindro en toda esta guía representan un cilindro de oxígeno.

Uso indicado

El sistema de llenado de cilindros de oxígeno Modelo 535I está diseñado para suministrar oxígeno presurizado para llenar cilindros de oxígeno para el uso de pacientes ambulatorios. Este aparato está diseñado para proporcionar 93% ($\pm 3\%$) de oxígeno. Este aparato puede ser usado en casas, asilos, instituciones de cuidados de pacientes, etc.

Aplicación médica

El producto de la estación personal de oxígeno DeVilbiss iFill de la serie modelo 535 permite el llenado de los cilindros de oxígeno por parte de los pacientes en sus casas. El producto se dirige al mercado de atención domiciliar e institucional para aquellos distribuidores/instituciones que ofrecen dispositivos de terapia de oxígeno ambulatorios. La estación personal de oxígeno DeVilbiss iFill de la serie modelo 535 no proporciona oxígeno directamente a un paciente, se utiliza para llenar únicamente cilindros de oxígeno.

Descripción del producto

La estación personal de oxígeno DeVilbiss iFill utiliza un compresor de cabezal de doble presión para alimentar simultáneamente un sistema de generación de oxígeno por adsorción de oscilación de presión y un intensificador de presión neumático. Está diseñada para proporcionar oxígeno suplementario para llenar cilindros portátiles para uso ambulatorio.

Los cilindros de oxígeno se conectan a la unidad iFill con un conjunto de acoplador y boquilla para cilindros. El acoplador específico de la aplicación ayuda a garantizar que no se puedan conectar inadvertidamente otros cilindros al sistema iFill.

La estación iFill está diseñada para llenar varios tamaños de cilindros de oxígeno portátiles. Los cilindros están disponibles con un dispositivo de conservación de oxígeno integrado, un regulador de flujo continuo o una válvula de poste 870 montada en la parte superior.

Un dispositivo sensor de oxígeno a bordo (DeVilbiss OSD[®]) monitorea el nivel de concentración de oxígeno para asegurar que se mantenga dentro de las especificaciones ($93\% \pm 3\%$).

PARTES IMPORTANTES

Estación de oxígeno personal iFill DeVilbiss (Figuras A y B)

1. Conector de llenado de oxígeno (referido como conector de en toda la guía)
2. Tapa del conector de llenado de oxígeno / adaptador del cilindro (referido como tapa del conector de llenado y/o adaptador del cilindro en toda la guía)
3. Collarín del puerto de llenado de oxígeno (referido como collarín del puerto de llenado en toda la guía)
4. Etiqueta de instrucciones (Figura C)
5. Etiqueta del panel indicador (Figura C)
6. Botón de inicio/parada
7. Soporte
8. Conector de entrada con fusibles
9. Asa delantera
10. Asa trasera
11. Hueco del asa de transporte
12. Filtro(s) de aire (2 – uno en cada lado)
13. Medidor de horas – detrás del filtro en el lado de la etiqueta del panel indicador (lado derecho)

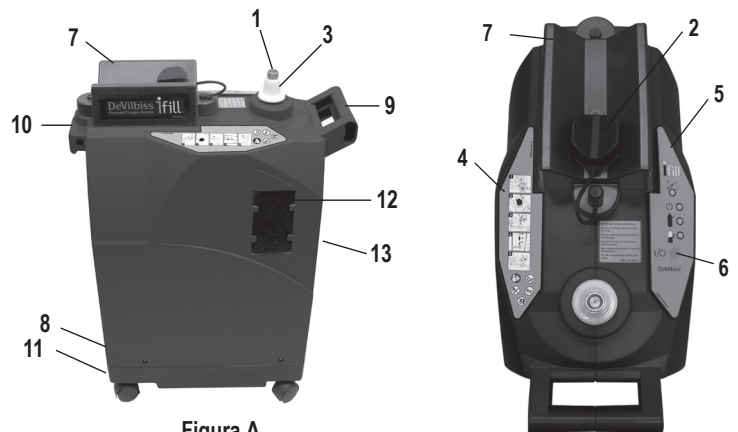

Etiquetas del panel de indicador e instrucciones de iFill (Figura C)

Etiqueta de instrucciones

1. Coloca el regulador a posición "apagado"
2. Remueve la tapadera de la unidad iFill
3. Acople el cilindro de oxígeno en el conector de llenado hasta que uede asegurado en su sitio
4. Aprieta el botón "Partida/Parada"
5. Baja el collar del portal, leveante el cilindro. Reemplazca la tapadera.

Etiqueta del panel indicador

6. LED (rojo) "servicio requerido"
7. Luz (verde) "en espera"
8. Luz (verde) "lleno"
9. LED (verde) "llenando"



Figura C

Cilindro de oxígeno y regulador iFill (Figura D)

1. Selector rotatorio
2. Conector de llenado de oxígeno
3. Fecha de prueba hidrostática - Comuníquese con su proveedor de cuidados médicos en el hogar o con el fabricante del cilindro para saber más detalles.
4. Adaptador de cánula
5. Válvula de cierre



Cilindro con regulador de flujo continuo iFill serie 535-CF

Figura D

Accesorios / piezas de repuesto

Filtro(s) de aire.....	535D-605 (6 filtros)
Fusible de red.....	535I-610 (2.5A, 250vac, slo-blo)
Cilindro de oxígeno iFill.....	Consulte la Tabla de Cilindro

PREPARACIÓN

NOTA— Antes de hacer funcionar la estación de oxígeno personal iFill DeVilbiss por primera vez, ubique el aparato en el lugar deseado.

Elección del lugar



ADVERTENCIA

1. La estación personal de oxígeno de DeVilbiss iFill debe estar al menos a 15 cm (6 pulg.) de las paredes, cortinas o muebles para asegurar un suficiente flujo de aire. La estación de oxígeno debe ubicarse de tal manera que evite los contaminantes del aire o humos.
2. Evite colocar la estación de oxígeno cerca de calentadores, radiadores o rejillas de salida de aire caliente. Debe mantenerse a una distancia por lo menos de 5 pies (1.6 m) de objetos calientes o que despidan chispas ni cerca de llamas.
3. No la use dentro de un closet.
4. No la use en un área en donde el aire pudiera estar contaminado con monóxido de carbono, ya que puede acortar la vida útil de la unidad (por ejemplo, cerca de motores que funcionan con gasolina, hornos o calentadores).

Transporte de la estación de oxígeno personal iFill DeVilbiss



ADVERTENCIA

NUNCA transporte la estación de oxígeno personal con un cilindro conectado a ella o guardado sobre ella, ya que pueden ocurrir lesiones o daños.



PRECAUCIÓN

Cuando transporte la estación de oxígeno personal iFill DeVilbiss tenga cuidado de no golpear la unidad o los conectores con obstáculos en el camino. De lo contrario, puede provocar daños a la estación de oxígeno.

Hay tres (3) métodos para transportar la estación de oxígeno personal iFill DeVilbiss de manera segura (Figura 1):

1. Jale o empuje la unidad con sus ruedas pivotantes usando el asa delantera. Avance en una línea recta orientada desde el frente a la parte posterior para evitar que se vuelque. Detenga la unidad para cambiar de dirección.
2. Cargue la unidad usando las asas delantera y trasera simultáneamente.
3. Cargue la unidad usando el asa delantera y el hueco ubicado debajo de la parte trasera de la base.



Figura 1

Lista de verificación de funcionamiento de la estación de oxígeno personal iFill DeVilbiss

NOTA— Cada vez que la estación de oxígeno se use para llenar un cilindro, siga todos los pasos siguientes:

1. Revise la fecha de la prueba hidrostática Figura D6 - Los cilindros de aluminio en Europa deben someterse a pruebas cada diez (10) años. Comuníquese con su proveedor de cuidados médicos en el hogar o con el fabricante del cilindro para conocer los detalles.

NOTA— No llene cilindros de oxígeno que no hayan sido probados en los últimos diez (10) años. Comuníquese con su proveedor DeVilbiss para que sean reemplazados.

2. Realice la inspección antes del llenado del cilindro siguiendo el examen externo del cilindro de oxígeno iFill descrito a continuación.



ADVERTENCIA

Use SÓLO los cilindros que tienen el conector de llenado de la estación de oxígeno personal iFill DeVilbiss. Todos los cilindros deben ser inspeccionados antes de intentar llenarlos – de lo contrario, pueden ocurrir lesiones o daños.

Examen externo del cilindro de oxígeno iFill

1. Examine el exterior del cilindro en busca de las condiciones siguientes y reemplace el cilindro si existen:
 - a. Abolladuras o golpes
 - b. Quemaduras por arco eléctrico

- c. Aceite o grasa
 - d. Cualquier otro signo de daño que pudiera calificar a un cilindro como inaceptable o inseguro para su uso.
2. Examine el cilindro en busca de evidencia de incendio o daño térmico. Las evidencias incluyen carbonizado o ampollamiento de la pintura o de otro revestimiento protector o indicador de sensibilidad al calor. Si se encuentra algún daño térmico o por incendio, reemplace el cilindro.
 3. Inspeccione el conector de llenado buscando lo siguiente:
 - a. Residuos, aceite o grasa
 - b. Signos notorios de daño
 - c. Signos de corrosión dentro de la válvula
 - d. Signos de daño por calor excesivo o incendio
- llame a su proveedor de cuidados médicos en el hogar si encuentra alguna de las condiciones siguientes

FUNCIONAMIENTO

Conexión del cilindro de oxígeno iFill a la estación de oxígeno personal iFill DeVilbiss



ADVERTENCIA

Riesgo de incendio. No lo lubrique. No permita que la grasa o el aceite de sus manos o de otro origen se pongan en contacto con el regulador o la conexión de la válvula del cilindro. Estos contaminantes pueden ser inflamables y causar lesiones.



PELIGRO

1. No modifique NINGUNA de las conexiones de la estación de oxígeno personal. NUNCA lubrique las conexiones. NUNCA use ningún tipo de herramienta para conectar / desconectar el cilindro y la estación de oxígeno. Pueden ocurrir lesiones y/o daños.
2. No deje caer los cilindros de oxígeno. Use las dos (2) manos cuando manipule / transporte cilindros de oxígeno. De lo contrario, pueden ocurrir lesiones o daños.
3. Riesgo de choque eléctrico. No utilice un cable de alimentación dañado.

NOTA– Consulte los peligros generales y advertencias, y las advertencias de manipulación de este manual.

1. Enchufe el cable eléctrico en el tomacorriente.
2. Gire el selector rotatorio del cilindro a la posición de apagado “OFF”.
3. Retire la tapa del conector de llenado.
4. Coloque el cilindro sobre el soporte al tiempo que alinea el conector de niple del cilindro con el conector de llenado. Oprima el cilindro hasta que escuche un chasquido, señal de que se ha asentado (Figura 2). **NOTA**– Cuando utilice los cilindros de menor tamaño M4 o M6, es necesario colocar la tapa del conector de llenado / adaptador del cilindro en el soporte para ayudar a sostener el cilindro. Cuando utilice los cilindros más grandes ML6, C, D o E, no es necesario usar la tapa del conector de llenado / adaptador del cilindro y puede dejarse colgar sobre un lado.

Llenado del cilindro de oxígeno iFill

NOTA– No use el cilindro cuando se está llenando.

NOTA– Consulte los peligros generales y advertencias, y las advertencias de manipulación de este manual.

1. Verifique que la estación de oxígeno personal esté conectada.
2. Verifique que el cilindro esté conectado de manera segura a la estación de oxígeno. Consulte la sección Conexión del cilindro de oxígeno iFill a la estación de oxígeno personal iFill DeVilbiss.
3. Presione el botón de inicio/parada en el panel de control (Figura 3).
4. Debe ocurrir la secuencia de eventos siguiente:
 - a. Se ilumina la luz (verde) “LLENANDO” mientras se llena el cilindro (consulte la tabla Tiempos de llenado del cilindro de oxígeno iFill).
 - b. Cuando el cilindro está lleno, se ilumina la luz (verde) “LLENO”. Proceda a retirar el cilindro de oxígeno iFill.

NOTA– Si se enciende la luz (ROJA) “servicio requerido” y se escucha una alerta audible, proceda a la sección Guía de detección y solución de problemas de este manual de instrucciones.

Explicación de las luces

Color de la luz indicadora	Estado de la estación de oxígeno	Efecto
Ninguno	La estación de oxígeno está desconectada.	Ninguno
En espera (verde)	La estación de oxígeno está lista para comenzar a llenar cilindros.	No ha iniciado el llenado de cilindros
Llenando (verde)	La estación de oxígeno está encendida y el cilindro se está llenando.	El cilindro se está llenando
Lleno (verde)	El cilindro está lleno.	Retire el cilindro.
Requiere servicio (rojo) y alerta audible	La estación de oxígeno está encendida pero el cilindro no se está llenando debido a una falla interna.	Comuníquese con su proveedor de DeVilbiss.



Figura 2



Figura 3

Remoción del cilindro de oxígeno iFill



ADVERTENCIA

1. No modifique ninguna de las conexiones de la estación de oxígeno personal. Nunca debe lubricar las conexiones. Nunca use ningún tipo de herramienta para conectar / desconectar el cilindro y la estación de oxígeno. De lo contrario, pueden ocurrir lesiones severas y/o daños.
2. Tenga un cuidado extremo cuando manipule y llene un cilindro de oxígeno. Los cilindros llenos de oxígeno se encuentran a presión y pueden convertirse en un proyectil si se dejan caer o maltratan.

NOTA– Consulte los peligros generales y advertencias, y las advertencias de manipulación de este manual.

1. Retire el cilindro de oxígeno lleno empujando hacia abajo el collarín del puerto de llenado ubicado debajo del conector de niple del cilindro mientras usa la otra mano para sujetar el cilindro (Figura 4).
2. Levante el cilindro para retirarlo del conector de llenado. La luz verde “en espera” se encenderá después de una breve demora.
3. El oxígeno escapará por el conector de llenado durante un período corto después de retirar el cilindro. Puede ir acompañado de un estallido muy ligero con una ráfaga de aire. Esto es algo normal.
4. Efectúe uno (1) de los siguientes pasos:
 - a. Si lo desea, llene otro cilindro. Consulte la lista de verificación de funcionamiento de la estación de oxígeno personal iFill DeVilbiss.
 - b. Coloque la tapa del conector de llenado.

NOTA– Siempre deberá usar la tapa del conector de llenado cuando los cilindros no se estén llenando.



Figura 4

Ajuste del selector rotatorio del cilindro de oxígeno iFill en el parámetro prescrito

1. Conecte la cánula nasal al conector de la cánula del regulador de oxígeno o del dispositivo de conservación de oxígeno. Abra la válvula del cilindro de oxígeno.
2. Coloque la cánula en su nariz y cara.
3. Gire el selector rotatorio hasta ponerlo en el parámetro de litros por minuto prescrito por su médico.
4. Respire de manera normal.



ADVERTENCIA

Cambiar el ajuste del selector giratorio afectará la dosis de oxígeno suministrada, NO modifique el ajuste a menos que se lo indique el médico.

5. Para apagar el flujo de oxígeno, gire el selector rotatorio en sentido antihorario hasta la posición de apagado “OFF”. Cierre la válvula del cilindro de oxígeno.

SOLUCIÓN DE PROBLEMAS

La siguiente tabla de solución de problemas le ayudará a analizar y corregir las fallas pequeñas de funcionamiento del sistema. Si los procedimientos sugeridos no son útiles, llame a su proveedor de cuidados médicos en el hogar DeVilbiss. No intente realizar otras tareas de mantenimiento.



ADVERTENCIA

Para evitar el riesgo de choque eléctrico, no retire el gabinete. El gabinete sólo puede ser retirado por un técnico calificado en cuidados médicos en el hogar de DeVilbiss.

Estación de oxígeno personal iFill DeVilbiss

Problema	Solución
No hay luces indicadoras encendidas.	<ol style="list-style-type: none">1. Verifique que el cable eléctrico de la estación de oxígeno personal esté enchufado de manera correcta en el tomacorriente.2. Verifique que el fusible en el módulo de entrada de alimentación de la red no esté abierto.3. Si aún no se encienden las luces indicadoras, comuníquese con su proveedor DeVilbiss.
Luz roja encendida.	<ol style="list-style-type: none">1. Verifique que el cilindro de oxígeno iFill esté conectado correctamente.2. Presione el botón de inicio/parada. Si la luz roja permanece encendida, comuníquese con su proveedor DeVilbiss para que le den mantenimiento.3. Si la luz roja se enciende durante el proceso de llenado, verifique que el cilindro esté conectado de manera correcta. Retire el cilindro y vuelva a instalarlo. Verifique que el selector rotatorio del cilindro esté en la posición de apagado “OFF”. Presione el botón de inicio/parada para apagar la luz roja y luego otra vez para reiniciar el proceso de llenado del cilindro. Si la luz roja vuelve a encenderse durante el proceso de llenado, comuníquese con su proveedor DeVilbiss para que le den mantenimiento.
Tiempo excesivo de llenado O la luz verde de llenado permanece encendida.	<ol style="list-style-type: none">1. Verifique que el selector rotatorio del cilindro de oxígeno iFill esté en la posición “OFF”.2. Revise los tiempos de llenado mostrados en la tabla de tiempos típicos de llenado del cilindro de oxígeno.3. Verifique que el cilindro esté conectado de manera apropiada: Presione el botón de inicio/parada para volver al modo de espera. Retire el cilindro y vuelva a instalarlo. Presione el botón de inicio/parada para empezar a llenar el cilindro.4. Si el problema persiste, comuníquese con su proveedor DeVilbiss para que le den mantenimiento.

Reemplazo del fusible (modelos con conector de entrada de CA con fusibles)

1. Desconecte el cable de alimentación de CA del conector de entrada de CA.
2. Con un pequeño destornillador, abra suavemente el cajón de fusibles del conector de entrada de CA.
3. Retire el fusible defectuoso del extremo expuesto del cajón de fusibles, deseche el fusible defectuoso.
4. Retire el fusible de repuesto del cajón de fusibles y deslícelo en el extremo expuesto del cajón de fusibles donde se retiró el fusible defectuoso.
5. Inserte el cajón de fusibles en el conector de entrada de CA hasta que quede completamente asentado y a ras con la carcasa del conector de entrada de CA.

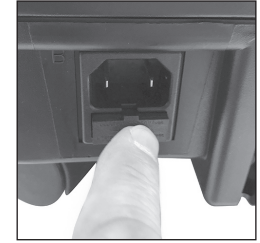
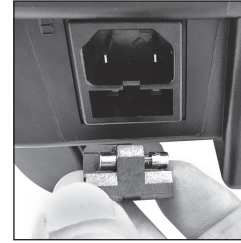
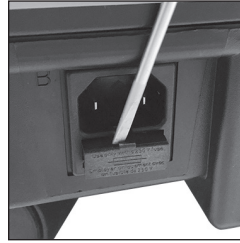

Cilindro de oxígeno / regulador iFill

Problema	Solución
El cilindro de oxígeno iFill emite un silbido.	<ol style="list-style-type: none"> 1. Gire el selector rotatorio a la posición de apagado "OFF". 2. Si continúa el silbido, llame a su proveedor DeVilbiss.
El cilindro de oxígeno iFill está encendido pero no está administrando oxígeno.	<ol style="list-style-type: none"> 1. Compruebe el indicador de contenido de oxígeno. Rellene el cilindro si el indicador muestra que está vacío. 2. Verifique que la cánulas con tubos esté recta y no esté prensada. Si está dañada, reemplácela. 3. Llame a su proveedor DeVilbiss para que le den mantenimiento.

PREGUNTAS COMUNES Y SUS RESPUESTAS

- P.** ¿Por qué hace mi iFill un sonido de estallido muy ligero cuando retiro el cilindro?
- R.** El sonido de estallido muy ligero se debe a la presión que sale del sistema para facilitar la instalación del siguiente cilindro.
- P.** ¿Por qué se debe limpiar el acoplador únicamente con un paño limpio, seco, sin pelusa y sólo cuando es necesario?
- R.** Las soluciones limpiadoras pueden ser inflamables y/o pueden contaminar el cilindro.
- P.** ¿Por qué no puedo usar los cilindros antiguos con el iFill?
- R.** El iFill tiene una conexión patentada requerida por la FDA y por lo mismo otros cilindros no son compatibles.

LIMPIEZA / MANTENIMIENTO

Filtro de la estación de oxígeno personal iFill DeVilbiss



PRECAUCIÓN

1. No haga funcionar la estación de oxígeno personal sin tener los filtros instalados.
2. No se utilizarán otros lubricantes que los recomendados por el fabricante.

NOTA– La estación de oxígeno personal iFill DeVilbiss tiene dos (2) filtros, uno a cada lado del gabinete (FIGURA A).

NOTA– Realice este procedimiento al menos UNA VEZ A LA SEMANA.

1. Desenchufe la estación de oxígeno personal del tomacorriente.
2. Retire los filtros.
3. Limpie los filtros con una aspiradora o lávelos con agua jabonosa tibia y enjuague abundantemente.
4. Deje secar los filtros completamente antes de volverlos a instalar.

Gabinete externo



ADVERTENCIA

Riesgo de choque eléctrico: Desenchufe la estación de oxígeno personal iFill DeVilbiss cuando la limpie. No retire el gabinete de la estación de oxígeno. El gabinete sólo puede ser retirado por un técnico calificado de DeVilbiss. No aplique ningún líquido directamente al gabinete ni utilice ninguna solución a base de solventes derivados del petróleo o agentes limpiadores.

1. Limpie el gabinete exterior usando una esponja o paño húmedos con un limpiador doméstico ligero y seque.
2. Sólo en caso de ser necesario, limpie el acoplador con un paño limpio, seco y sin pelusa.

Limpieza

	Intervalo de desinfección recomendado	Cantidad de ciclos de desinfección	Agentes de limpieza compatibles/temperatura máxima de limpieza
Filtros de entrada de aire	Una vez por semana	260	Limpie con una aspiradora o lave en agua jabonosa tibia
Gabinete exterior	Una vez por semana	260	Limpie con un paño húmedo o una esponja con un limpiador doméstico suave y séquelo.

*cantidad de ciclos de limpieza determinados por el intervalo de limpieza recomendado y la vida útil esperada de 5 años.

Mantenimiento

	Intervalo de inspección	Intervalo de reemplazo	Especificación
Filtros de entrada de aire	Una vez por semana	Si se desgarran o se dañan	20 PPI; filtro de partículas gruesas
Filtro antibacteriano final	Inspeccione junto con el servicio del compresor	Reemplace si es necesario	Partículas < 0,3 micras
Concentración de oxígeno	3 años	N/D	93 % ± 3 % O ₂
Indicadores auditivos y visuales	3 años	N/D	Alarma audible e indicadores LED
Compresor	3 años	N/D	30 psi de salida máxima
Intensificador	3 años	N/D	2200 psi de salida máxima

ESPECIFICACIONES

Estación de oxígeno personal iFill DeVilbiss

Estación de oxígeno personal iFill DeVilbiss

Temperatura de funcionamiento:	5° C a 35° C (41° F a 95° F)
Rango de humedad de funcionamiento:	15 a 90% H.R. sin condensación
Rango de presión atmosférica de funcionamiento:	780 hPa a 1013 hPa (2000 metros, ~ 6500 pies de altitud respecto al nivel del mar)
Rango de temperatura de almacenamiento:	-25° C a +70° C (-13° F a +158° F)
Rango de humedad de almacenamiento:	5 a 90%, sin condensación
Requisitos eléctricos:	220 - 230 V~, 50 Hz, 2,0 A, Monofásico
Rango de voltaje de funcionamiento:	187 – 253V~ 50Hz
Rango de alimentación:	400 vatios en promedio
Pureza del oxígeno:	93% de O ₂ ± 3%
Dimensiones: (incluidas las ruedas) sin cilindro	31,1 cm An. x 72,4 cm Alt. x 57,4 cm Prof. (12,25"W x 28,5"H x 22,5"D)

Peso:30 Kg. (66 lbs.)

Peso de envío:34,5 Kg. (76 lbs.)

Protección de entrada:IP21

Nivel máximo de presión sonora ponderado A52 dBA

Nivel máximo de potencia sonora62 dBA

Presión máxima limitada normal y condiciones de falla única22,75 Mpa (3300 psi)

Aprobaciones (50Hz solamente) EN60601-1TUV

Consulte el manual de servicio iFill (LT-1929) para una descripción técnica.

Especificaciones sujetas a cambio sin previo aviso.

Tiempos típicos de llenado del cilindro de oxígeno iFill

NOTA– Todos los tiempos de llenado son aproximados y pueden variar dependiendo de la altitud y las condiciones medioambientales.

Los tiempos típicos de llenado del cilindro desde vacío a 138 ±13,8 bares (2,000 ± 200 psig) son los siguientes:

M4 (0,7L)60 Minutos C (1,8L).....130 Minutos

M6 (1,0L)75 Minutos D (2,9L).....215 Minutos

ML6 (1,2L)90 Minutos E (4,7L).....350 Minutos

NOTA– Puede ocurrir degradación del rendimiento si la unidad se opera fuera de los parámetros de funcionamiento especificados.



ADVERTENCIA

Los niveles de presión sonora de la señal de alarma auditiva que son inferiores a los niveles ambientales pueden impedir que el operador reconozca las condiciones de alarma.

Descripción de todas las señales de alarma auditivas

- La estación de oxígeno personal DeVilbiss iFill incluye una condición de alarma que indica que se requiere servicio.
- La alarma de servicio requerido es una condición de alarma técnica de baja prioridad.
- La alarma se comprueba al encenderse, la alarma audible suena durante 0,5 segundos cuando el iFill se conecta por primera vez a la corriente alterna, esto verifica que la alerta audible funciona.
- El dispositivo emite una alarma entre 4 y 70 segundos después de que se produce una falla.
- La POSICIÓN DEL OPERADOR durante el funcionamiento de la estación de oxígeno personal DeVilbiss iFill es normalmente a distancia o en otra habitación, el iFill funciona sin vigilancia mientras se llenan los cilindros de oxígeno.



ADVERTENCIA

No es seguro para RM

No llevar el dispositivo ni los accesorios a un entorno de resonancia magnética (RM), ya que puede representar un riesgo inaceptable para el paciente o se puede dañar la estación de oxígeno personal DeVilbiss iFill o los dispositivos médicos de resonancia magnética. El dispositivo y los accesorios no fueron evaluados en cuanto a seguridad dentro de un entorno de resonancia magnética.

No usar el dispositivo ni los accesorios en un entorno con equipos electromagnéticos, como equipos de tomografía computarizada, diatermia, RFID y sistemas de seguridad electromagnéticos (detectores de metal) ya que puede causar riesgos inaceptables para el paciente o se puede dañar la estación de oxígeno personal DeVilbiss iFill. Algunas fuentes electromagnéticas pueden no ser aparentes. Si se notan cambios inexplicables en el funcionamiento de este dispositivo, si está emitiendo sonidos inusuales o fuertes, desconecte el cable de suministro eléctrico e interrumpa el uso. Comuníquese con su proveedor de atención médica domiciliaria.

Este dispositivo es adecuado para su uso en el hogar y en entornos de atención médica, excepto cerca del EQUIPO QUIRÚRGICO HF activo y la sala blindada de RF de un SISTEMA ME para imágenes de resonancia magnética, donde la intensidad de las PERTURBACIONES electromagnéticas es alta.



ADVERTENCIA

Se debe evitar el uso de este equipo al lado o encima de otro equipo, ya que podría provocar un funcionamiento incorrecto. Si tal uso es necesario, se deben observar ambos equipos para verificar que estén funcionando normalmente.



ADVERTENCIA

El uso de accesorios y cables que no sean los especificados o provistos por el fabricante de este equipo podría provocar un aumento de las emisiones electromagnéticas o una disminución de la inmunidad electromagnética de este equipo y provocar un funcionamiento incorrecto.



ADVERTENCIA

Los equipos de comunicación por radiofrecuencia portátiles (incluyendo periféricos como cables de antena y antenas externas) se deben utilizar a una distancia no menor a 30 cm (12 pulgadas) de cualquier parte de la estación de oxígeno personal DeVilbiss iFill, incluyendo los cables especificados por el fabricante. De lo contrario, se podría presentar la degradación del rendimiento de este equipo.

DEVOLUCIÓN Y ELIMINACIÓN

Después de usar el dispositivo, devuelva el dispositivo al proveedor para su desecho. El equipo, incluidos los accesorios y los componentes internos, no es parte de los residuos domiciliarios normales; ese equipo se fabrica con materiales de gran calidad y puede reciclarse y volver a utilizarse. El motor interno, las tarjetas de circuito impreso y el cableado deben sacarse de la unidad y reciclarse como residuo electrónico. Los componentes metálicos pueden reciclarse como metales. Los lechos de tamices pueden eliminarse como residuos domésticos. Los componentes plásticos restantes deben reciclarse como plásticos. La Directiva 2012/19/UE del Parlamento Europeo sobre Residuos de Aparatos Eléctricos y Electrónicos (WEEE) dispone que los equipos eléctricos y electrónicos se recojan y eliminen separados de otros residuos urbanos no seleccionados, con el objetivo de reciclarlos. El símbolo de un contenedor de basura tachado con un aspa indica que se debe recoger por separado.

A fin de minimizar el IMPACTO AMBIENTAL del Sistema de llenado de oxígeno de la serie 535 durante su USO NORMAL, retire cualquier cilindro de oxígeno del Sistema de llenado de oxígeno de la serie 535 y desenchúfelo de la corriente alterna. Limpie los filtros de entrada de aire del gabinete para que funcionen de la manera más eficiente, como se indica en la sección de Mantenimiento de esta guía.



ATTENTION

En vertu de la loi fédérale américaine, cet appareil ne peut être vendu que par un médecin ou sur ordonnance de ce dernier.



AVERTISSEMENT

Veuillez lire et comprendre ce guide avant d'utiliser cet équipement.

TABLE DES MATIÈRES

Symboles CEI.....	fr - 25
Mises en garde importantes.....	fr - 25
Dangers et avertissements généraux.....	fr - 26
Consignes de manipulation.....	fr - 27
Précautions et remarques.....	fr - 27
Liste de vérification du fournisseur.....	fr - 28
Introduction.....	fr - 28
Conseils d'utilisation.....	fr - 28
Application médicale.....	fr - 28
Description du produit.....	fr - 28
Conseils d'utilisation.....	fr - 28
Pièces principales	
Générateur d'oxygène personnel iFill DeVilbiss.....	fr - 28
Étiquettes du tableau « Instructions et voyants iFill ».....	fr - 28
Bouteille d'oxygène iFill et régulateur.....	fr - 29
Accessoires/Pièces de rechange.....	fr - 29
Préparation.....	fr - 29
Choisir l'emplacement.....	fr - 29
Transport du générateur d'oxygène personnel.....	fr - 29
Liste de vérification du fonctionnement du générateur d'oxygène personnel iFill DeVilbiss.....	fr - 29
Inspection externe de la bouteille d'oxygène iFill.....	fr - 30
Fonctionnement	
Branchement de la bouteille iFill sur le générateur d'oxygène personnel iFill DeVilbiss.....	fr - 30
Remplissage de la bouteille d'oxygène iFill.....	fr - 30
Explication des voyants indicateurs.....	fr - 31
Retrait de la bouteille d'oxygène iFill.....	fr - 31
Réglages adéquats du sélecteur rotatif de la bouteille d'oxygène iFill.....	fr - 31
Dépannage.....	fr - 31
Générateur d'oxygène personnel iFill DeVilbiss.....	fr - 31
Remplacement de fusible.....	fr - 32
Bouteille d'oxygène et régulateur iFill.....	fr - 32
Questions-réponses types.....	fr - 32
Nettoyage/Entretien	
Filtres du générateur d'oxygène personnel iFill DeVilbiss.....	fr - 32
Boîtier externe.....	fr - 32
Caractéristiques techniques	
Générateur d'oxygène personnel iFill DeVilbiss.....	fr - 33
Durées de remplissage typiques de la bouteille d'oxygène iFill.....	fr - 33
Description de tous les signaux d'alarme sonores.....	fr - 33
Informations de compatibilité électromagnétique.....	fr - 34
Retour et élimination.....	fr - 34

SYMBOLES CEI

	Il est nécessaire de lire et comprendre les instructions d'utilisation avant d'utiliser l'appareil. i Ce symbole a un fond bleu sur l'étiquette du produit.		Risque de décharge électrique. Ne pas ouvrir	I/O	Démarrage/Arrêt Appuyez sur le bouton pour démarrer ou arrêter le remplissage de la bouteille		Entretien nécessaire
	Danger : ne fumez pas à proximité du patient ou de l'appareil. i Ce symbole a un cercle rouge avec une barre oblique sur l'étiquette du produit.		Equipo Tipo B - Parte aplicada		En attente L'appareil est en mode Veille		Remplissage de la bouteille
	N'utilisez pas d'huile, de graisse ni de lubrifiant i Ce symbole a un cercle rouge avec une barre oblique sur l'étiquette du produit.		Protection électrique de classe II - double isolation	CB1	Disjoncteur		Bouteille pleine
	N'utilisez pas l'appareil à proximité d'une source de chaleur ou de flammes nues i Ce symbole a un cercle rouge avec une barre oblique sur l'étiquette du produit.		Courant alternatif		Fusible remplaçable		Fabricant
	Ne pas pousser, risque de renversement i Ce symbole a un cercle rouge avec une barre oblique sur l'étiquette du produit.		Plage de températures de fonctionnement +5 - +35 °C (+41 - +95 °F)	REF	Catalogue/Numéro de modèle		Marque d'homologation TUV Rheinland
	Avertissements d'ordre général i Ce symbole est utilisé tout au long de ce manuel pour indiquer les situations dangereuses à éviter.		Plage de mesure de la pression atmosphérique située entre 780 et 1013 hPa (à un niveau de la mer d'environ 6500 pieds)	SN	Numéro de série	EC REP	Représentant européen agréé
	Informations importantes i Ce symbole est utilisé tout au long de ce manuel pour indiquer les informations importantes que vous devriez connaître.	Rx ONLY	En vertu de la législation fédérale des États-Unis, cet appareil ne peut être vendu ou prescrit que par un médecin.		Pas de RM (incompatible aux RM) incompatible avec un environnement à résonance magnétique	CE 0044	Marque CE du représentant européen
	Notes et informations sur les symboles i Ce symbole est utilisé tout au long de ce manuel pour indiquer les notes, conseils utiles, recommandations et informations.		Indice de protection - Protection contre l'accès aux parties dangereuses et contre les chutes verticales de gouttes d'eau.		Consultez le mode d'emploi	CH REP	Représentant suisse agréé
				UDI	Identifiant unique de l'appareil	MD	Appareil médical
	Cet appareil contient des équipements électriques et/ou électroniques qui doivent être recyclés d'après la directive 2012/19/EU relative aux déchets d'équipements électriques et électroniques (DEEE)				L'utilisation de l'appareil doit se faire avec précaution	LOT	Numéro de lot

MISES EN GARDE IMPORTANTES

Les informations contenues dans ce manuel sont destinées à aider à un emploi du matériel dans de bonnes conditions de sécurité et pour permettre de bénéficier au maximum de ses avantages.

L'oxygène fourni par ce matériel ne doit pas être envisagé pour la réanimation et l'oxygène fourni doit être exclusivement à 93 % (+- 3 %). Avant d'utiliser un appareil électrique, veuillez toujours respecter les mesures de sécurité de base. Lire toutes les instructions avant utilisation. Les informations importantes sont mises en évidence par les termes suivants :



DANGER

Indique une situation dangereuse imminente qui pourrait provoquer la mort ou des blessures graves chez l'utilisateur ou l'opérateur si elle n'est pas évitée.



AVERTISSEMENT

Indique une situation potentiellement dangereuse qui pourrait provoquer la mort ou des blessures graves chez l'utilisateur ou l'opérateur si elle n'est pas évitée.



MISE EN GARDE

Indique une situation potentiellement dangereuse qui pourrait provoquer des dommages matériels, des blessures ou des dommages sur l'appareil si elle n'est pas évitée.



IMPORTANT

Indique les informations importantes que vous devriez connaître.



REMARQUE

Indique les notes, conseils utiles, recommandations et informations.

Lire toutes les instructions avant l'utilisation.

DANGER - NE PAS FUMER



Dangers et avertissements généraux

Vous DEVEZ suivre à la lettre toutes les instructions suivantes pour installer, monter et faire fonctionner le générateur d'oxygène personnel en toute sécurité :



DANGER

1. Risque de décharge électrique. Ne pas démonter. Aucune pièce du générateur d'oxygène personnel iFill DeVilbiss ne peut être réparée par l'utilisateur. Pour toute réparation, contactez votre fournisseur ou d'autres centres d'entretien autorisés. ce center.
2. Risque d'incendie. Ne pas lubrifier. Le régulateur ou le raccord de robinet de bouteille ne doivent jamais être en contact avec de la graisse ou de l'huile. De tels contaminants peuvent être inflammables et provoquer des brûlures.
3. La station d'oxygène personnelle DeVilbiss iFill devrait se trouver à une distance de 15 cm (6 po) au moins de tout mur, rideau ou autre objet qui pourrait empêcher un débit d'air normal à l'entrée et à la sortie de l'appareil. Le générateur d'oxygène doit être installé à l'écart des émissions de polluants ou de vapeurs.
4. Risque d'incendie. L'oxygène peut brûler rapidement Ne fumez jamais lorsque votre générateur d'oxygène personnel fonctionne ou lorsque vous vous trouvez à côté d'une personne sous oxygénothérapie. Votre générateur d'oxygène personnel doit toujours se trouver à au moins 1,6 m (5 pi) de tout objet chaud, dégageant des étincelles ou de toute flamme ouverte.
5. Risque d'incendie. Ne posez pas la canule à plat pendant que la bouteille débite de l'oxygène Une concentration élevée d'oxygène peut rapidement causer des brûlures.
6. Risque de renversement. Ne pas pousser, s'appuyer ou déposer quelque chose sur l'appareil qui peut se renverser et causer des blessures.



AVERTISSEMENT

1. Commencez toujours par lire et par comprendre ce guide de l'utilisateur ainsi que les avertissements de l'étiquette de la bouteille d'oxygène avant d'installer, de monter ou de faire fonctionner cet appareil. Si vous ne pouvez pas comprendre les avertissements, les précautions ou les instructions, contactez votre fournisseur ou un technicien, si besoin est, avant d'essayer d'installer ou d'utiliser cet appareil - si vous ne respectez pas cette consigne, vous pouvez vous blesser ou endommager l'appareil.
2. L'utilisation de cet appareil est réservée à un seul patient sous oxygénothérapie. Les bouteilles NE PEUVENT être utilisées QUE par un patient sous oxygénothérapie et ne peuvent être distribuées à toute autre personne.
3. Ne bloquez JAMAIS les orifices à air du produit et ne le placez jamais sur une surface molle, tel un lit ou un canapé, où les orifices à air pourraient être bloqués. Faites en sorte que tous les orifices à air soient exempts de peluches, de cheveux et d'autres objets similaires.
4. Ne placez jamais l'appareil à côté du chauffage, des radiateurs ou des bouches de chaleur. Votre générateur d'oxygène personnel doit toujours se trouver à au moins 1,6 m (5 pi) de tout objet chaud, dégageant des étincelles ou de toute flamme ouverte.
5. Ne l'utilisez jamais dans un placard fermé.
6. N'utilisez jamais l'appareil dans un endroit où l'air peut contenir du monoxyde de carbone car cela pourrait réduire sa durée de vie (par ex. à proximité d'un moteur à essence, d'une chaudière ou d'un radiateur).
7. Si la bouteille d'oxygène fuit, n'essayez pas de l'utiliser. Réglez le sélecteur rotatif du régulateur sur « OFF ». Si la fuite continue, placez la bouteille à l'extérieur et avertissez votre prestataire de soins de santé à domicile ou votre réparateur.
8. Le générateur d'oxygène personnel est équipé d'une valve de sûreté à haute pression pour garantir la sécurité de l'utilisateur. Cette valve fait énormément de bruit lorsqu'elle est activée. Si c'est le cas, éteignez l'appareil et contactez votre prestataire de soins de santé à la maison ou votre réparateur.
9. L'appareil n'est pas un équipement de survie et peut s'arrêter de fonctionner en cas de défauts de l'appareil ou de coupure de courant. Prévoyez une source d'oxygène de secours à disposition.
10. Un risque d'incendie est associé à l'enrichissement en oxygène pendant l'oxygénothérapie. N'utilisez pas la station de remplissage de bouteille iFill ou les accessoires à proximité d'une étincelle ou de flammes nues.
11. Ne lubrifiez pas les raccords, branchements, tuyaux ou autres accessoires de la station de remplissage de bouteille iFill pour éviter tout risque d'incendie et de brûlures.
12. Utilisez uniquement les pièces de rechange recommandées par le fabricant pour garantir le bon fonctionnement et éviter tout risque d'incendie et de brûlures.
13. Utilisez UNIQUEMENT des bouteilles équipées d'un raccord de remplissage de générateur d'oxygène personnel iFill DeVilbiss. Toutes les bouteilles doivent être vérifiées avant d'essayer de les remplir. Le non-respect de cette consigne peut causer des blessures ou des dommages matériels.
14. L'utilisation de cet appareil à une altitude supérieure à 2 000 mètres (6 500 ft) ou à une température non comprise entre +5 °C et +35 °C (+41 °F et +95 °F) ou avec une humidité relative supérieure à 90 %, sans condensation, est susceptible d'altérer le pourcentage d'oxygène et, par conséquent, la qualité de la thérapie.
15. Fumer pendant l'oxygénothérapie est dangereux et peut causer des brûlures au visage ou entraîner la mort. Interdisez de fumer dans la pièce où se trouve la station de remplissage de bouteille iFill ou toute autre bouteille d'oxygène.
16. Avant de fumer, vous devez toujours éteindre la station de remplissage de bouteille iFill et quitter la pièce où se trouve la station de remplissage de bouteille iFill. Si vous ne pouvez pas quitter la pièce, attendez 10 minutes après avoir éteint la station de remplissage de bouteille iFill avant de fumer.
17. La présence de flammes nues durant l'oxygénothérapie est dangereuse et peut causer un incendie ou entraîner la mort. Interdisez les flammes nues à moins de 1,6 mètre (5 ft) de la station de remplissage de bouteille iFill ou de toute autre bouteille d'oxygène.
18. Ne modifiez jamais les raccords du générateur d'oxygène personnel. Ne lubrifiez JAMAIS les raccords. N'utilisez JAMAIS d'outils pour brancher ou débrancher la bouteille et le générateur d'oxygène. Une telle pratique pourrait causer des blessures ou des dommages matériels.
19. Avant de déplacer le générateur d'oxygène personnel, débranchez toujours son cordon d'alimentation c.a. Dans le cas contraire, l'appareil peut être endommagé et vous pouvez vous blesser.
20. Ne laissez jamais tomber les bouteilles d'oxygène. Manipulez et transportez toujours les bouteilles d'oxygène à deux (2) mains. Dans le cas contraire, vous pourriez vous blesser ou endommager le matériel.
21. Les enfants se trouvant à proximité du générateur d'oxygène doivent toujours être surveillés. Dans le cas contraire, l'appareil peut être endommagé et ils peuvent se blesser.
22. Pour votre sécurité, utilisez toujours la bouteille d'oxygène en respectant l'ordonnance de votre médecin.
23. Dans certains cas, une oxygénothérapie peut s'avérer dangereuse. Demandez toujours l'avis d'un médecin avant d'utiliser de l'oxygène.



AVERTISSEMENT

1. Danger d'électrocution. Débranchez le générateur d'oxygène personnel lorsque vous le nettoyez. N'enlevez pas le boîtier du générateur. Ce dernier ne peut être retiré que par un technicien DeVilbiss. N'appliquez jamais directement du liquide sur le boîtier et n'utilisez jamais de solvant ou de détachant à base de pétrole.
2. Risque a : Ne branchez pas et n'utilisez pas le produit si l'armoire est cassée.
3. Risque d'électrocution : N'utilisez pas un câble d'alimentation abîmé.
4. Les niveaux de pression acoustique des signaux d'alarme sonores inférieurs aux niveaux ambiants peuvent empêcher l'opérateur de reconnaître les conditions d'alarme.
5. La température de surface de la zone d'échappement d'air située en bas de l'unité peut dépasser 41 °C (105,8 °F) sous certaines conditions.
6. Lorsque l'appareil est utilisé dans des conditions extrêmes, la température à proximité des sorties de ventilation au bas de l'appareil peut atteindre 55 °C (131 °F). N'approchez aucune partie du corps à moins de 81,2 cm (32 po) de cette zone.



AVERTISSEMENT

Incompatible avec la RM

1. N'utilisez pas l'appareil ni les accessoires dans un environnement de résonance magnétique (RM), car une telle utilisation pourrait provoquer un risque inacceptable pour le patient ou endommager la station d'oxygène personnelle DeVilbiss iFill ou les appareils de RM. La sécurité de l'appareil et de ses accessoires n'a pas été évaluée dans un environnement RM.
2. Ne pas utiliser l'appareil ni ses accessoires dans un environnement avec des équipements électromagnétiques tels que des scanners, appareils de diathermie, appareils à puce RFID et systèmes de sécurité électromagnétique (détecteurs de métaux) qui pourraient causer des risques inacceptables pour le patient ou endommager la station d'oxygène personnelle DeVilbiss iFill. Certaines sources électromagnétiques peuvent ne pas être visibles, si vous remarquez des modifications inexplicables dans les performances de cet appareil, s'il émet des bruits forts ou inhabituels, débranchez le cordon d'alimentation et cessez de l'utiliser. Contactez votre prestataire de soins à domicile.
3. Cet appareil convient à une utilisation à domicile et dans des environnements de santé sauf à proximité D'ÉQUIPEMENTS CHIRURGICAUX HF et la pièce blindée à HF d'un SYSTÈME ME pour imagerie par résonance magnétique, où l'intensité des PERTURBATIONS magnétiques est élevée.
4. Il faut éviter d'utiliser cet équipement à côté ou au-dessus d'autres équipements car cela pourrait entraîner un mauvais fonctionnement. Si une telle utilisation est nécessaire, il faut observer cet équipement et les autres pour vérifier qu'ils fonctionnent normalement.
5. L'utilisation d'accessoires ou de câbles autres que ceux spécifiés ou fournis par le fabricant de cet équipement pourrait entraîner des émissions électromagnétiques accrues ou une réduction de l'immunité électromagnétique de cet équipement et entraîner un mauvais fonctionnement.
6. L'équipement de communications RF portable (y compris les périphériques comme les câbles d'antenne et les antennes externes) ne doit pas être utilisé à moins de 30 cm (12 pouces) de n'importe quelle partie de la station d'oxygène personnelle DeVilbiss iFill, y compris les câbles spécifiés par le fabricant. Autrement, cela pourrait entraîner la dégradation des performances de l'équipement.



WARNING-CONSIGNES DE MANIPULATION

1. Faites toujours extrêmement attention lorsque vous manipulez et que vous remplacez la bouteille d'oxygène. Les bouteilles d'oxygène pleines sont sous pression et peuvent se transformer en projectile si elle tombent ou ne sont pas manipulées correctement.
2. Ne transportez jamais un générateur d'oxygène équipé d'une bouteille branchée. Vous pourriez vous blesser ou endommager l'appareil.



MISE EN GARDE

1. Selon la loi fédérale américaine, cet appareil ne peut être vendu que par un médecin ou sur ordonnance médicale.
2. Ne mettez pas la station d'oxygène personnelle en marche sans avoir installé les filtres.
3. N'utilisez que les lubrifiants recommandés par le fabricant.



MISE EN GARDE

1. Ne pas poser l'appareil près d'autres dispositifs générant ou attirant des champs électromagnétiques. Le placer dans un champ électromagnétique de plus de 10 V/m risque de nuire à son fonctionnement. Exemples d'équipements de ce type : défibrillateurs, appareils de diathermie, téléphones cellulaires (portables), radios CB, jouets à télécommande radio, fours à micro-ondes, etc.
2. Ne transportez jamais le générateur d'oxygène personnel équipé d'une bouteille branchée ou entreposée, car vous pourriez vous blesser ou endommager l'appareil.

REMARQUE– Ne connectez pas l'appareil à une prise électrique contrôlée par un interrupteur mural.

REMARQUE– Les stations d'oxygène personnelles DeVilbiss iFill 230 VCA sont munies d'un cordon d'alimentation secteur pour l'Europe continentale et d'un cordon d'alimentation pour le Royaume-Uni. Pour réduire les risques d'électrocution, ces fiches sont destinées à n'entrer dans une prise murale que d'une seule façon.

REMARQUE– DeVilbiss vous conseille de laisser au patient une bouteille d'oxygène pleine APRÈS avoir configuré le générateur d'oxygène et de lui conseiller de toujours garder une bouteille pleine disponible.

CONSERVEZ CES INSTRUCTIONS.

Liste de vérification du fournisseur

Avant de laisser le générateur d'oxygène personnel iFill DeVilbiss à un patient, vous DEVEZ effectuer toutes les vérifications suivantes :

1. Vérifiez qu'aucune des pièces de l'appareil n'a été endommagée durant le transport. Si c'est le cas, ne l'utilisez pas. Contactez DeVilbiss pour obtenir des instructions supplémentaires.
2. Vérifiez que la date de test hydrostatique de la bouteille d'oxygène n'a pas expiré.
3. Apprenez à l'utilisateur comment faire fonctionner son générateur d'oxygène personnel en toute sécurité et étudiez ensemble TOUS les avertissements.
4. Donnez au patient un exemplaire de ce guide de l'utilisateur.

REMARQUE– DeVilbiss vous conseille de laisser au patient une bouteille d'oxygène pleine APRÈS avoir configuré le générateur d'oxygène et de lui conseiller de toujours garder une bouteille pleine disponible.

INTRODUCTION

Ce guide de l'utilisateur vous familiarisera avec le générateur d'oxygène personnel iFill DeVilbiss. Lisez et comprenez toutes les instructions de ce guide avant de faire fonctionner votre générateur d'oxygène. Il contient des mises en garde importantes ; veuillez prêter une attention particulière à toutes les consignes de sécurité. Si vous avez des questions, contactez votre fournisseur d'équipement DeVilbiss. **REMARQUE**– Toutes les références à la bouteille dans le présent guide s'applique à une bouteille d'oxygène.

Conseils d'utilisation

Le système de remplissage 535l fournit de l'oxygène sous pression pour les bouteilles devant être branchées sur l'appareil ambulatoire du patient. Ce dispositif fournit 93 % ($\pm 3\%$) d'oxygène. Il peut être utilisé à domicile, dans les maisons de soins infirmiers, les cliniques, etc.

Application médicale

Le modèle 535 de station d'oxygène personnelle DeVilbiss iFill permet de remplir des bouteilles d'oxygène à domicile. Ce produit est prévu pour les marchés des soins à domicile et des établissements pour les revendeurs/établissements qui proposent des appareils d'oxygénothérapie ambulatoire. Le modèle 535 de station d'oxygène personnelle DeVilbiss iFill ne fournit pas d'oxygène directement au patient, il est uniquement prévu pour remplir les bouteilles d'oxygène.

Description du produit

La station d'oxygène personnelle DeVilbiss iFill est équipée d'un compresseur à deux têtes de pressurisation pour alimenter simultanément un système de génération d'oxygène à adsorption modulée en pression et un multiplicateur de pression pneumatique. Elle est conçue pour fournir un appoint d'oxygène destiné au remplissage de bouteilles à usage ambulatoire.

Les bouteilles d'oxygène sont fixées à l'appareil iFill au moyen d'un coupleur et d'un mamelon de bouteille. Le coupleur est conçu pour une application spécifique et permet de s'assurer qu'aucune autre bouteille ne peut être connectée au système iFill par inadvertance.

La station iFill est conçue pour le remplissage de bouteilles portables de différentes tailles. Les bouteilles sont munies d'un économiseur d'oxygène intégré, d'un régulateur de débit continu ou d'un robinet à tige 870 monté sur le haut de la bouteille.

Le dispositif OSD intégré (DeVilbiss OSD®) contrôle la concentration d'oxygène pour la maintenir au niveau requis (93 % \pm 3 %).

CONSEILS D'UTILISATION

Le système de remplissage 535l fournit de l'oxygène sous pression pour les bouteilles devant être branchées sur l'appareil ambulatoire du patient. Ce dispositif fournit 93 % ($\pm 3\%$) d'oxygène. Il peut être utilisé à domicile, dans les maisons de soins infirmiers, les cliniques, etc.

PIÈCES PRINCIPALES

Générateur d'oxygène personnel iFill DeVilbiss (Figures A et B)

1. Raccord de remplissage d'oxygène (désigné 'raccord de remplissage' dans le présent guide)
2. Capuchon du raccord de remplissage/adaptateur de la bouteille d'oxygène (désigné 'capuchon du raccord de remplissage et/ou adaptateur de la bouteille' dans le présent guide)
3. Collier d'orifice de remplissage d'oxygène (désigné 'collier d'orifice de remplissage' dans le présent guide)
4. Étiquette d'instruction (Figure C)
5. Étiquette du panneau indicateur (Figure C)
6. Bouton marche/arrêt
7. Berceau
8. Entrée avec fusible d'alimentation principale
9. Poignée avant
10. Poignée arrière
11. Logement de la poignée de transport
12. Filtres à air (2 - un de chaque côté)
13. Compteur horaire - derrière le filtre, sur le côté de l'étiquette du panneau des indicateurs (côté droit)

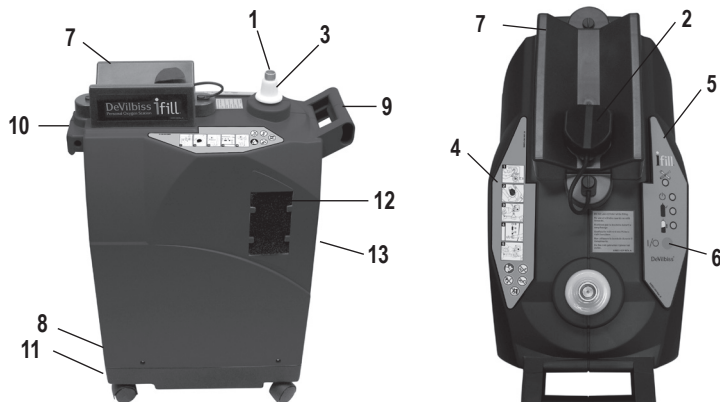

Figure A

Figure B

Étiquettes du tableau « Instructions et voyants iFill » (Figure C)

Étiquette d'instruction

1. Placer le cylindre du régulateur à arrêt
2. Enlever le bouchon de l'unité iFill
3. Embroïter le cylindre d'oxygène dans le connecteur de remplissage d'oxygène et l'encliqueter
4. Peser sur le bouton démarrage/arrêt
5. Presser la bague de sortie d'air, soulever le cylindre et replacer le bouchon



Figure C

Étiquette du panneau indicateur

6. Voyant (rouge) indicateur d'entretien
7. Indicateur (Vert) de mode de veille
8. Indicateur (Vert) de bouteille pleine
9. Voyant (Vert) de remplissage

Bouteille d'oxygène iFill et régulateur (Figure D)

1. Sélecteur rotatif
2. Raccord de remplissage d'oxygène
3. Date du test hydrostatique - Contactez votre fournisseur de produits de soins à domicile ou le fabricant de la bouteille pour de plus amples informations.
4. Raccord de la canule
5. Robinet d'arrêt



Bouteille iFill de la gamme 535-CF, dotée d'un régulateur de débit continu

Accessoires/Pièces de rechange

- Filtre(s) à air 535D-605 (6 filtres)
Fusible de l'alimentation principale 535I-610 (2.5A, 250vac, slo-blo)
Bouteille d'oxygène iFill Se reporter au Tableau de Bouteille

PRÉPARATION

REMARQUE– Avant d'utiliser le générateur d'oxygène personnel iFill DeVilbiss pour la première fois, placez-le où vous voulez.

Choisir l'emplacement



AVERTISSEMENT

1. Installez la station d'oxygène personnelle DeVilbiss iFill à une distance de 15 cm (6 po) au moins de tout mur, rideau ou meuble pour garantir un débit d'air suffisant. Le générateur d'oxygène doit être installé à l'écart des émissions de polluants ou de vapeurs.
2. Ne placez jamais l'appareil à côté du chauffage, des radiateurs ou des bouches de chaleur. Votre générateur d'oxygène personnel doit toujours se trouver à au moins 1,6 m (5 pi) de tout objet chaud, dégageant des étincelles ou de toute flamme ouverte.
3. Ne l'utilisez jamais dans un placard fermé.
4. N'utilisez jamais l'appareil dans un endroit où l'air peut contenir du monoxyde de carbone car cela pourrait réduire sa durée de vie (par ex. à proximité d'un moteur à essence, d'une chaudière ou d'un radiateur).

Transport du générateur d'oxygène personnel iFill DeVilbiss



AVERTISSEMENT

Ne transportez jamais le générateur d'oxygène personnel équipé d'une bouteille branchée ou entreposée, car vous pourriez vous blesser ou endommager l'appareil.



ATTENTION

Lorsque vous transportez le générateur d'oxygène personnel iFill DeVilbiss, faites attention à ne pas le cogner ou cogner les connecteurs. Si cela se produisait, il pourrait s'endommager.

Il existe trois (3) façons de transporter le générateur d'oxygène personnel iFill DeVilbiss en toute sécurité (Figure 1):

1. Tirez ou poussez l'appareil à roulettes à l'aide de la poignée avant. Déplacez-vous en ligne droite afin que l'appareil ne se renverse pas. Arrêtez-vous complètement avant de changer de direction.
2. Portez l'appareil en le soulevant par les poignées avant et arrière en même temps.
3. Soulevez l'appareil en agrippant la poignée avant et en plaçant l'autre main dans le renforcement situé sous la partie arrière du socle.



Figure 1

Liste de vérification du fonctionnement du générateur d'oxygène personnel iFill DeVilbiss

REMARQUE– À chaque fois que vous utilisez le générateur d'oxygène pour remplir une bouteille, effectuez la procédure suivante :

1. Vérifiez la date d'essai hydrostatique Figure D6 - En Europe, les bouteilles en aluminium doivent être testées tous les dix (10) ans. Contactez votre prestataire de produits de soins à domicile ou le fabricant de la bouteille pour de plus amples détails à ce sujet.

REMARQUE– Ne remplissez pas les bouteilles qui n'ont pas été testées durant les dix (10) dernières années. Contactez votre fournisseur DeVilbiss pour obtenir des bouteilles de rechange.

2. Avant de remplir la bouteille d'oxygène iFill, examinez sa partie externe en suivant les consignes ci-dessous.



AVERTISSEMENT

Utilisez UNIQUEMENT des bouteilles équipées d'un raccord de remplissage de générateur d'oxygène personnel iFill DeVilbiss. Toutes les bouteilles doivent être vérifiées avant d'essayer de les remplir. Le non-respect de cette consigne peut causer des blessures ou des dommages matériels.

Inspection externe de la bouteille d'oxygène iFill

- Vérifiez que la partie externe de la bouteille n'a pas :
 - De bosses ou de creux
 - De brûlure d'arc électrique
 - D'huile ou de graisse
 - D'autres dommages rendant l'utilisation de la bouteille impossible ou dangereuse.
- Examinez la bouteille pour voir si elle a été endommagée par la chaleur ou par le feu. Si c'est le cas, la peinture sera éventuellement carbonisée, elle aura des cloques ou sera recouverte d'un revêtement protecteur ou d'un indicateur de sensibilité thermique. Si vous remarquez que la bouteille a subi des dommages thermiques, remplacez-la.
- Inspectez le raccord de remplissage d'oxygène :
 - Débris, huile ou graisse
 - Des dommages importants
 - Des signes de corrosion à l'intérieur de la valve
 - Des dommages excessifs dus à la chaleur ou à un incendie.

Si vous découvrez les problèmes suivants, appelez votre fournisseur de produits de soins à domicile.

FONCTIONNEMENT

Branchement de la bouteille iFill sur le générateur d'oxygène personnel iFill de DeVilbiss



DANGER

Danger d'incendie. Ne pas lubrifier. Le régulateur ou le raccord de robinet de bouteille ne doivent jamais être en contact avec de la graisse ou de l'huile. De tels contaminants peuvent être inflammables et provoquer des brûlures.



AVERTISSEMENT

- Ne modifiez jamais les raccords du générateur d'oxygène personnel. Ne lubrifiez JAMAIS les raccords. N'utilisez JAMAIS d'outils pour brancher ou débrancher la bouteille et le générateur d'oxygène. Une telle pratique pourrait causer des blessures ou des dommages matériels.
- Ne laissez jamais tomber les bouteilles d'oxygène. Manipulez et transportez toujours les bouteilles d'oxygène à deux (2) mains. Dans le cas contraire, vous pourriez vous blesser ou endommager le matériel.
- Risque d'électrocution : N'utilisez pas un câble d'alimentation abîmé.

REMARQUE– Consultez les sections DANGERS ET AVERTISSEMENTS GÉNÉRAUX AINSI QUE CONSIGNES DE MANIPULATION de ce manuel.

- Branchez le cordon d'alimentation dans la prise murale.
- Réglez le sélecteur rotatif de la bouteille sur « OFF ».
- Retirez le capuchon du raccord de remplissage d'oxygène.
- Placez la bouteille sur le berceau en alignant le raccord de mamelon de la bouteille d'oxygène sur le raccord de remplissage. Appuyez sur la bouteille jusqu'à ce que vous entendiez un déclic indiquant qu'elle est enclenchée (Figure 2). **REMARQUE**– Pour soutenir les bouteilles d'oxygène M4 ou M6 plus petites, placez l'adaptateur de bouteille/capuchon du raccord de remplissage dans le berceau. Les bouteilles d'oxygène ML6, C, D ou E plus grandes n'ont pas besoin de l'adaptateur de bouteille/capuchon de raccord de remplissage pour tenir, et ce dernier peut donc pendre sur le côté.

Remplissage de la bouteille d'oxygène iFill

REMARQUE– N'utilisez pas la bouteille durant le remplissage.

REMARQUE– Consultez les sections DANGERS ET AVERTISSEMENTS GÉNÉRAUX AINSI QUE CONSIGNES DE MANIPULATION de ce manuel.

- Vérifiez que le générateur d'oxygène personnel est bien branché.
- Vérifiez que la bouteille est bien connectée au générateur d'oxygène. Consultez la section *Branchement de la bouteille iFill sur le générateur d'oxygène personnel iFill de DeVilbiss*.
- Appuyez sur le bouton marche/arrêt du tableau « voyants » (Figure 3).
- La séquence d'événements suivants doit alors se dérouler :
 - L'indicateur (vert) de REMPLISSAGE s'allume lorsque la bouteille est en train de se remplir (consultez la section *Durées de remplissage de la bouteille d'oxygène iFill*).
 - Le voyant (vert) PLEIN s'allume lorsque que la bouteille est pleine. Retirez la bouteille d'oxygène iFill.

REMARQUE– Si le voyant d'entretien (ROUGE) s'allume et que l'alarme sonore retentit, consultez la section DÉPANNAGE de ce manuel.



Figure 2



Figure 3

Explication des voyants indicateurs

Couleur du voyant lumineux	État du générateur d'oxygène	Conséquence
Aucune	Le générateur d'oxygène est débranché.	Aucune
En mode de veille (vert)	Le générateur d'oxygène est prêt à commencer à remplir les bouteilles.	Le remplissage de bouteille n'a pas commencé
Remplissage en cours (vert)	Le générateur d'oxygène est sous tension et la bouteille est en train de se remplir.	La bouteille est en train de se remplir
Plein (vert)	La bouteille est pleine.	Retirez la bouteille
Alarme sonore et d'entretien (rouge)	Le générateur d'oxygène est sous tension mais la bouteille ne se remplit pas à cause d'une défaillance interne.	Contactez votre fournisseur DeVilbiss

Retrait de la bouteille d'oxygène iFill



AVERTISSEMENT

- Ne modifiez jamais les raccords du générateur d'oxygène personnel. Ne lubrifiez jamais les raccords. N'utilisez jamais d'outils pour brancher ou débrancher la bouteille et le générateur d'oxygène. Une telle pratique pourrait causer des blessures ou des dommages matériels.
- Manipulez toujours la bouteille d'oxygène avec soin lorsque vous la remplacez. Les bouteilles d'oxygène pleines sont sous pression et peuvent se transformer en projectile si elle tombent ou ne sont pas manipulées correctement.

REMARQUE– Consultez les sections *DANGERS ET AVERTISSEMENTS GÉNÉRAUX AINSI QUE CONSIGNES DE MANIPULATION* de ce manuel.

- Retirez la bouteille pleine en appuyant sur le collier d'orifice de remplissage situé sous le raccord de mamelon de la bouteille, tout en stabilisant cette dernière avec l'autre main (Figure 4).
- Soulevez la bouteille pour la déconnecter du raccord de remplissage d'oxygène. Le voyant vert de mode de veille s'allume au bout de quelques secondes.
- Pendant quelques secondes après que la bouteille ait été retirée, de l'oxygène s'échappe du raccord de remplissage en faisant éventuellement du bruit (pop). C'est tout à fait normal.
- Effectuez une (1) des procédures suivantes :
 - Le cas échéant, remplissez une autre bouteille d'oxygène. Consultez la Liste de vérification du fonctionnement du générateur d'oxygène personnel iFill DeVilbiss.
 - Placez le capuchon du raccord de remplissage d'oxygène sur ce dernier.

REMARQUE– Le capuchon du raccord de remplissage d'oxygène doit toujours être installé lorsque les bouteilles ne sont pas remplies.



Figure 4

Réglages adéquats du sélecteur rotatif de la bouteille d'oxygène iFill

- Fixez la canule nasale au raccord de la canule du régulateur d'oxygène ou de l'économiseur d'oxygène. Ouvrir le robinet de la bouteille d'oxygène.
- Fixez la canule sur votre nez/visage.
- Réglez le sélecteur rotatif sur L/min. comme cela a été prescrit par votre docteur.
- Respirez normalement.



AVERTISSEMENT

La modification du réglage détermine la dose d'oxygène fournie, et nous vous conseillons de NE JAMAIS le modifier, à moins que votre médecin ne le prescrive.

- Pour arrêter le débit d'oxygène, faites tourner le sélecteur rotatif dans le sens inverse des aiguilles d'une montre, jusqu'à ce qu'il soit sur « OFF ». Fermer le robinet de la bouteille d'oxygène

DÉPANNAGE

Le tableau de dépannage suivant vous aidera à analyser et à réparer les pannes mineures du système. Si les procédures suggérées ne fonctionnent pas, contactez votre fournisseur de produits de soins à domicile DeVilbiss. N'essayez jamais d'effectuer d'autres types d'entretien.



AVERTISSEMENT

Pour éviter de vous électrocuter, ne retirez jamais le boîtier de l'appareil. Ce dernier ne peut être retiré que par un technicien DeVilbiss.

Générateur d'oxygène personnel iFill DeVilbiss

Problème	Solution
Aucun voyant n'est allumé.	<ol style="list-style-type: none"> Vérifiez que le cordon d'alimentation du générateur d'oxygène personnel est correctement branché dans la prise murale. Vérifiez que le fusible du module d'entrée de l'alimentation principale n'est pas ouvert. Si'il n'y a toujours pas de voyant lumineux, contactez votre fournisseur DeVilbiss

Problème	Solution
Le voyant rouge est allumé.	<ol style="list-style-type: none"> 1. Vérifiez que la bouteille d'oxygène iFill est bien connectée. 2. Appuyez sur le bouton marche/arrêt. Si le voyant rouge est toujours allumé, contactez votre fournisseur DeVilbiss pour qu'il vienne le réparer. 3. Si le voyant rouge s'allume durant la procédure de remplissage, vérifiez que la bouteille est correctement connectée. Retirez la bouteille et réinstallez-la. Vérifiez que le sélecteur rotatif de la bouteille est sur « OFF ». Appuyez sur le bouton marche/arrêt pour éteindre le voyant rouge puis redémarrez le remplissage de la bouteille. Si le voyant rouge est toujours allumé, contactez votre fournisseur DeVilbiss pour qu'il vienne le réparer.
Durée de remplissage excessive OU le voyant de remplissage vert reste allumé.	<ol style="list-style-type: none"> 1. Vérifiez que le sélecteur rotatif de votre régulateur ou économiseur est réglé sur « OFF ». 2. Veillez à fermer le robinet sur les bouteilles de séries 870. 3. Vérifiez le tableau Durées de remplissage typiques de la bouteille d'oxygène. 4. Vérifiez que la bouteille est correctement branchée : Appuyez sur le bouton marche/arrêt pour revenir au mode veille. Retirez la bouteille et réinstallez-la. Appuyez sur le bouton marche/arrêt pour démarrer le remplissage de la bouteille. 5. Si le problème persiste, contactez votre fournisseur DeVilbiss pour qu'il vienne réparer l'appareil.

Remplacement de fusible (modèles avec connecteur d'alimentation CA à fusible)

1. Débranchez le cordon d'alimentation CA du connecteur d'alimentation CA.
2. À l'aide d'un petit tournevis, ouvrez doucement le tiroir à fusibles sur le connecteur d'alimentation CA.
3. Retirez le fusible à remplacer de l'extrémité exposée du tiroir à fusibles et jetez-le.
4. Retirez le fusible de remplacement du tiroir à fusibles et glissez-le dans l'extrémité exposée du tiroir à fusibles à l'endroit du fusible précédent.
5. Insérez le tiroir à fusibles dans le connecteur d'alimentation CA jusqu'à ce qu'il soit bien en place et qu'il affleure le boîtier du connecteur d'alimentation CA.

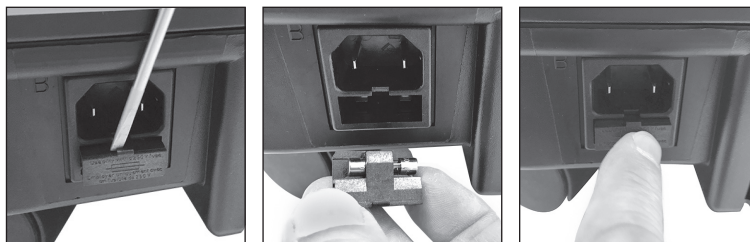

Bouteille/régulateur d'oxygène iFill

Problème	Solution
La bouteille d'oxygène iFill émet un sifflement.	<ol style="list-style-type: none"> 1. Réglez le sélecteur rotatif sur OFF. 2. Si le sifflement continue, appelez votre fournisseur DeVilbiss.
La bouteille d'oxygène iFill est sous tension mais ne fournit pas d'oxygène.	<ol style="list-style-type: none"> 1. Vérifiez le manomètre du contenu d'oxygène. Remplissez la bouteille si le manomètre indique qu'elle est vide. 2. Vérifiez que la tube de canule est droite et non pincée. Si elle est endommagée, remplacez-la. 3. Appelez votre fournisseur DeVilbiss pour qu'il vienne réparer l'appareil.

QUESTIONS-RÉPONSES TYPES

- Q. Pourquoi mon générateur iFill fait-il un bruit (pop) lorsque je retire la bouteille ?**
- A. Ce bruit provient du relâchement de la pression du système, pour que vous puissiez installer plus facilement la bouteille suivante.
- Q. Pourquoi le coupleur doit-il être nettoyé uniquement lorsque c'est nécessaire, avec un chiffon propre, sec et non pelucheux ?**
- A. Les solutions de nettoyage peuvent s'avérer inflammables et/ou peuvent contaminer la bouteille.
- Q. Pourquoi mes anciennes bouteilles ne sont-elles pas compatibles avec le générateur iFill ?**
- A. Comme l'exige la FDA, le générateur d'oxygène iFill est équipé d'une connexion exclusive, compatible uniquement avec certaines bouteilles.

NETTOYAGE/ENTRETIEN

Filtres du générateur d'oxygène personnel iFill DeVilbiss



ATTENTION

1. N'utilisez jamais le générateur d'oxygène personnel sans avoir installé les filtres adéquats.
2. N'utilisez que les lubrifiants recommandés par le fabricant.

REMARQUE– Le générateur d'oxygène personnel iFill DeVilbiss est équipé de deux (2) filtres, un de chaque côté du boîtier (Figure A).

REMARQUE– Effectuez cette procédure au moins UNE FOIS PAR SEMAINE.

1. Débranchez le cordon d'alimentation de la prise murale.
2. Retirez les filtres.
3. Nettoyez les filtres à l'aide d'un aspirateur ou lavez-les à l'eau chaude savonneuse puis rincez-les soigneusement.
4. Séchez soigneusement les filtres avant de les réinstaller.

Boîtier externe



AVERTISSEMENT

Danger d'électrocution. Débranchez le générateur d'oxygène personnel lorsque vous le nettoyez. N'enlevez pas le boîtier du générateur. Ce dernier ne peut être retiré que par un technicien DeVilbiss. N'appliquez jamais directement du liquide sur le boîtier et n'utilisez jamais de solvant ou de détachant à base de pétrole.

1. Nettoyez l'extérieur du boîtier à l'aide d'un chiffon humide ou d'une éponge trempée dans un nettoyant domestique doux et séchez-le avec un chiffon.
2. Le cas échéant, essuyez le coupleur avec un chiffon propre, sec et sans peluche.

Nettoyage

	Armoire extérieure	Nombre de cycles de nettoyage *	Agents de nettoyage compatibles/température maximale de lavage
Filtres d'admission d'air	Une fois par semaine	260	Nettoyez les filtres à l'aide d'un aspirateur ou lavez-les à l'eau tiède savonneuse
Armoire extérieure	Une fois par semaine	260	Nettoyez l'extérieur du boîtier à l'aide d'un chiffon humide ou d'une éponge imbibée de nettoyant domestique doux et séchez avec un chiffon

* nombre de cycles de nettoyage déterminés par l'intervalle de nettoyage recommandé et la durée de vie prévue de 5 ans

Entretien

	Intervalle d'inspection	Intervalle de remplacement	Caractéristiques
	Une fois par semaine	Si déchiré ou endommagé	20 PPI ; filtre à grosses particules
Filtres d'admission d'air	Inspectez lors de l'entretien du compresseur	Remplacez-le si nécessaire	Particules < 0,3 microns
Concentration d'oxygène	3 ans	S/O	93 % ±3 % O ₂
Indicateurs visuels et sonores	3 ans	S/O	Alerte sonore et indicateurs LED
Compresseur	3 ans	S/O	Sortie maximale 30 psi
Multiplicateur de pression	3 ans	S/O	Sortie maximale 2200 psi

CARACTÉRISTIQUES TECHNIQUES

Générateur d'oxygène personnel iFill DeVilbiss

Température de fonctionnement :	41°F à 95°F (5°C à 35°C)
Plage d'humidité de fonctionnement :	15 % à 90 % d'humidité relative (sans condensation)
Plage de pression atmosphérique de fonctionnement :	780 hPa à 1013 hPa (2000 mètres, ~6500 ft au-dessus du niveau de la mer)
Plage de températures d'entreposage :	-13°F to +158°F (-25°C to +70°C)
Plage d'humidité d'entreposage :	5 % à 90 % (sans condensation)
Caractéristiques électriques :	220-230 V~, 50 Hz, 2.0 A, cycle monophasé
Plage de tension de fonctionnement :	187 – 253V~ 50Hz
Gamme des puissances :	400 Watts en moyenne
Pureté de l'oxygène :	93% O ₂ ± 3%
Dimensions : (y compris les roulettes) sans bouteille :	12,25 po L x 28,5 po H x 22,5 po P (31,1 cm x 72,4 cm x 57,4 cm)
Poids :	66 lb (30 kg)
Poids d'expédition :	76 lb (34,5 kg)
Protection contre la pénétration :	IP21
Un niveau de pression acoustique pondéré maximal :	52 dBA
Niveau de puissance acoustique maximal :	62 dBA
Pression maximale dans des conditions normales :	3300 psi (22,75 MPa)
Autorisations (50Hz uniquement) EN60601-1 :	TUV

Consultez le guide d'entretien iFill (LT-1929) pour une description technique.

Caractéristiques susceptibles d'être modifiées sans préavis.

Durées de remplissage typiques de la bouteille d'oxygène iFill

REMARQUE– Toutes les durées de remplissage sont approximatives et peuvent varier en fonction de l'altitude et des conditions environnementales.

Les durées de remplissage typiques d'une bouteille de vide à 2 000 ± 200 psig (138 ± 13,8 bar) sont les suivants :

M4 (0.7L).....	60 Minutes	C (1.8L).....	130 Minutes
M6 (1.0L).....	75 Minutes	D (2.9L).....	215 Minutes
ML6 (1.2L).....	90 Minutes	E (4.7L).....	350 Minutes

REMARQUE– Une dégradation de la performance de l'appareil peut se produire si ce dernier est utilisé en dehors des paramètres de fonctionnement spécifiés.



AVERTISSEMENT

Les niveaux de pression acoustique des signaux d'alarme sonores inférieurs aux niveaux ambiants peuvent empêcher l'opérateur de reconnaître les conditions d'alarme.

Description de tous les signaux d'alarme sonores

- La station d'oxygène personnelle DeVilbiss iFill intègre une condition d'alarme indiquant « entretien nécessaire ».
- L'alarme d'entretien est une condition d'alarme de type technique à faible priorité.
- L'alarme est testée au moment de la mise sous tension, sonne pendant 0,5 secondes lorsque iFill est branché sur l'alimentation secteur, permettant ainsi de vérifier que l'alerte sonore fonctionne.
- L'alarme de l'appareil fonctionne entre 4 et 70 secondes en cas de défaillance.
- La POSITION DE L'OPÉRATEUR pendant le fonctionnement de la station d'oxygène personnelle DeVilbiss iFill est normalement à distance ou dans une autre pièce, iFill fonctionne sans surveillance pendant le remplissage des bouteilles d'oxygène.



AVERTISSEMENT

Incompatible avec la RM

N'utilisez pas l'appareil ni les accessoires dans un environnement de résonance magnétique (RM), car une telle utilisation pourrait provoquer un risque inacceptable pour le patient ou endommager la station d'oxygène personnelle DeVilbiss iFill ou les appareils de RM. La sécurité de l'appareil et de ses accessoires n'a pas été évaluée dans un environnement RM.

Ne pas utiliser l'appareil ni ses accessoires dans un environnement avec des équipements électromagnétiques tels que des scanners, appareils de diathermie, appareils à puce RFID et systèmes de sécurité électromagnétique (détecteurs de métaux) qui pourraient causer des risques inacceptables pour le patient ou endommager la station d'oxygène personnelle DeVilbiss iFill. Certaines sources électromagnétiques peuvent ne pas être visibles, si vous remarquez des modifications inexplicables dans les performances de cet appareil, s'il émet des bruits forts ou inhabituels, débranchez le cordon d'alimentation et cessez de l'utiliser. Contactez votre prestataire de soins à domicile.

Cet appareil convient à une utilisation à domicile et dans des environnements de santé sauf à proximité D'ÉQUIPEMENTS CHIRURGICAUX HF et la pièce blindée à HF d'un SYSTÈME ME pour imagerie par résonance magnétique, où l'intensité des PERTURBATIONS magnétiques est élevée.



AVERTISSEMENT

Il faut éviter d'utiliser cet équipement à côté ou au-dessus d'autres équipements car cela pourrait entraîner un mauvais fonctionnement. Si une telle utilisation est nécessaire, il faut observer cet équipement et les autres pour vérifier qu'ils fonctionnent normalement.



AVERTISSEMENT

L'utilisation d'accessoires ou de câbles autres que ceux spécifiés ou fournis par le fabricant de cet équipement pourrait entraîner des émissions électromagnétiques accrues ou une réduction de l'immunité électromagnétique de cet équipement et entraîner un mauvais fonctionnement.



AVERTISSEMENT

L'équipement de communications RF portable (y compris les périphériques comme les câbles d'antenne et les antennes externes) ne doit pas être utilisé à moins de 30 cm (12 pouces) de n'importe quelle partie de la station d'oxygène personnelle DeVilbiss iFill, y compris les câbles spécifiés par le fabricant. Autrement, cela pourrait entraîner la dégradation des performances de l'équipement.

RETOUR ET ÉLIMINATION

Après l'utilisation de l'appareil, veuillez retourner celui-ci au fournisseur pour qu'il soit éliminé. L'équipement, incluant des accessoires et des composants internes, ne doit pas être jeté parmi les déchets ménagers ; un tel équipement est fabriqué à partir de matériaux de qualité supérieure et peut être recyclé et réutilisé. Le moteur interne, la carte de circuit imprimé et le câblage doivent être retirés de l'unité et recyclés en tant que déchets électroniques. Les composants métalliques peuvent être recyclés avec les métaux. Les lits de tamis peuvent être éliminés avec les déchets ménagers. Les composants restants en plastique doivent être recyclés comme tel. La directive européenne 2012/19/EU relative aux Déchets d'équipements électriques et électroniques (DEEE) exige que les équipements électriques et électroniques soient collectés et mis au rebut séparément des déchets ménagers afin d'être recyclés. Le symbole représentant une poubelle avec une croix indique qu'une collecte séparée doit être effectuée.

Pour réduire l'IMPACT ENVIRONNEMENTAL du système de remplissage d'oxygène 535 lors d'une UTILISATION NORMALE, retirez toute bouteille d'oxygène du système de remplissage d'oxygène 535 et débranchez le système de remplissage d'oxygène 535 du secteur. Nettoyez les filtres d'admission d'air de barmoire pour un fonctionnement plus efficace, comme indiqué dans la section Entretien du présent guide.



VORSICHT

Nach US-Bundesgesetzen darf dieses Gerät nur von einem Arzt bzw. auf Anordnung eines Arztes verkauft werden.































WARNUNG

Lesen Sie bitte die Bedienungsanleitung vor Inbetriebnahme dieses Geräts sorgfältig durch.

INHALTSVERZEICHNIS

IEC-Symbole	de - 36
Wichtige Sicherheitsmaßnahmen.....	de - 36
Allgemeine Gefahren- und Warnhinweise	de - 37
Warnhinweise zur Handhabung.....	de - 38
Vorsichtshinweise und Hinweise	de - 38
Checkliste für den Sauerstofflieferanten.....	de - 39
Einführung	de - 39
Verwendungszweck	de - 39
Medizinische Anwendung	de - 39
Produktbeschreibung.....	de - 39
Verwendungszweck.....	de - 39
Wichtige Teile	
DeVilbiss iFill Sauerstoff-Füllstation	de - 39
iFill-Anweisung und Beschriftungen des Leuchtenfelds	de - 39
iFill-Sauerstoffflasche und Regler.....	de - 40
Zubehör/Ersatzteile.....	de - 40
Einrichtung.....	de - 40
Wahl eines Aufstellplatzes	de - 40
Transport der Sauerstoff-Füllstation	de - 40
Checkliste zum Betrieb der DeVilbiss iFill Sauerstoff-Füllstation.....	de - 40
Äußerliche Untersuchung der iFill-Sauerstoffflasche	de - 40
Betrieb	
Anschluss der iFill-Sauerstoffflasche an die DeVilbiss iFill Sauerstoff-Füllstation	de - 41
Füllen der iFill-Sauerstoffflasche	de - 41
Erläuterung der Anzeigelampen	de - 41
Abnehmen der iFill-Sauerstoffflasche	de - 42
Einstellen des Drehwahlschalters der iFill-Sauerstoffflasche auf die vorgeschriebene Einstellung.....	de - 42
Fehlersuche.....	de - 42
DeVilbiss iFill Sauerstoff-Füllstation	de - 42
Austausch der Sicherung	de - 43
iFill-Sauerstoffflasche/Regler	de - 43
Typische Fragen und Antworten.....	de - 43
Reinigung und Wartung	
Filter für die DeVilbiss iFill Sauerstoff-Füllstation	de - 43
Aussengehäuse.....	de - 43
Spezifikationen	
DeVilbiss iFill Sauerstoff-Füllstation	de - 44
Typische Füllzeiten für iFill-Sauerstoffflaschen	de - 44
Beschreibung aller akustischen Warnsignale.....	de - 44
Informationen zur elektromagnetischen Verträglichkeit	de - 45
Rückgabe und Entsorgung.....	de - 45

IEC-SYMBOLLE

	Gefahr - In der Nähe des Patienten oder des Gerätes nicht rauchen. ❗ Dieses Symbol hat einen roten Kreis und einen diagonalen Balken auf dem Produktetikett.		Gefahr des elektrischen Schocks. Nicht öffnen	I/O	Start/Stop Knopf drücken, um Füllung der Flasche zu starten oder zu stoppen		Wartung erforderlich
	Gefahr - In der Nähe des Patienten oder des Gerätes nicht rauchen. ❗ Dieses Symbol hat einen roten Kreis und einen diagonalen Balken auf dem Produktetikett.		Schutzklasse B		Standby Gerät befindet sich im Standby-Modus		Sauerstoffflasche wird befüllt
	Kein Öl, Fett oder andere Schmierstoffe verwenden ❗ Dieses Symbol hat einen roten Kreis und einen diagonalen Balken auf dem Produktetikett.		Elektrischer Schutz der Klasse 2 – doppelte Isolierung	CB1	Schutzschalter		Sauerstoffflasche ist voll
	Nicht in der Nähe von Wärmequellen oder offenen Flammen verwenden ❗ Dieses Symbol hat einen roten Kreis und einen diagonalen Balken auf dem Produktetikett.		Wechselstrom		Austauschbare Sicherung		Hersteller
	Nicht schieben, Kippgefahr ❗ Dieses Symbol hat einen roten Kreis und einen diagonalen Balken auf dem Produktetikett.		Luftdruckbereich +5 bis +35 °C (+41 bis +95 °F)	REF	Katalog-/Modellnummer		TÜV Rheinland Prüfzeichen
	Allgemeiner Warnhinweis ❗ Dieses Symbol wird durchgängig in diesem Handbuch verwendet, um auf gefährliche Situationen hinzuweisen, die es zu vermeiden gilt.		Luftdruckbereich 780 bis 1013 hPa (Ungefähr von Meeresspiegel bis 1981 m (6500 ft))	SN	Seriennummer	EC REP	Bevollmächtigter Vertreter in Europa
	Wichtige Informationen ❗ Dieses Symbol wird in diesem Handbuch verwendet, um auf wichtige Informationen hinzuweisen, die Sie kennen sollten.		Laut US-Bundesgesetz darf dieses Gerät nur an einen Arzt bzw auf Anordnung eines Arztes verkauft werden.		MR-unsicher – Nicht sicher für ein Magnetresonanzenfeld	CE 0044	CE-Kennzeichnung der Benannten Stelle
	Hinweis und Informationssymbol ❗ Dieses Symbol wird in diesem Handbuch verwendet, um auf Hinweise, nützliche Tipps, Empfehlungen und Informationen aufmerksam zu machen.		Schutzart - Geschützt gegen den Zugang zu gefährlichen Teilen mit dem Finger; geschützt gegen senkrecht fallendes Tropfwasser.	 	Gebrauchsanweisung beachten Eindeutige Gerätekenung	CH REP MD	Bevollmächtigter Vertreter in der Schweiz Medizintechnisches Gerät
	Dieses Gerät enthält elektrische und/oder elektronische Komponenten, die gemäss EU-Richtlinie 2012/19/EU über Elektro- und Elektronik-Altgeräte (WEEE) der Wiederverwertung zugeführt werden müssen.				Beim Betrieb des Geräts ist Vorsicht geboten	LOT	Partinummer

WICHTIGE SICHERHEITSMASSNAHMEN

Die in diesem Handbuch enthaltenen Informationen dienen dazu, Ihnen bei der sicheren Verwendung des Geräts zu helfen und maximalen Nutzen sicherzustellen.

Der von diesem Gerät verabreichte Sauerstoff dient nicht zur Lebenserhaltung. Das Gerät darf ausschließlich zur Verabreichung von 93 % ± 3 % Sauerstoff verwendet werden. Bei Verwendung elektrischer Geräte sind immer grundlegende Sicherheitsvorkehrungen zu beachten. Vor der Verwendung das gesamte Bedienungshandbuch durchlesen. Wichtige Informationen werden folgendermaßen hervorgehoben:



GEFAHR

Kennzeichnet eine unmittelbar gefährliche Situation, die zum Tod oder zu schweren Verletzungen des Benutzers oder Bedieners führen kann, wenn sie nicht vermieden wird.



WARNUNG

Kennzeichnet eine potenziell gefährliche Situation, die zum Tod oder zu schweren Verletzungen des Benutzers oder Bedieners führen kann, wenn sie nicht vermieden wird.



VORSICHT

Kennzeichnet eine potenziell gefährliche Situation, die zu Sachschäden, Verletzungen oder Geräteschäden führen kann, wenn sie nicht vermieden wird.



WICHTIG

Weist auf wichtige Informationen hin, die Sie kennen sollten.



HINWEIS

Zeigt Hinweise, nützliche Tipps, Empfehlungen und Informationen an.

Vor der verwendung die gesamte anleitung lesen.

GEFAHR–RAUCHEN VERBOTEN



Allgemeine Gefahren- und Warnhinweise

Um die Sicherheit der Installation, des Zusammenbaus und des Betriebs zu gewährleisten, MÜSSEN Sie die folgenden Anweisungen beachten:



GEFAHR

1. Gefahr des elektrischen Schocks. Nicht auseinander nehmen. Die DeVilbiss iFill Sauerstoff-Füllstation enthält keine vom Benutzer wartbaren Teile. Wenn das Gerät gewartet werden muss, wenden Sie sich bitte an Ihren DeVilbiss Fachhändler (Service-Provider).
2. Feuergefahr. Nicht schmieren. Achten Sie darauf, dass Öl oder Schmierfett von Ihren Händen oder anderen Quellen nicht mit dem Regler oder dem Ventilanschluss in Berührung kommt. Diese Verunreinigungen können entflammbar sein und Verletzungen verursachen.
3. Die DeVilbiss iFill Sauerstoff-Füllstation mindestens 15 cm von Wänden, Gardinen oder anderen Gegenständen entfernt aufstellen, die den notwendigen Luftstrom zum und aus dem Sauerstoffsystem beeinträchtigen können. Die Sauerstoff-Füllstation ist so aufzustellen, dass Luftschadstoffe und Rauchgase vermieden werden.
4. Feuergefahr. Sauerstoff verursacht rasche Verbrennung. Rauchen ist nicht gestattet, wenn Ihre Sauerstoff-Füllstation in Betrieb ist oder wenn Sie sich in der Nähe einer Person aufhalten, die sich einer Sauerstofftherapie unterzieht. Halten Sie die Sauerstoff-Füllstation wenigstens 1,6 m (5') von heißen Zündquellen oder offenen Flammen entfernt.
5. Feuergefahr. Kanüle nicht ablegen, während die Gasflasche Sauerstoff abgibt. Hohe Sauerstoffkonzentrationen können eine rasche Verbrennung verursachen.
6. Achtung! Kippgefahr. Das Gerät nicht schieben, sich daran anlehnen oder darauf setzen. Es kann umkippen und Verletzungen verursachen.



WARNUNG

1. Bevor Sie dieses Gerät installieren, zusammenbauen oder inbetriebnehmen, müssen Sie zunächst diese Bedienungsanleitung und das Etikett auf der Sauerstoffflasche sorgfältig durchlesen. Wenn Sie die Warnungen, die Vorsichtshinweise oder die Anleitung nicht verstehen, wenden Sie sich bitte an Ihren Sauerstofflieferanten oder ggf. an das technische Personal – andernfalls kann es u.U. zu Verletzungen oder Schäden kommen.
2. Sauerstoffflaschen dürfen nur von Patienten unter Sauerstofftherapie verwendet werden und dürfen nicht an andere Personen ausgegeben werden, egal für welchen Zweck.
3. Niemals die Luftöffnungen des Geräts blockieren oder es auf eine weiche Oberfläche, wie z.B. ein Bett oder eine Couch stellen, wodurch die Luftöffnungen blockiert werden könnten. Luftöffnungen von Fusseln, Haaren u.ä. freihalten.
4. Stellen Sie die Sauerstoff-Füllstation nicht neben Heizgeräten, Heizkörpern oder Heißluftöffnungen auf. Halten Sie die Sauerstoff-Füllstation mindestens 1,6m (5') von heißen Zündquellen oder offenen Flammen entfernt.
5. Nicht in einem Schrank verwenden.
6. Nicht an einem Ort verwenden, an dem die Luft mit Kohlenmonoxid verunreinigt werden kann, da dies die Lebensdauer des Gerätes verkürzen kann (d.h. in der Nähe von laufenden Benzinmotoren, Öfen oder Heizungen).
7. Wenn das Netzkabel oder der Stecker der Sauerstoff-Füllstation beschädigt sind, die Station nicht ordnungsgemäß arbeitet, das Gerät fallen gelassen, oder beschädigt oder in Wasser eingetaucht wurde, darf es nicht benutzt werden und Sie müssen einen qualifizierten Techniker zur Überprüfung und eventuellen Reparatur heranziehen.
8. Wenn eine Undichtigkeit an der Sauerstoffflasche festgestellt wird, darf diese nicht verwendet werden. Stellen Sie den Drehwahlschalter am Regler auf die Position „Off“. Wenn das Leck anhält, bringen Sie die Sauerstoffflasche ins Freie und benachrichtigen Sie Ihren Atemtherapeuten oder Ihren medizinischen Fachhändler.
9. Das Gerät ist nicht für lebenserhaltende Anwendungen bestimmt und kann sich bei bestimmten Gerätefehlern oder bei einem Netzausfall abschalten. Die Verfügbarkeit einer Reserve-Sauerstoffquelle ist empfohlen.
10. Während der Sauerstofftherapie besteht infolge der Sauerstoffanreicherung Brandgefahr. Verwenden Sie die iFill Sauerstoff-Füllstation oder das Zubehör nicht in der Nähe von Funken oder offenen Flammen.
11. Anschlüsse, Verbindungen, Schläuche oder anderes Zubehör der iFill Sauerstoff-Füllstation nicht einfetten, um Feuer- und Verbrennungsgefahren zu vermeiden.
12. Zum Sicherstellen einer ordnungsgemäßen Funktionsweise und zur Vermeidung von Feuer- und Verbrennungsgefahren dürfen nur vom Hersteller empfohlene Ersatzteile verwendet werden.
13. Verwenden Sie nur Sauerstoffflaschen mit einem Füllanschluss für die DeVilbiss iFill Sauerstoff-Füllstation. Alle Gasflaschen müssen vor der Befüllung inspiziert werden – andernfalls kann es zu Verletzungen oder Schäden kommen.
14. Bei Benutzung dieses Gerätes in einer Höhe von mehr als 2000 Metern über dem Meeresspiegel oder außerhalb eines Temperaturbereichs von +5 °C bis +35 °C oder bei einer nicht kondensierenden, relativen Luftfeuchtigkeit von über 90 % ist eine Beeinträchtigung des Sauerstoffgehalts und eine dementsprechende Beeinträchtigung der Qualität der Therapie zu erwarten.
15. Das Rauchen während der Sauerstofftherapie ist gefährlich und kann zu Verbrennungen im Gesicht oder zum Tod führen. Das Rauchen im selben Raum, in dem sich die iFill-Sauerstoff-Füllstation oder Sauerstoffflaschen befinden, ist verboten.
16. Wenn Sie rauchen möchten, muss die iFill-Sauerstoff-Station immer ausgeschaltet und der Raum verlassen werden, in dem sich die iFill-Sauerstoff-Station befindet. Wenn Sie den Raum nicht verlassen können, müssen Sie nach dem Abschalten der iFill-Sauerstoff-Füllstation 10 Minuten warten, bevor Sie rauchen können.
17. Offenes Feuer während der Sauerstofftherapie ist gefährlich und kann zu Bränden oder zum Tod führen. Offenes Feuer im Abstand von 1,6 m (5 Fuß) von der iFill-Sauerstoff-Füllstation oder Sauerstoffflaschen ist nicht gestattet.
18. Die Anschlüsse an der Sauerstoff-Füllstation dürfen nicht modifiziert werden. Die Anschlüsse niemals schmieren. Verwenden Sie keinerlei Werkzeuge zum Anschluss oder zur Trennung von Sauerstoffflasche und Sauerstoff-Füllstation. Andernfalls können ernste Verletzungen oder Beschädigungen resultieren.
19. Bevor Sie die Sauerstoff-Füllstation bewegen oder an einer andern Stelle neu aufbauen, müssen Sie stets das Netzkabel vom Netz trennen. Andernfalls kann es zu Schäden am Gerät oder zu Verletzungen kommen.
20. Sauerstoffflaschen nicht fallen lassen. Benutzen Sie zur Handhabung und zum Transport von Sauerstoffflaschen immer beide Hände. Andernfalls können ernste Verletzungen oder Beschädigungen daraus resultieren.
21. Kinder müssen in der Nähe der Sauerstoff-Füllstation immer beaufsichtigt werden. Andernfalls kann es zu Schäden am Gerät oder zu Verletzungen kommen.
22. Zur Gewährung Ihrer Sicherheit muss die Sauerstoffflasche gemäß der Verschreibung durch Ihren Arzt verwendet werden.
23. Unter gewissen Umständen kann Sauerstofftherapie gefährlich sein. Vor Beginn einer Sauerstofftherapie sollten Sie einen Arzt zu Rate ziehen.



WARNUNG

1. Gefahr des elektrischen Schocks: Ziehen Sie zur Reinigung der DeVilbiss iFill Sauerstoff-Füllstation das Netzkabel aus der Steckdose. Entfernen Sie nicht das Gehäuse der Sauerstoff-Füllstation. Das Gehäuse darf nur von einem qualifizierten Techniker abgenommen werden. Tragen Sie Flüssigkeiten nicht direkt auf das Gehäuse auf und verwenden Sie keine Lösungsmittel oder Reinigungsmittel auf Petroleumbasis.
2. Stromschlaggefahr: Das Produkt nicht anschließen oder benutzen, wenn das Gehäuse beschädigt ist.
3. Stromschlaggefahr: Nicht mit beschädigtem Netzkabel betreiben.
4. Schalldruckpegel von akustischen Alarmsignalen, die unter den Umgebungspegeln liegen, können das Erkennen von Alarmzuständen durch den Bediener erschweren.
5. Die Oberflächentemperatur der unteren Abluftöffnungen des Geräts kann unter bestimmten Bedingungen 41 °C (105,8 °F) überschreiten.
6. Wird das Gerät unter extremen Betriebsbedingungen verwendet, kann die Temperatur in der Nähe der Luftschlitze an der Unterseite des Geräts bis zu 55 °C (131 °F) erreichen. Halten Sie Körperteile mindestens 81,2 cm (32 Zoll) von diesem Bereich entfernt.



WARNUNG

MR unsicher

1. Das Gerät oder Zubehör nicht in ein Magnetresonanzumfeld (MR) bringen, da dies zu einem inakzeptablen Risiko für den Patienten oder einem Schaden an der iFill-Sauerstoff-Füllstation oder an MR-Medizingeräten führen kann. Das Gerät und Zubehör wurden nicht auf ihre Sicherheit in einem MR-Umfeld untersucht.
2. Das Gerät oder Zubehör nicht in einer Umgebung mit elektromagnetischen Geräten wie beispielsweise CT-Anlagen, Diathermie-Geräten, RFID- und elektromagnetischen Sicherheitssystemen (Metalldetektoren) verwenden, da dies zu einem inakzeptablen Risiko für den Patienten oder einem Schaden an der iFill-Sauerstoff-Füllstation führen kann. Manche elektromagnetischen Quellen sind nicht unbedingt offensichtlich. Wenn Sie unerklärliche Änderungen bei der Leistung dieses Geräts bemerken, wenn es ungewöhnliche oder schrille Geräusche macht, müssen Sie das Netzkabel abziehen und die Verwendung beenden. Wenden Sie sich an Ihren medizinischen Betreuer.
3. Dieses Gerät eignet sich für den Einsatz in Heim- und Gesundheitsbereichen, außer in der Nähe von aktiven HF-CHIRURGIEGERÄTEN und im HF-geschirmten Raum eines ME-SYSTEMS für die Magnetresonanztomographie, wo die Intensität der elektromagnetischen STÖRUNGEN hoch ist.
4. Die Verwendung dieser Geräte neben oder zusammen mit anderen Geräten muss vermieden werden, da dies zu unsachgemäßem Betrieb führen kann. Wenn eine solche Verwendung erforderlich ist, müssen diese und die anderen Geräte beobachtet werden, um deren ordnungsgemäße Funktion sicherzustellen.
5. Die Verwendung von Zubehör und Kabeln, die nicht vom Hersteller dieses Geräts vorgegeben oder bereitgestellt wurden, kann zu erhöhten elektromagnetischen Emissionen oder verminderter elektromagnetischer Immunität dieses Geräts sowie zu unsachgemäßem Betrieb führen.
6. Tragbare Funkkommunikationsgeräte (einschließlich Peripheriegeräte wie Antennenkabel und externe Antennen) müssen in einem Abstand von mindestens 30 cm (12 Zoll) zu jedem Teil der iFill-Sauerstoff-Füllstation verwendet werden, einschließlich der vom Hersteller vorgeschriebenen Kabel. Andernfalls kann es zu Leistungseinbußen dieses Gerätes kommen.



WARNUNG-WARNHINWEISE ZUR HANDHABUNG

1. Die Handhabung und Füllung einer Sauerstoffflasche muss unter Anwendung größter Sorgfalt erfolgen. Volle Sauerstoffflaschen stehen unter Druck und können sich, falls fallengelassen oder anderweitig falsch gehandhabt, wie ein Projektil verhalten.
2. Die Sauerstoff-Füllstation darf niemals mit einer angeschlossenen Gasflasche transportiert werden. Andernfalls können Verletzungen oder Beschädigungen resultieren.



VORSICHT

1. Nach US-Bundesgesetzen darf dieses Gerät nur von einem Arzt bzw. auf Anordnung eines Arztes verkauft werden.
2. Die iFill-Sauerstoff-Füllstation nicht ohne installierte Filter betreiben.
3. Es dürfen keine anderen als die vom Hersteller empfohlenen Schmiermittel verwendet werden.



VORSICHT

1. Dieses Gerät darf nicht in die Nähe anderer Geräte oder Vorrichtungen gebracht werden, die elektromagnetische Felder erzeugen oder anziehen. Wird das Gerät in elektromagnetische Felder größer als 10 V/m gebracht, so kann die Funktionsweise des Geräts beeinträchtigt werden. Beispiele solcher Geräte sind Defibrillatoren, Diathermia-Geräte, Handys, CB-Funkgeräte, ferngesteuerte Spielzeuge, Mikrowellenherde usw.
2. Beim Transport der DeVilbiss iFill Sauerstoff-Füllstation ist darauf zu achten, dass das Gerät und die Anschlüsse nicht mit Hindernissen kollidieren. Andernfalls könnte es zu Schäden an der Sauerstoff-Füllstation kommen.

HINWEIS– Das Gerät nicht an ein Verlängerungskabel oder eine durch einen Wandschalter ein- und ausschaltbare Steckdose anschließen.

HINWEIS– Die 230 VAC DeVilbiss iFill-Sauerstoffsysteme sind mit einem kontinentaleuropäischen und einem britischen Netzkabel ausgestattet. Um die Stromschlaggefahr zu reduzieren, sind diese Stecker so ausgelegt, dass sie nur auf eine Art in eine Wandsteckdose passen.

HINWEIS– DeVilbiss empfiehlt, dem Patienten nach dem Einrichten der Sauerstoff-Füllstation eine volle Sauerstoffflasche zu überlassen.

DIESE ANLEITUNG AUFBEWAHREN.

Checkliste für den Sauerstofflieferanten

Bevor Sie einem Benutzer eine DeVilbiss iFill Sauerstoff-Füllstation überlassen, muss die folgende Checkliste vervollständigt werden:

1. Überprüfen Sie alle Teile auf Transportschäden. Bei Anzeichen von Beschädigung nicht verwenden. Benachrichtigen Sie DeVilbiss zwecks weiterer Anweisungen.
2. Vergewissern Sie sich, dass die Druckprüfung der Sauerstoffflasche noch nicht abgelaufen ist.
3. Unterweisen Sie den Benutzer im sicheren Betrieb der Sauerstoff-Füllstation und besprechen Sie alle Warnhinweise mit ihm.
4. Händigen Sie dem Benutzer eine Kopie dieser Bedienungsanleitung aus.

HINWEIS– DeVilbiss empfiehlt, dem Patienten nach dem Einrichten der Sauerstoff-Füllstation eine volle Sauerstoffflasche zu überlassen und den Patienten anzuweisen, immer eine volle Sauerstoffflasche vorrätig zu halten.

EINFÜHRUNG

Diese Bedienungsanleitung soll Sie mit Ihrer DeVilbiss iFill Sauerstoff-Füllstation vertraut machen. Vergewissern Sie sich, dass Sie alle Informationen in dieser Anleitung gelesen und verstanden haben, bevor Sie die Sauerstoff-Füllstation in Betrieb nehmen. Wichtige Sicherheitsmaßnahmen finden sich überall in dieser Anleitung; beachten Sie besonders alle Sicherheitsinformationen. Bei Fragen wenden Sie sich bitte an Ihren DeVilbiss Fachhändler.

HINWEIS– Wenn in dieser Anleitung von einer Gasflasche gesprochen wird, bezieht sich dies immer auf eine Sauerstoffflasche.

Verwendungszweck

Die Sauerstoff-Füllstation, Modell 535i, dient dazu, Sauerstoffflaschen für die ambulante Behandlung von Patienten mit einem komprimierten Sauerstoff-Luftgemisch zu befüllen. Das Gerät liefert Sauerstoff mit einer Konzentration von 93 % (± 3 %). Das Gerät kann zuhause, in Altenheimen, Krankenhäusern usw. eingesetzt werden.

Medizinische Anwendung

Die DeVilbiss iFill-Sauerstoff-Füllstation der Baureihe 535 gestattet dem Patienten die Füllung von Sauerstoffflaschen zu Hause. Zielmärkte des Produkts sind die Märkte für häusliche und institutionelle Pflege jener Anbieter/Institutionen, die ambulante Sauerstofftherapiegeräte anbieten. Die DeVilbiss-Sauerstoff-Füllstation der Baureihe 535 versorgt den Patienten nicht direkt mit Sauerstoff, sondern wird nur für das Füllen von Sauerstoffflaschen verwendet.

Produktbeschreibung

Die DeVilbiss iFill-Sauerstoff-Füllstation verwendet einen Doppeldruck-Kompressorkopf, der gleichzeitig ein Druckwechsel-Adsorptions-Sauerstofferzeugungssystem und einen pneumatischen Druckübersetzer antreibt. Sie ist für die Bereitstellung von zusätzlichem Sauerstoff zum Füllen tragbarer Sauerstoffflaschen für den ambulanten Einsatz konzipiert.

Sauerstoffflaschen werden mit einem Verbindungsstück und Flaschennippelsatz an die iFill-Füllstation angeschlossen. Das anwendungsspezifische Verbindungsstück hilft sicherzustellen, dass nicht aus Versehen andere Flaschen an die iFill-Station angeschlossen werden.

Die iFill-Station ist für die Füllung tragbarer Sauerstoffflaschen verschiedener Größen konstruiert. Sauerstoffflaschen sind erhältlich mit einer integrierten Sauerstoff-Sparvorrichtung, einem CF-Regler oder einem oben montierten 870-Säulenventil.

Ein integriertes Sauerstoffmessgerät (DeVilbiss OSD®) überwacht die Sauerstoffkonzentration, um sicherzustellen, dass diese die Spezifikationen erfüllt (93 % ± 3 %).

WICHTIGE TEILE

DeVilbiss iFill Sauerstoff-Füllstation (Abbildungen A und B)

1. Sauerstoff-Füllanschluss (in der Anleitung als Füllanschluss bezeichnet)
2. Sauerstoff-Füllanschluss-Abdeckung/Gasflaschenadapter (in der Anleitung als Füllanschluss-Abdeckung oder Gasflaschenadapter bezeichnet)
3. Sauerstoff-Füllanschluss-Ring (in der Anleitung als Füllanschluss-Ring bezeichnet)
4. Anleitung (Abbildung C)
5. Anzeigelampen (Abbildung C)
6. Ein-/Aus-Taste
7. Flaschenauflage
8. Abgesicherter Netzeingang
9. Vorderer Handgriff
10. Hinterer Handgriff
11. Aussparung für Tragegriff
12. Luftfilter (2 – ein Filter auf jeder Seite)
13. Stundenzähler - hinter dem Filter auf der Seite mit den Anzeigelampen (rechte Seite)

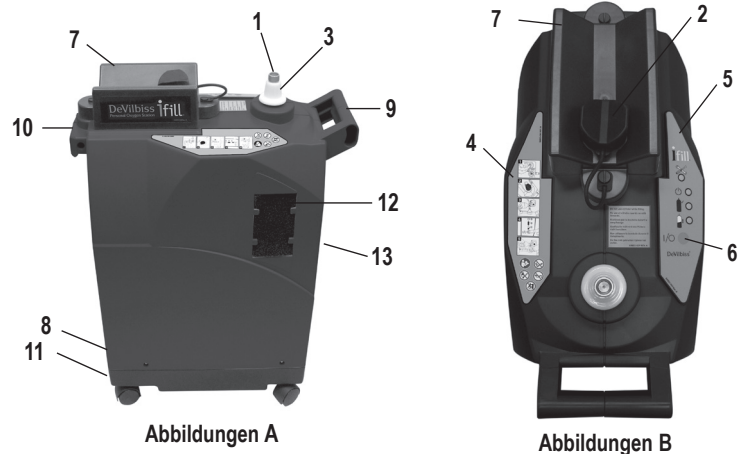

iFill-Anweisung und Beschriftungen des Leuchtenfelds (Abbildungen C)

Anleitung

1. Stellen Sie den Zylinderregler auf „Aus“
2. Entfernen Sie den Deckel von iFill-Gerät.
3. Schließen Sie den Sauerstoffzylinder an den Sauerstofffüllanschluss an und lassen Sie ihn hörbar einrasten.
4. Betätigen Sie den Start-/Stopp-Schalter
5. Drücken Sie den Anschlussbund herunter und nehmen Sie den Zylinder ab. Bringen Sie den Deckel wieder an.

Anzeigelampen

6. LED Wartung erforderlich (Rot)
7. Licht Standby (Grün)
8. Licht Voll (Grün)
9. LED Wird gefüllt (Grün)



Abbildungen C

iFill-Sauerstoffflasche und Regler (Abbildung D)

1. Drehwahlschalter
2. Sauerstoff-Füllanschluss
3. Datum der Druckprüfung
4. Kanülenstutzen
5. Absperrventil

Zubehör/Ersatzteile

Luftfilter	535D-605 (6 Filter)
Netzsicherung	535I-610 (2,5A, 250vac, slo-blo)
iFill-Sauerstoffflasche	verschiedene Größen verfügbar



Sauerstoffflasche der Serie
535-CF iFill mit
Continuous-Flow-Regler

Abbildungen D

EINRICHTUNG

HINWEIS– Stellen Sie die DeVilbiss iFill Sauerstoff-Füllstation vor der ersten Inbetriebnahme am gewünschten Ort auf.

Wahl eines Aufstellplatzes



WARNUNG

1. Die DeVilbiss iFill-Sauerstoff-Füllstation sollte in einem Abstand von mindestens 15 cm von Wänden, Vorhängen oder Möbeln aufgestellt werden, um einen ausreichenden Luftstrom zu gewährleisten. Die Sauerstoff-Füllstation ist so aufzustellen, dass Luftschadstoffe und Rauchgase vermieden werden.
2. Stellen Sie die Sauerstoff-Füllstation nicht neben Heizgeräten, Heizkörpern oder Heißluftöffnungen auf. Halten Sie die Sauerstoff-Füllstation wenigstens 1,6m (5') von heißen Zündquellen oder offenen Flammen entfernt.
3. Nicht in einem Schrank verwenden.
4. Nicht an einem Ort verwenden, an dem die Luft mit Kohlenmonoxid verunreinigt werden kann, da dies die Lebensdauer des Gerätes verkürzen kann (d.h. in der Nähe von laufenden Benzinmotoren, Öfen oder Heizungen).

Transport der DeVilbiss iFill Sauerstoff-Füllstation



WARNUNG

Die Sauerstoff-Füllstation darf niemals mit einer angeschlossenen oder auf ihr befindlichen Sauerstoffflasche transportiert werden; andernfalls können Verletzungen oder Beschädigungen resultieren.



VORSICHT

Beim Transport der DeVilbiss iFill Sauerstoff-Füllstation ist darauf zu achten, dass das Gerät und die Anschlüsse nicht mit Hindernissen kollidieren. Andernfalls könnte es zu Schäden an der Sauerstoff-Füllstation kommen.

Es gibt drei (3) verschiedene Möglichkeiten, um die DeVilbiss iFill Sauerstoff-Füllstation sicher zu transportieren (Abbildung 1):

1. Ziehen oder drücken Sie das Gerät auf seinen Laufrollen mit Hilfe des vorderen Handgriffs. Bewegen Sie sich dabei in einer geraden Richtung von vorne nach hinten, um das seitliche Umkippen des Geräts zu verhindern. Halten Sie das Gerät an, wenn Sie die Richtung ändern möchten.
2. Tragen Sie das Gerät, wobei der vordere und der hintere Handgriff gleichzeitig verwendet werden.
3. Tragen Sie das Gerät unter Verwendung des vorderen Griffs und der Aussparung unter der Rückseite des Bodens.

Checkliste zum Betrieb der DeVilbiss iFill Sauerstoff-Füllstation

HINWEIS– Bei jeder Befüllung einer Sauerstoffflasche mit Hilfe der Sauerstoff-Füllstation sind folgende Schritte zu vervollständigen:

1. Überprüfen Sie das Datum der Druckprüfung (siehe Abbildung D, 6) – iFill Sauerstoffflaschen müssen alle 10 Jahre einer Druckprüfung unterzogen werden.

HINWEIS– Sauerstoffflaschen, die in den letzten zehn (10) Jahren nicht geprüft wurden, dürfen nicht gefüllt werden. Wenden Sie sich zwecks Austausch an Ihren Fachhändler.

2. Führen Sie die Vorfüllinspektion der Sauerstoffflasche durch, indem Sie die unten beschriebene äußerliche Prüfung der iFill-Sauerstoffflasche vornehmen.



Abbildung 1



WARNUNG

Verwenden Sie nur Sauerstoffflaschen mit einem Füllanschluss für die DeVilbiss iFill Sauerstoff-Füllstation. Alle Gasflaschen müssen vor der Befüllung inspiziert werden – andernfalls kann es zu Verletzungen oder Schäden kommen.

Äußerliche Untersuchung der iFill-Sauerstoffflasche

1. Untersuchen Sie die Außenseite der Gasflasche in Bezug auf die folgenden Zustände und tauschen Sie die Zylinder bei deren Vorliegen aus:
 - a. Dellen oder Beulen
 - b. Zündstellen

- c. Öl oder Schmierfett
 - d. Andere Anzeichen von Beschädigungen, die eine Gasflasche zur Verwendung ungeeignet oder nicht sicher erscheinen lassen.
2. Untersuchen Sie die Flasche auf Anzeichen von Feuer- oder Wärmeschäden. Dazu gehören u.a. Verkohlungen oder Blasenbildung des Lacks oder anderer Schutzbezüge oder die Aktivierung von wärmeempfindlichen Indikatoren. Bei Vorliegen von Feuer- oder Wärmeschäden ist die Gasflasche auszutauschen.
 3. Inspizieren Sie den Sauerstoff-Füllanschluss in Bezug auf folgende Zustände:
 - a. Schmutz, Öl oder Schmierfett
 - b. Sichtbare Anzeichen von Beschädigung
 - c. Anzeichen von Korrosion im Innern des Ventils
 - d. Anzeichen von übermäßiger Wärmeeinwirkung oder Feuerschäden
- Beim Vorliegen dieser Schäden darf die Sauerstoffflasche nicht verwendet werden; benachrichtigen Sie Ihren Fachhändler (Service-Provider).

BETRIEB

Anschluss der iFill-Sauerstoffflasche an die DeVilbiss iFill Sauerstoff-Füllstation



GEFAHR

Feuerefahr. Nicht schmieren. Achten Sie darauf, dass Öl oder Schmierfett von Ihren Händen oder anderen Quellen nicht mit dem Regler oder dem Ventilanschluss in Berührung kommt. Diese Verunreinigungen können entflammbar sein und Verletzungen verursachen.



WARNUNG

1. Die Anschlüsse an der Sauerstoff-Füllstation dürfen nicht modifiziert werden. Die Anschlüsse niemals schmieren. Verwenden Sie keinerlei Werkzeuge zum Anschluss oder zur Trennung von Sauerstoffflasche und Sauerstoff-Füllstation. Andernfalls können ernste Verletzungen oder Beschädigungen resultieren.
2. Sauerstoffflaschen nicht fallen lassen. Benutzen Sie zur Handhabung und zum Transport von Sauerstoffflaschen immer beide Hände. Andernfalls können ernste Verletzungen oder Beschädigungen resultieren.
3. Stromschlaggefahr: Nicht mit beschädigtem Netzkabel betreiben.

HINWEIS– Nehmen Sie Bezug auf die ALLGEMEINEN GEFAHREN- UND WARNHINWEISE und auf die WARNHINWEISE ZUR HANDHABUNG in dieser Anleitung.

1. Verbinden Sie das Netzkabel mit der Wandsteckdose.
 2. Stellen Sie den Drehwahlschalter auf der Gasflasche auf die Position „Off“.
 3. Entfernen Sie die Abdeckung vom Sauerstoff-Füllanschlusses.
 4. Positionieren Sie die Gasflasche über der Flaschenauflage, so dass der Nippelanschluss der Sauerstoffflasche und der Füllanschluss aufeinander ausgerichtet sind. Drücken Sie auf die Gasflasche bis sie hörbar einrastet (Abbildung 2.)
- HINWEIS**—Bei Verwendung der kleineren Gasflaschen der Größen M4 und M6 muss die Abdeckung des Sauerstoff-Füllanschlusses/Gasflaschenadapter zur Unterstützung der Gasflasche in die Flaschenauflage gelegt werden. Bei Verwendung der größeren Gasflaschen der Größen ML6, C, D oder E ist der Sauerstoff-Füllanschluss/Gasflaschenadapter nicht erforderlich und kann zur Seite überhängen.



Abbildung 2

Füllen der iFill-Sauerstoffflasche

HINWEIS– Gasflasche während des Füllens nicht benutzen.

HINWEIS– Nehmen Sie Bezug auf die ALLGEMEINEN GEFAHREN- UND WARNHINWEISE und auf die WARNHINWEISE ZUR HANDHABUNG in dieser Anleitung.

1. Achten Sie darauf, dass die Sauerstoff-Füllstation in die Steckdose eingesteckt ist.
2. Stellen Sie sicher, dass die Gasflasche fest mit der Sauerstoff-Füllstation verbunden ist. Siehe Abschnitt Anschluss der iFill-Sauerstoffflasche an die DeVilbiss iFill Sauerstoff-Füllstation.
3. Die Ein-/Aus-Taste auf dem Bedienfeld drücken (Abbildung 3).
4. Das grüne Licht WIRD GEFÜLLT leuchtet, während die Gasflasche gefüllt wird (siehe Füllzeiten für iFill-Sauerstoffflaschen).
5. Das grüne Licht VOLL leuchtet, wenn die Gasflasche voll ist. Gehen Sie auf den Abschnitt Abnehmen der iFill-Sauerstoffflasche vor.

HINWEIS– Wenn das rote Licht WARTUNG ERFORDERLICH leuchtet und ein akustischer Alarm ertönt, gehen Sie auf den Abschnitt "Fehlersuche" in dieser Bedienungsanleitung vor.



Abbildung 3

Erläuterung der Anzeigelampen

FARBE DER ANZEIGELAMPE	STATUS DER SAUERSTOFF FÜLLSTATION	WIRKUNG
Keine	Sauerstoff-Füllstation ist nicht an Strom angeschlossen.	Keine
Standby (Grün)	Sauerstoff-Füllstation ist zur Befüllung von Sauerstoffflaschen einsatzbereit.	Das Befüllen der Gasflasche hat noch nicht begonnen.
Wird gefüllt (Grün)	Die Sauerstoff-Füllstation ist eingeschaltet und die Gasflasche wird gefüllt.	Gasflasche wird gefüllt
Voll (Grün)	Gasflasche ist voll.	Gasflasche abnehmen.
Wartung (Rot) und akustischer Alarm	Die Sauerstoff-Füllstation ist eingeschaltet, aber die Gasflasche wird aufgrund einer internen Störung nicht gefüllt.	Fachhändler (Service-Provider) kontaktieren.

Abnehmen der iFill-Sauerstoffflasche



WARNUNG

1. Die Anschlüsse an der Sauerstoff-Füllstation dürfen nicht modifiziert werden. Die Anschlüsse dürfen niemals geschmiert werden. Verwenden Sie keinerlei Werkzeuge zum Anschluss oder zur Trennung von Sauerstoffflasche und Sauerstoff-Füllstation. Andernfalls können ernste Verletzungen und/oder Beschädigungen resultieren.
2. Die Handhabung und Füllung einer Sauerstoffflasche muss unter Anwendung größter Sorgfalt erfolgen. Volle Sauerstoffflaschen stehen unter Druck und können sich, falls fallengelassen oder anderweitig falsch gehandhabt, wie ein Projektil verhalten.

HINWEIS– Nehmen Sie Bezug auf die ALLGEMEINEN GEFAHREN- UND WARNHINWEISE und auf die WARNHINWEISE ZUR HANDHABUNG in dieser Anleitung.

1. Nehmen Sie die volle Sauerstoffflasche ab, indem Sie den Füllanschlussring unter dem Gasflaschennippelanschluss nach unten drücken, während Sie die Gasflasche mit der anderen Hand fest halten (Abbildung 4).
2. Heben Sie die Gasflasche an, um sie vom Sauerstoff-Füllanschluss abzunehmen. Nach einer kurzen Verzögerung leuchtet das grüne Standby-Licht.
3. Nachdem die Gasflasche abgenommen worden ist, tritt kurzzeitig Sauerstoff aus dem Füllanschluss aus. Dies ist u.U. von einem Geräusch der ausströmenden Luft begleitet. Das ist normal.
4. Führen Sie einen (1) der folgenden Schritte durch:
 - a. Füllen Sie eine andere Sauerstoffflasche, falls gewünscht. Verwenden Sie die Checkliste zum Betrieb der DeVilbiss iFill Sauerstoff-Füllstation.
 - b. Setzen Sie die Abdeckung des Sauerstoff-Füllanschlusses auf den Füllanschluss.



Abbildung 4

HINWEIS– Die Abdeckung des Sauerstoff-Füllanschlusses sollte immer aufgesetzt werden, wenn keine Flaschen gefüllt werden.

Einstellen des Drehwahlschalters der iFill-Sauerstoffflasche auf die vorgeschriebene Einstellung

1. Befestigen Sie die Nasenkanüle am Kanülenanschluss des Sauerstoffreglers oder der Sauerstoffsparrvorrichtung. Öffnen Sie das Ventil der Sauerstoffflasche.
2. Befestigen Sie die Nasenkanüle an Nase und Gesicht.
3. Stellen Sie den Drehwahlschalter auf die von Ihrem Arzt verschriebene Einstellung in L/min.
4. Atmen Sie normal.



WARNUNG

Jede Veränderung der Einstellung auf dem Wahlschalter verändert die abgegebene Sauerstoffdosis. Die Einstellung NICHT neu einstellen, außer wenn von Ihrem Arzt angeordnet.

5. Setzen Sie den Drehwahlschalter auf die Position „OFF“, um den Sauerstofffluss abzuschalten. Schließen Sie das Ventil der Sauerstoffflasche.

FEHLERSUCHE

Die folgende Fehlersuchtablelle soll Ihnen bei der Analyse und Korrektur kleinerer Systemstörungen behilflich sein. Wenn die empfohlenen Maßnahmen keine Abhilfe bringen, wenden Sie sich bitte an Ihren DeVilbiss Fachhändler. Unternehmen Sie bitte keine eigenen Wartungsversuche.



WARNUNG

Um die Gefahr von elektrischem Schock zu verhindern, darf das Gehäuse nicht abgenommen werden. Es darf nur von DeVilbiss qualifizierten Technikern abgenommen werden.

DeVilbiss iFill Sauerstoff-Füllstation

Problem	Lösung
Anzeigelampen leuchten nicht.	<ol style="list-style-type: none">1. Überprüfen Sie, dass die Sauerstoff-Füllstation ordnungsgemäß an die Wandsteckdose angeschlossen ist.2. Vergewissern Sie sich, dass die Sicherung im Netzeingangsmodul nicht offen ist.3. Leuchten die Anzeigelampen jetzt immer noch nicht, wenden Sie sich bitte an Ihren DeVilbiss Fachhändler (Service-Provider).
Rote Lampe leuchtet.	<ol style="list-style-type: none">1. Achten Sie darauf, dass die iFill-Sauerstoffflasche korrekt angeschlossen ist.2. Drücken Sie auf den Start/Stop-Schalter. Leuchtet das rote Licht weiterhin, wenden Sie sich bitte an Ihren DeVilbiss Fachhändler.3. Wenn das rote Licht während des Füllvorgangs aufleuchtet, überprüfen Sie, dass die Sauerstoffflasche korrekt angeschlossen ist. Entfernen Sie die Gasflasche und installieren Sie sie erneut. Achten Sie darauf, dass der Drehwahlschalter auf der Gasflasche auf die Position „Off“ eingestellt ist. Drücken Sie die Ein-/Aus-Taste, um die rote Leuchte auszuschalten, und danach noch einmal, um den Füllvorgang der Flasche erneut zu starten. Leuchtet das rote Licht während des Füllvorgangs erneut auf, wenden Sie sich bitte an Ihren DeVilbiss Fachhändler.
Übermäßig lange Füllzeiten ODER das grüne Licht WIRD GEFÜLLT bleibt an.	<ol style="list-style-type: none">1. Achten Sie darauf, dass der Drehwahlschalter an der iFill-Sauerstoffflasche auf die Position „OFF“ eingestellt ist.2. Überprüfen Sie die Füllzeiten auf der Tabelle „Typische Füllzeiten für Sauerstoffflaschen“.3. Überprüfen Sie, dass die Gasflasche korrekt angeschlossen ist: Drücken Sie die Ein-/Aus-Taste, um in den Standby-Modus zurückzukehren. Entfernen Sie die Gasflasche und installieren Sie sie erneut. Drücken Sie die Ein-/Aus-Taste, um die Füllung der Flasche zu beginnen.4. Besteht das Problem weiterhin, wenden Sie sich bitte an Ihren DeVilbiss Fachhändler (Service Provider) zwecks Service.

Austausch der Sicherung (bei Modellen mit gesichertem Netzeingangsanschluss)

1. Trennen Sie das Netzkabel vom Netzeingangsanschluss.
2. Öffnen Sie mit einem kleinen Schraubendreher vorsichtig das Sicherungsfach auf dem Netzeingangsanschluss.
3. Entfernen Sie die defekte Sicherung vom offenen Ende des Sicherungsfachs und entsorgen Sie sie.
4. Nehmen Sie die neue Sicherung aus dem Sicherungsfach und schieben Sie sie in das offene Ende des Sicherungsfachs, an dem die defekte Sicherung entfernt wurde.
5. Setzen Sie das Sicherungsfach in den Netzeingangsanschluss ein, bis es fest sitzt und bündig mit dem Gehäuse des Netzeingangsanschlusses abschließt.

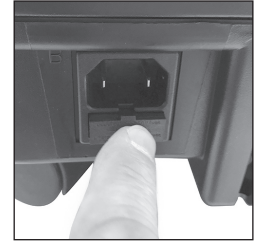
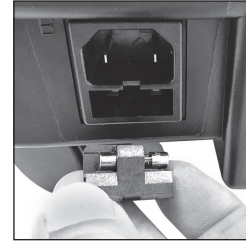

iFill-Sauerstoffflasche/Regler

Problem	Lösung
Pfeifendes Geräusch aus der iFill-Sauerstoffflasche	<ol style="list-style-type: none"> 1. Drehen Sie den Drehwahlschalter auf die Position „OFF“. 2. Hält das Pfeifgeräusch an, wenden Sie sich bitte an Ihren DeVilbiss Fachhändler (Service Provider).
Die iFill-Sauerstoffflasche ist eingeschaltet, aber es wird kein Sauerstoff abgegeben.	<ol style="list-style-type: none"> 1. Überprüfen Sie die Sauerstoffanzeige. Füllen Sie die Flasche, wenn die Anzeige „leer“ („empty“) anzeigt. 2. Überprüfen Sie, dass die Kanülenschläuche gerade ausgerichtet und nicht abgequetscht ist. Bei Beschädigung Kanülenschläuche austauschen. 3. Wenden Sie sich an Ihren DeVilbiss Fachhändler zwecks Service.

TYPISCHE FRAGEN UND ANTWORTEN

FRAGE: Warum macht das iFill-Gerät ein „Pop“-Geräusch, wenn ich die Gasflasche abnehme?

ANTWORT: Das „Pop“-Geräusch wird durch den entweichenden Überdruck verursacht, wodurch die Installation der nächsten Gasflasche erleichtert wird.

FRAGE: Warum darf das Verbindungsteil nur mit einem sauberen, trockenen, fusselfreien Tuch und nur bei Bedarf gereinigt werden?

ANTWORT: Reinigungslösungen sind u.U. entzündlich und/oder können die Gasflasche kontaminieren.

FRAGE: Warum kann ich meine alten Gasflaschen nicht mit dem iFill-Gerät verwenden?

ANTWORT: Das iFill-Gerät besitzt gemäß FDA-Auflage einen speziellen Anschluss und andere Gasflaschen sind deshalb nicht kompatibel.

REINIGUNG UND WARTUNG

Filter für die DeVilbiss iFill Sauerstoff-Füllstation



VORSICHT

1. Die Sauerstoff-Füllstation darf nicht ohne installierte Filter betrieben werden.
2. Es dürfen keine anderen als die vom Hersteller empfohlenen Schmiermittel verwendet werden.

HINWEIS– Die DeVilbiss iFill Sauerstoff-Füllstation besitzt zwei (2) Filter, jeweils einen auf beiden Seiten des Gehäuses (ABBILDUNG A).

HINWEIS– Führen Sie dieses Verfahren wenigstens EINMAL WÖCHENTLICH durch.

1. Ziehen Sie das Netzkabel der Sauerstoff-Füllstation aus der Steckdose.
2. Entfernen Sie die Filter.
3. Reinigen Sie die Filter mit einem Staubsauger oder waschen Sie sie in warmem Seifenwasser und spülen Sie sie gründlich aus.
4. Lassen Sie die Filter vor dem Wiedereinbau gründlich trocknen.

Aussengehäuse



WARNUNG

Gefahr des elektrischen Schocks: Ziehen Sie zur Reinigung der DeVilbiss iFill Sauerstoff-Füllstation das Netzkabel aus der Steckdose. Entfernen Sie nicht das Gehäuse der Sauerstoff-Füllstation. Das Gehäuse darf nur von einem qualifizierten Techniker abgenommen werden. Tragen Sie Flüssigkeiten nicht direkt auf das Gehäuse auf und verwenden Sie keine Lösungsmittel oder Reinigungsmittel auf Petroleumbasis.

1. Reinigen Sie das Gehäuseäußere mit einem Lappen oder Schwamm, der mit einem milden Haushaltsreiniger befeuchtet wurde und wischen Sie es trocken.
2. Reinigen Sie das Verbindungsteil nur bei Bedarf mit einem sauberen, trockenen fusselfreien Tuch.

Reinigung

	Empfohlenes Reinigungsintervall	Anzahl der Reinigungszyklen *	Kompatible Reinigungsmittel/max. Waschtemperatur
Luftansaugfilter	Einmal pro Woche	260	Mit Staubsauger säubern oder in warmer Spülmittellösung waschen
Außengehäuse:	Einmal pro Woche	260	Mit einem mit mildem Haushaltsreiniger angefeuchteten Tuch oder Schwamm säubern und trocken wischen

* Anzahl der Reinigungszyklen, die gemäß dem empfohlenen Reinigungsintervall und der voraussichtlichen Nutzungsdauer von 5 Jahren bestimmt wurden

Wartung

	Prüfintervall	Austauschintervall	Spezifikation
Luftansaugfilter	Einmal pro Woche	Falls abgenutzt oder beschädigt	20 PPI; Grobpartikelfilter
Bakterienendfilter	In Verbindung mit der Kompressorwartung überprüfen	Bei Bedarf austauschen	Partikelgröße < 0,3 Mikrometer
Sauerstoffkonzentration	3 Jahre	Nicht zutreffend	93 % ± 3 % O ₂
Akustische und optische Anzeigen	3 Jahre	Nicht zutreffend	Akustische Warnung und LED-Anzeigen
Kompressor	3 Jahre	Nicht zutreffend	Ausgangsdruck: max. 2.06843 bar (30 psi)
Verstärker	3 Jahre	Nicht zutreffend	Ausgangsdruck: max. 138 ± 13,8 bar (2200 psi)

SPEZIFIKATIONEN

DeVilbiss iFill Sauerstoff-Füllstation

Betriebstemperatur:	5 °C bis 35 °C
Betriebsluftfeuchtigkeit:	15 bis 90% relative Luftfeuchtigkeit, nicht kondensierend
Betriebsdruckbereich:	0,78 bar bis 1,013 bar (2000 m über dem Meeresspiegel)
Lagerungstemperatur:	-25 °C bis +70 °C
Lagerungsfeuchtigkeit:	5 bis 90 % relative Luftfeuchtigkeit, nicht kondensierend
Elektrische Nennleistung:	220-230 V~, 50 Hz, 2,0 A, einphasig
Betriebsspannung:	187 – 253 V~ 50 Hz
Leistung:	400 Watt (durchschnittlich)
Sauerstoffreinheit:	93 % O ₂ ± 3 %
Abmessungen: (inklusive Laufrollen) ohne Sauerstoffflasche:	31,1 cm Breite x 72,4 cm Höhe x 57,15 cm Tiefe (12,25"W x 28,5"H x 22,5"D)
Gewicht:	30 kg (66 lbs)
Frachtgewicht:	34,5 kg (76 lbs)
Eindringenschutzstufe:	IP21
A-gewichteter max. Schalldruckpegel:	52 dBA
Max. Schalleistungspegel:	62 dBA
Max. zulässiger Druck unter normalen und Einzelfehlerbedingungen:	3300 psi (22.75 Mpa) - 0,2275 kilobar
Genehmigungen (nur 50 Hz) EN60601-1:	TUV

Siehe iFill Servicehandbuch (LT-1929) für technische Beschreibung.

Typische Füllzeiten für iFill-Sauerstoffflaschen

HINWEIS– Alle Füllzeiten sind nur ungefähre Füllzeiten und können je nach Höhe über dem Meer und Umgebungsbedingungen variieren.

Typische Füllzeiten für Gasflaschen von leer auf 138 ± 13,8 bar (2.000 ± 200 psig) :

M4 (0.7L).....	60 Minuten	C (1.8L).....	130 Minuten
M6 (1.0L).....	75 Minuten	D (2.9L).....	215 Minuten
ML6 (1.2L).....	90 Minuten	E (4.7L).....	350 Minuten

HINWEIS– Wenn das Gerät außerhalb der angegebenen Betriebsparameter betrieben wird, kann es zu Leistungsverlusten kommen.



WARNUNG

Schalldruckpegel von akustischen Alarmsignalen, die unter den Umgebungspegeln liegen, können das Erkennen von Alarmzuständen durch den Bediener erschweren.

Beschreibung aller akustischen Warnsignale

- Die DeVilbiss iFill-Sauerstoff-Füllstation ist mit einem Wartungsalarm („Wartung erforderlich“) ausgestattet.
- Der Wartungsalarm ist ein Alarm von niedriger technischer Priorität.
- Beim Einschalten des Geräts wird die Funktion des Alarms kurz getestet, d. h. der akustische Alarm ertönt für 0,5 Sekunden, wenn die iFill-Füllstation an die Netzspannung angeschlossen wird.
- Das Gerät alarmiert 4 bis 70 Sekunden nach Auftreten eines Fehlers.
- Der Benutzer befindet sich während des Betriebs der DeVilbiss iFill-Sauerstoff-Füllstation normalerweise in einem Abstand von der Station oder in einem anderem Raum; die iFill erfordert keine Aufsicht beim Füllen der Sauerstoffflaschen.

INFORMATIONEN ZUR ELEKTROMAGNETISCHEN VERTRÄGLICHKEIT



WARNUNG

MR unsicher

Das Gerät oder Zubehör nicht in ein Magnetresonanzumfeld (MR) bringen, da dies zu einem inakzeptablen Risiko für den Patienten oder einem Schaden an der iFill-Sauerstoff-Füllstation oder an MR-Medizingeräten führen kann. Das Gerät und Zubehör wurden nicht auf ihre Sicherheit in einem MR-Umfeld untersucht.

Das Gerät oder Zubehör nicht in einer Umgebung mit elektromagnetischen Geräten wie beispielsweise CT-Anlagen, Diathermie-Geräten, RFID- und elektromagnetischen Sicherheitssystemen (Metalldetektoren) verwenden, da dies zu einem inakzeptablen Risiko für den Patienten oder einem Schaden an der iFill-Sauerstoff-Füllstation führen kann. Manche elektromagnetischen Quellen sind nicht unbedingt offensichtlich. Wenn Sie unerklärliche Änderungen bei der Leistung dieses Geräts bemerken, wenn es ungewöhnliche oder schrille Geräusche macht, müssen Sie das Netzkabel abziehen und die Verwendung beenden. Wenden Sie sich an Ihren medizinischen Betreuer.

Dieses Gerät eignet sich für den Einsatz in Heim- und Gesundheitsbereichen, außer in der Nähe von aktiven HF-CHIRURGIEGERÄTEN und im HF-geschirmten Raum eines ME-SYSTEMS für die Magnetresonanztomographie, wo die Intensität der elektromagnetischen STÖRUNGEN hoch ist.



WARNUNG

Die Verwendung dieser Geräte neben oder zusammen mit anderen Geräten muss vermieden werden, da dies zu unsachgemäßem Betrieb führen kann. Wenn eine solche Verwendung erforderlich ist, müssen diese und die anderen Geräte beobachtet werden, um deren ordnungsgemäße Funktion sicherzustellen.



WARNUNG

Die Verwendung von Zubehör und Kabeln, die nicht vom Hersteller dieses Geräts vorgegeben oder bereitgestellt wurden, kann zu erhöhten elektromagnetischen Emissionen oder verminderter elektromagnetischer Immunität dieses Geräts sowie zu unsachgemäßem Betrieb führen.



WARNUNG

Tragbare Funkkommunikationsgeräte (einschließlich Peripheriegeräte wie Antennenkabel und externe Antennen) müssen in einem Abstand von mindestens 30 cm (12 Zoll) zu jedem Teil der iFill-Sauerstoff-Füllstation verwendet werden, einschließlich der vom Hersteller vorgeschriebenen Kabel. Andernfalls kann es zu Leistungseinbußen dieses Gerätes kommen.

RÜCKGABE UND ENTSORGUNG

Bitte geben Sie das Gerät nach der Verwendung an den Händler zur Entsorgung zurück. Das Gerät einschließlich Zubehör und interne Komponenten sollten nicht im normalen Hausmüll entsorgt werden. Geräte dieser Art werden aus hochwertigen Materialien hergestellt und können daher recycelt und wiederverwertet werden. Der interne Motor, PC-Platinen und Verdrahtung sollten aus dem Gerät entfernt und als Elektronikschrott recycelt werden. Die Metallkomponenten können als Metalle recycelt werden. Die Siebsäulen können als Haushaltsabfall entsorgt werden. Die verbleibenden Plastikteile sollten als Plastikmüll entsorgt werden. Gemäß der EU-Richtlinie 2012/19/EU über Elektro- und Elektronik-Altgeräte (WEEE) müssen elektrische und elektronische Geräte getrennt von anderem unsortiertem Müll gesammelt und entsorgt werden. Wenn möglich sollen diese Geräte recycelt werden. Das Symbol der durchgestrichenen Mülltonne zeigt an, dass eine separate Entsorgung erforderlich ist.

Um die UMWELTBELASTUNG der Sauerstoff-Füllstation 535 bei NORMALEM GEBRAUCH möglichst niedrig zu halten, entfernen Sie alle Sauerstoffflaschen von der Sauerstoff-Füllstation 535 und trennen Sie das Sauerstoff-Füllsystem 535 von der Netzspannung. Säubern Sie zur Gewährleistung des effizientesten Betriebs die Gehäuseansaugfilter, wie im Wartungsabschnitt dieser Anleitung beschrieben.



ATTENZIONE

La legge federale statunitense limita la vendita di questo dispositivo ai medici o su loro prescrizione.



AVVERTENZA

Leggere e comprendere le istruzioni contenute nel manuale prima di utilizzare questo apparecchio.

INDICE

Simboli IEC.....	it - 47
Avvertenze importanti.....	it - 47
Pericoli e avvertenze generali	it - 48
Avvertenze per la manipolazione	it - 49
Precauzioni e Note	it - 49
Lista di controllo del fornitore	it - 50
Introduzione	it - 50
Modalità d'uso	it - 50
Applicazione medica.....	it - 50
Descrizione del prodotto.....	it - 50
Parti fondamentali	
Erogatore personale di ossigeno DeVilbiss iFill	it - 50
Etichette pannello indicatori e istruzioni iFill.....	it - 50
Bombola di ossigeno e regolatore iFill	it - 51
Accessori/Pezzi di ricambio.....	it - 51
Allestimento.....	it - 51
Scelta dell'ubicazione	it - 51
Trasporto dell'erogatore personale di ossigeno	it - 51
Lista di controllo per il funzionamento dell'erogatore personale di ossigeno DeVilbiss iFill	it - 51
Esame della parte esterna della bombola di ossigeno iFill.....	it - 51
Funzionamento	
Collegamento della bombola iFill all'erogatore personale di ossigeno DeVilbiss iFill	it - 52
Riempimento della bombola di ossigeno iFill	it - 52
Spiegazione delle spie luminose	it - 52
Rimozione della bombola di ossigeno iFill	it - 53
Impostazione del selettore girevole della bombola di ossigeno iFill nel modo prescritto	it - 53
Risoluzione dei problemi.....	it - 53
Erogatore personale di ossigeno DeVilbiss iFill	it - 53
Sostituzione del fusibile.....	it - 54
Bombola di ossigeno e regolatore iFill	it - 54
Domande e risposte tipiche.....	it - 54
Pulizia/Manutenzione	
Filtro per l'erogatore personale di ossigeno DeVilbiss iFill.....	it - 54
Modulo esterno.....	it - 54
Specifiche	
Erogatore personale di ossigeno DeVilbiss iFill	it - 55
Tempi tipici per il riempimento della bombola di ossigeno iFill.....	it - 55
Descrizione di tutti i segnali di allarme udibili.....	it - 55
Informazioni sulla compatibilità elettromagnetica	it - 56
Restituzione e smaltimento	it - 56

SIMBOLI IEC

	È obbligatorio leggere e comprendere le istruzioni per l'uso prima dell'utilizzo. i Questo simbolo ha uno sfondo blu sull'etichetta del prodotto.		Pericolo di scosse elettriche. Non aprire	I/O	Start/Stop (avvio/arresto) Premere il pulsante per avviare o arrestare il riempimento della bombola		Richiesta di intervento esterno (rosso)
	Pericolo – Vietato fumare in prossimità del paziente o del dispositivo. i Questo simbolo ha un cerchio rosso e una barra diagonale sull'etichetta del prodotto		Parte applicata tipo B		Standby L'apparecchio è in modalità standby		Riempimento della bombola
	Non utilizzare olio, grasso o lubrificanti. i Questo simbolo ha un cerchio rosso e una barra diagonale sull'etichetta del prodotto		Class II electrical protection – double insulated	CB1	Interruttore magnetotermico		Bombola piena
	Non utilizzare nelle vicinanze di fonti di calore fiamme libere. i Questo simbolo ha un cerchio rosso e una barra diagonale sull'etichetta del prodotto		Corrente CA		Fusibile sostituibile		Produttore
	Non spingere, pericolo di ribaltamento i Questo simbolo ha un cerchio rosso e una barra diagonale sull'etichetta del prodotto		Intervallo temperatura operativa tra +5 e +35°C (tra +41 e +95°F)	REF	Numero di Modello/Catalogo		Marchio di approvazione TUV Rheinland
	Avvertenza generale i Questo simbolo viene utilizzato in tutto il manuale per indicare situazioni pericolose da evitare.		Intervallo di pressione atmosferica tra 780 e 1013 hPa (livello del mare approssimativo a 6500 piedi)	SN	Numero di Serie		Rappresentante autorizzato europeo
	Informazioni importanti i Questo simbolo è usato in tutto il manuale per indicare informazioni importanti che occorre conoscere.		La legge federale statunitense limita la vendita di questo dispositivo ai medici o a seguito di loro prescrizione		No RM (non compatibile con la RM) Non sicuro per ambiente di risonanza magnetica		Marchio CE rappresentante europeo
	Simbolo di note e informazioni i Questo simbolo è usato in tutto il manuale per indicare note, consigli utili, raccomandazioni e informazioni.		Protezione ingresso – Protezione per impedire l'accesso delle dita alle parti pericolose; protezione contro la caduta verticale di gocce d'acqua.		Consultare le istruzioni per l'uso		Rappresentante autorizzato svizzero
	Il dispositivo contiene attrezzatura elettrica e/o elettronica che deve essere riciclata secondo la Direttiva della Comunità Europea 2012/19/EU – Rifiuti di apparecchiature elettriche ed elettroniche (RAEE)				Identificatore univoco del dispositivo		Dispositivo medico
					È necessario prestare attenzione quando si utilizza il dispositivo		Numero di lotto

AVVERTENZE IMPORTANTI

Le informazioni contenute in questa guida hanno lo scopo di coadiuvare il funzionamento sicuro dell'apparecchiatura e di assicurare il massimo beneficio.

L'ossigeno fornito da questa apparecchiatura non deve essere considerato come supporto vitale e non deve fornire altro che il 93% +/- 3% di ossigeno. Quando si usano apparecchiature elettriche, occorre sempre prendere le comuni misure di sicurezza. Leggere tutte le istruzioni prima dell'uso. Le informazioni importanti sono evidenziate come segue.

PERICOLO
Indica una situazione di pericolo imminente che potrebbe causare la morte o gravi lesioni all'utente o all'operatore se non evitata.

AVVERTENZA
Indica una situazione potenzialmente pericolosa che potrebbe causare la morte o gravi lesioni all'utente o all'operatore se non evitata.

ATTENZIONE
Indica una situazione potenzialmente pericolosa che potrebbe causare danni materiali, lesioni o danni al dispositivo se non evitata.

IMPORTANTE
Indica informazioni importanti che occorre conoscere.

NOTA
Indica note, consigli utili, raccomandazioni e informazioni.

Leggere tutte le istruzioni prima dell'uso.

PERICOLO - VIETATO FUMARE

PERICOLI E AVVERTENZE GENERALI

Al fine di garantire che l'installazione, il montaggio e il funzionamento dell'erogatore personale di ossigeno avvengano in modo sicuro, RISPETTARE le istruzioni che seguono:



PERICOLO

1. Scosse elettriche. Non smontare. L'erogatore di ossigeno personale iFill DeVilbiss non contiene componenti riparabili dall'utente. Se sono necessarie riparazioni, contattare il fornitore DeVilbiss o un centro di manutenzione autorizzato.
2. Infiammabile Non lubrificare. Evitare di mettere in contatto grasso o olio presente sulle mani o proveniente da altre fonti con il regolatore o con il raccordo della valvola della bombola. Questi contaminanti possono essere infiammabili e causare lesioni.
3. La iFill Personal Oxygen Station DeVilbiss deve trovarsi ad almeno 15 cm dalle pareti, dai tendaggi o da qualsiasi altro oggetto che possa impedire il corretto flusso d'aria in entrata e in uscita dalla stazione per ossigenoterapia. L'erogatore di ossigeno dovrebbe essere posizionato lontano da sostanze inquinanti o vapori.
4. Scosse elettriche. L'ossigeno si infiamma rapidamente. Non fumare durante il funzionamento dell'erogatore personale di ossigeno oppure se ci si trova in prossimità di una persona in ossigenoterapia. Tenere l'erogatore di ossigeno a una distanza di almeno 1,6 metri (5 piedi) da oggetti caldissimi produttori scintille o in prossimità di fonti di fiamma libera.
5. Scosse elettriche. Non stendere la cannula mentre la bombola sta erogando ossigeno. Alte concentrazioni di ossigeno possono causare incendi rapidi.
6. Pericolo di ribaltamento. Spingere, inclinare o appoggiarsi sul dispositivo potrebbe causare ribaltamenti con conseguenti lesioni.



AVVERTENZA

1. Do Non installare, montare o far funzionare l'apparecchio senza prima aver letto e compreso il presente manuale di istruzioni e l'etichetta con le avvertenze relative alla bombola di ossigeno. In caso di dubbi sulla comprensione delle avvertenze, precauzioni e istruzioni, contattare il fornitore o il personale tecnico, ove applicabile, prima di tentare di installare o usare l'apparecchio. Il mancato rispetto di tali indicazioni potrebbe causare lesioni o danni.
2. L'uso del presente dispositivo è limitato a pazienti sottoposti a ossigenoterapia. Le bombole DEVONO essere usate SOLO da un paziente sottoposto a ossigenoterapia e non devono essere distribuite ad altri soggetti per qualunque motivo.
3. Non bloccare MAI le aperture di sfogo dell'apparecchio e non metterlo mai su superfici morbide, quali un letto o una poltrona, onde evitare la chiusura degli sfiatatoi. Assicurarsi che gli sfiatatoi siano privi di lanugine, capelli, ecc.
4. Evitare di mettere l'erogatore di ossigeno nei pressi di caloriferi, radiatori o registratori di aria calda. Tenere l'erogatore di ossigeno a una distanza di almeno 1,6 metri (5 piedi) da oggetti caldissimi produttori scintille o in prossimità di fonti di fiamma libera.
5. Non usare in sgabuzzini o armadi.
6. Non usare in zone di aria contaminata con monossido di carbonio che potrebbe ridurre la durata dell'apparecchio (per esempio nei pressi di motori, caldaie o stufe a benzina in funzione).
7. Se si notano perdite dalla bombola dell'ossigeno, non tentare di utilizzarla. Portare il selettore girevole del regolatore su "OFF". Se le perdite continuano, mettere la bombola in un luogo all'aperto e informare il medico personale o il tecnico di assistenza.
8. L'erogatore personale di ossigeno è dotato di una valvola di sfogo in caso di pressione alta per garantire la sicurezza dell'utente. Quando è attivata, questa funzione di sicurezza emette un suono molto forte. In questo caso, spegnere l'unità e contattare il medico personale o il tecnico di assistenza.
9. Il dispositivo non è un dispositivo di supporto vitale e potrebbe smettere di funzionare in caso di alcuni errori del dispositivo o di interruzione dell'alimentazione. Dovreste avere a disposizione una fonte di ossigeno di riserva.
10. Esiste un rischio di incendio associato alla saturazione di ossigeno durante la terapia a base di ossigeno. Non utilizzare la stazione di rifornimento delle bombole iFill o gli accessori vicino a scintille o fiamme libere.
11. Non lubrificare raccordi, tubi o altri accessori della stazione di rifornimento delle bombole iFill per evitare il rischio di incendio e ustioni.
12. Utilizzare solo parti di ricambio raccomandate dal produttore per garantire il funzionamento corretto ed evitare il rischio di incendio e ustioni.
13. Utilizzare SOLO bombole dotate di raccordi di riempimento per erogatori personali di ossigeno DeVilbiss iFill. Tutte le bombole devono essere ispezionate prima del riempimento. Il mancato rispetto di tali indicazioni potrebbe causare lesioni o danni.
14. L'uso di questo dispositivo ad un'altitudine superiore a 2000 metri (6500 piedi) o al di fuori di una temperatura da +5 °C a +35 °C (da +41 °F a +95 °F) o di un'umidità relativa superiore al 90%, senza condensa, molto probabilmente influirà negativamente sulla percentuale di ossigeno e di conseguenza sulla qualità della terapia.
15. Fumare durante la terapia a base di ossigeno è pericoloso e può provocare ustioni facciali o morte. Non permettere di fumare all'interno dello stesso locale in cui si trova la stazione di rifornimento delle bombole iFill o di eventuali bombole di ossigeno.
16. Se si intende fumare, è necessario spegnere sempre la stazione di rifornimento delle bombole iFill e lasciare l'ambiente dove si trova quest'ultima. Se non si è in grado di lasciare il locale, è necessario attendere 10 minuti dopo aver spento la stazione di rifornimento delle bombole iFill prima di fumare.
17. La presenza di fiamme libere durante la terapia a base di ossigeno è pericolosa e può provocare incendi o morte. Non permettere fiamme libere entro 1,6 m dalla stazione di riempimento della bombola iFill o da eventuali bombole di ossigeno.
18. Non modificare NESSUN raccordo dell'erogatore personale di ossigeno. Non lubrificare mai i collegamenti. Non usare MAI strumenti di qualunque tipo per collegare/scollegare la bombola e l'erogatore di ossigeno. Il mancato rispetto di tali indicazioni potrebbe causare lesioni o danni.
19. Prima di spostare o riposizionare l'erogatore personale di ossigeno, scollegare sempre il cavo della corrente CA. L'inosservanza di tale precauzione può provocare danni all'unità o lesioni alle persone.
20. Non far cadere le bombole di ossigeno. Manipolare/trasportare le bombole di ossigeno utilizzando sempre entrambe le mani. Il mancato rispetto di tali indicazioni potrebbe causare lesioni o danni.
21. I bambini nei pressi dell'erogatore personale di ossigeno devono essere tenuti sotto stretta sorveglianza. L'inosservanza di tale precauzione può provocare danni all'unità o lesioni alle persone.
22. Per la sicurezza personale, la bombola di ossigeno deve essere utilizzata secondo le prescrizioni del proprio medico.
23. In talune circostanze, l'ossigenoterapia può essere pericolosa. Si consiglia di consultare un medico prima di utilizzare l'ossigeno.



AVVERTENZA

1. Pericolo di scosse elettriche: Durante la pulizia, staccare la spina dell'erogatore personale di ossigeno DeVilbiss iFill. Non rimuovere il modulo dell'erogatore di ossigeno. Il modulo può essere rimosso solo da un tecnico qualificato DeVilbiss. Non applicare liquidi direttamente sul modulo e non utilizzare solventi o detergenti contenenti petrolio.
2. Pericolo di scosse elettriche: Non collegare o utilizzare il prodotto se il modulo è rotto.
3. Pericolo di scosse elettriche: Non utilizzare un cavo di linea danneggiato.
4. Livelli di pressione sonora del segnale di allarme acustico inferiori ai livelli ambientali possono impedire il riconoscimento delle condizioni di allarme da parte dell'operatore.
5. La temperatura di superficie delle ventole di scarico nella parte inferiore dell'unità può superare i 41 °C (105,8 °F) in certe condizioni.
6. Quando il dispositivo viene utilizzato in condizioni operative estreme, la temperatura vicino alle ventole di scarico sul fondo dell'unità può raggiungere i 55 °C (131 °F). Tenere le parti del corpo ad una distanza minima di 81,2 cm (32") da questa zona.



AVVERTENZA

Non compatibile con la RM

1. Non portare il dispositivo o gli accessori in locali adibiti alla risonanza magnetica (RM) in quanto ciò potrebbe comportare un rischio inaccettabile per il paziente o danni ai dispositivi medici di RM o alla iFill Personal Oxygen Station DeVilbiss. La sicurezza del dispositivo e degli accessori non è stata valutata in ambienti adibiti alla risonanza magnetica (RM).
2. Non utilizzare il dispositivo o gli accessori in un ambiente con attrezzature elettromagnetiche quali scanner CT, apparecchi diatermici, sistemi a radiofrequenza (RFID) e di sicurezza elettromagnetica (metal detector) in quanto questi potrebbero comportare un rischio inaccettabile per il paziente oppure danni al concentratore di ossigeno o alla iFill Personal Oxygen Station DeVilbiss. Alcune sorgenti elettromagnetiche potrebbero non essere evidenti. Qualora si osservassero variazioni inspiegabili nelle prestazioni del dispositivo o in caso di emissione di suoni striduli o insoliti, scollegare il cavo di alimentazione e interrompere l'utilizzo. Contattare il proprio fornitore del servizio di assistenza domiciliare.
3. Questo dispositivo è adatto per l'uso in ambienti domestici e sanitari, eccetto per APPARECCHIATURE CHIRURGICHE AD ALTA FREQUENZA attive in prossimità e in ambienti schermati da radiofrequenze di un SISTEMA ME per la tomografia a risonanza magnetica, in cui l'intensità delle interferenze elettromagnetiche è elevata.
4. Bisogna evitare di utilizzare quest'apparecchiatura adiacente o sovrapposta ad altre apparecchiature in quanto potrebbe causare errori di funzionamento. Se tale uso è necessario, entrambe le apparecchiature devono essere osservate per verificare che funzionino normalmente.
5. L'uso di accessori e cavi diversi da quelli specificati o forniti dal produttore di questa apparecchiatura potrebbe comportare un aumento delle emissioni elettromagnetiche o una diminuzione dell'immunità elettromagnetica di questa apparecchiatura e provocare errori di funzionamento.
6. Le apparecchiature di comunicazione RF portatili (comprese le periferiche come i cavi dell'antenna e le antenne esterne) devono essere utilizzate a non più di 30 cm (12 pollici) da qualsiasi parte della iFill Personal Oxygen Station DeVilbiss, compresi i cavi specificati dal produttore. In caso contrario, potrebbe verificarsi un peggioramento delle prestazioni di questa apparecchiatura.



AVVERTENZA - AVVERTENZE PER LA MANIPOLAZIONE

1. Usare molta cautela durante la manipolazione e il riempimento di una bombola di ossigeno. Le bombole di ossigeno piene sono sotto pressione e possono esplodere se cadono o sono maneggiate male.
2. Non trasportare mai l'erogatore di ossigeno con una bombola collegata. Si potrebbe incorrere in lesioni personali o danni all'apparecchio.



ATTENZIONE

1. La legge federale limita la vendita di questo dispositivo ai medici o su loro prescrizione.
2. Non azionare la stazione per ossigenoterapia personale senza i filtri installati.
3. Non devono essere utilizzati lubrificanti diversi da quelli raccomandati dal produttore.



ATTENZIONE

1. Non collocare l'apparato vicino ad altre apparecchiature o dispositivi che creano o attraggono campi elettromagnetici. La collocazione dell'unità in campi elettromagnetici superiori a 10 V/m può comprometterne il funzionamento. Tali apparecchiature o dispositivi includono: defibrillatori, apparecchi diatermici, telefoni cellulari, radio CB, giocattoli radiocomandati, forni a microonde ecc.
2. Nel trasportare l'erogatore personale di ossigeno DeVilbiss iFill, fare attenzione a non urtare l'apparecchio o i connettori contro eventuali ostacoli.

i **NOTA**– Non collegare il dispositivo a una presa di corrente controllata da un interruttore a muro.

i **NOTA**– Le iFill Person Oxygen Stations DeVilbiss a 230 VAC hanno un cavo di linea CA dell'Europa continentale e un cavo di linea del Regno Unito. Per ridurre il rischio di scosse elettriche, queste spine sono destinate ad essere inserite in una presa a muro in un solo modo.

i **NOTA**– DeVilbiss raccomanda di lasciare una bombola di ossigeno piena con il paziente DOPO aver posizionato l'erogatore personale di ossigeno.

CONSERVARE QUESTE ISTRUZIONI.

Lista di controllo del fornitore

Prima di lasciare l'erogatore personale di ossigeno DeVilbiss iFill con un utente, COMPLETARE la seguente lista di controllo:

1. Controllare che non vi siano danni ai vari componenti dovuti al trasporto. Non usare l'apparecchio se è danneggiato. Contattare DeVilbiss per ulteriori istruzioni.
2. Assicurarsi che il test idrostatico della bombola di ossigeno non sia scaduto.
3. Dare istruzioni all'utente sulle operazioni di sicurezza dell'erogatore personale di ossigeno e rivedere TUTTE le avvertenze.
4. Consegnare all'utente una copia di questo manuale di istruzioni.

❗ NOTA– DeVilbiss raccomanda di lasciare una bombola di ossigeno piena con il paziente **DOPO** aver installato l'erogatore personale di ossigeno e avvertire il paziente di tenere sempre a portata di mano una bombola piena.

INTRODUZIONE

Il presente manuale di istruzioni fornisce informazioni dettagliate sull'erogatore personale di ossigeno DeVilbiss iFill. Leggere e comprendere le istruzioni contenute nel manuale prima di utilizzare l'erogatore di ossigeno. Le avvertenze importanti sono riportate in tutto il manuale; prestare particolare attenzione a tutte le informazioni di sicurezza. Per eventuali chiarimenti contattare il fornitore di apparecchi DeVilbiss. **❗ NOTA**– Nel manuale, per "bombola" si intende una bombola di ossigeno.

Modalità d'uso

Il sistema di riempimento di bombole d'ossigeno modello 535I è inteso a fornire ossigeno pressurizzato per il riempimento di bombole di ossigeno di tipo portatile. Il dispositivo è inteso a fornire ossigeno 93% ($\pm 3\%$) e può essere utilizzato presso il proprio domicilio, in case di cura, in centri di assistenza medica, ecc.

Applicazione medica

Il prodotto iFill Personal Oxygen Station DeVilbiss Modello 535 Series DeVilbiss prevede il riempimento a domicilio delle bombole di ossigeno per il paziente. Il mercato di destinazione del prodotto è il mercato dell'assistenza domiciliare e istituzionale per quei commercianti/istituzioni che offrono dispositivi per l'Ossigenoterapia ambulatoriale. Il modello 535 Series iFill Personal Oxygen Station DeVilbiss non fornisce ossigeno direttamente al paziente, ma viene utilizzato solo per riempire le bombole di ossigeno.

Descrizione del prodotto

La iFill Personal Oxygen Station DeVilbiss utilizza un compressore a doppia testa di pressione per alimentare contemporaneamente un sistema di generazione di ossigeno ad adsorbimento ad oscillazione di pressione e un intensificatore di pressione pneumatico. È progettata per fornire ossigeno supplementare al fine di riempire le bombole portatili per uso ambulatoriale.

Le bombole di ossigeno sono fissate all'apparecchio iFill con un accoppiatore e un set di nippoli per bombole. L'accoppiatore specifico per l'applicazione aiuta a garantire che altre bombole non possano essere inavvertitamente collegate al sistema iFill.

La stazione iFill è progettata per riempire bombole di ossigeno portatili di varie dimensioni. Le bombole sono disponibili con un dispositivo integrato di conservazione dell'ossigeno, un regolatore di flusso continuo o una valvola a colonna 870 montata sulla parte superiore.

Un dispositivo di rilevamento dell'ossigeno integrato (DeVilbiss OSD®) monitora il livello di concentrazione dell'ossigeno per garantire che rimanga entro le specifiche ($93\% \pm 3\%$).

PARTI FONDAMENTALI

Erogatore personale di ossigeno DeVilbiss iFill (Figura A e B)

1. Raccordo per il riempimento di ossigeno (nel manuale denominato raccordo di riempimento)
2. Tappo del raccordo di riempimento di ossigeno/adattatore della bombola (nel manuale denominato tappo del raccordo di riempimento e/o adattatore della bombola)
3. Bocchetta per il riempimento di ossigeno (nel manuale denominata bocchetta di riempimento)
4. Etichetta con le istruzioni (Figura C)
5. Etichetta del pannello delle spie luminose (Figura C)
6. Pulsante Avvio/Arresto
7. Telaio
8. Circuito elettrico
9. Maniglia anteriore
10. Maniglia posteriore
11. Vano della maniglia per il trasporto
12. Filtro(i) dell'aria (2 - uno per lato)
13. Cronometro – dietro al filtro sul lato dell'etichetta del pannello delle spie (lato destro)



Figura A



Figura B

Etichette pannello indicatori e istruzioni iFill (Figura C)

Etichetta con le istruzioni

1. Impostare il regolatore della bombola su "Off" (spento)
2. Rimuovere il cappuccio dall'unità iFill
3. Agganciare la bombola al connettore di riempimento di ossigeno, far scattare in posizione
4. Premere il pulsante Start/Stop
5. Premere l'anello della porta, sollevare la bombola. Riposizionare il cappuccio.

Etichetta del pannello delle spie luminose

6. Spia (rossa) di richiesta manutenzione
7. Spia luminosa (verde) di attesa
8. Spia luminosa (verde) di bombola piena
9. Spia (verde) di riempimento



Figura C

Bombola di ossigeno iFill e regolatore (Figura D)

1. Selettore girevole
2. Raccordo per il riempimento di ossigeno
3. Data del test idrostatico – Contattare il medico personale o il produttore della bombola per maggiori dettagli.
4. Raccordo per cannula
5. Valvola di chiusura

Accessori/Pezzi di ricambio

- Filtro(i) dell'aria 535D-605 (6 filtri)
Valvola di alimentazione elettrica 535I-610 (2.5A, 250vac, slo-blo)
Bombola di ossigeno iFill Consultare la Tabella di Bombola



Bombola iFill serie 535-CF con regolatore di flusso continuo

Figura D

ALLESTIMENTO

NOTA– Prima di mettere in funzione l'erogatore personale di ossigeno DeVilbiss iFill per la prima volta, posizionare l'apparecchio nel luogo desiderato.

Scelta dell'ubicazione



AVVERTENZA

1. La iFill Personal Oxygen Station DeVilbiss dovrebbe essere ad almeno 15 cm (6 pollici) di distanza da pareti, tendaggi o mobili per garantire un flusso d'aria sufficiente. L'erogatore di ossigeno dovrebbe essere posizionato lontano da sostanze inquinanti o vapori.
2. Evitare di mettere l'erogatore di ossigeno nei pressi di caloriferi, radiatori o registratori di aria calda. Tenere l'erogatore di ossigeno a una distanza di almeno 1,6 metri (5 piedi) da oggetti caldissimi produttori scintille o in prossimità di fonti di fiamma libera.
3. Non usare in sgabuzzini o armadi.
4. Non usare in zone di aria contaminata con monossido di carbonio che potrebbe ridurre la durata dell'apparecchio (per esempio nei pressi di motori, caldaie o stufe a benzina in funzione).

Trasporto dell'erogatore di ossigeno personale DeVilbiss iFill



AVVERTENZA

Non trasportare MAI l'erogatore personale di ossigeno con una bombola collegata o riposta su di esso. Il mancato rispetto di tali indicazioni potrebbe causare lesioni o danni.



ATTENZIONE

Nel trasportare l'erogatore personale di ossigeno DeVilbiss iFill, fare attenzione a non urtare l'apparecchio o i connettori contro eventuali ostacoli. Questo potrebbe causare danni o lesioni.

L'erogatore personale di ossigeno DeVilbiss iFill può essere trasportato in tutta sicurezza in tre (3) modi (Figura 1):

1. Spingere o tirare l'unità sulle rotelle prendendola per la maniglia anteriore. Spostarsi in linea retta in modo da evitare di inclinarla. Fermare l'unità per cambiare direzione.
2. Trasportare l'unità utilizzando contemporaneamente le maniglie anteriore e posteriore.
3. Trasportare l'unità utilizzando la maniglia anteriore e la maniglia che si trova sotto la parte posteriore della base.

Lista di controllo per il funzionamento dell'erogatore personale di ossigeno DeVilbiss iFill

NOTA– Ogni volta che si utilizza l'erogatore di ossigeno per riempire una bombola, rispettare la seguente procedura:

1. Controllare la data della prova idrostatica Figura D6 - Le bombole in alluminio in Europa devono essere sottoposte a test ogni dieci (10) anni. Contattare il medico personale o il produttore della bombola per maggiori dettagli.

NOTA– Non riempire bombole di ossigeno che non siano state testate negli ultimi dieci (10) anni. Contattare il fornitore DeVilbiss per la sostituzione.

2. Prima di riempire la bombola iFill di ossigeno, esaminare la parte esterna come segue.



AVVERTENZA

Utilizzare SOLO bombole dotate di raccordi di riempimento per erogatori personali di ossigeno DeVilbiss iFill. Tutte le bombole devono essere ispezionate prima del riempimento. Il mancato rispetto di tali indicazioni potrebbe causare lesioni o danni.

Esame della parte esterna della bombola di ossigeno iFill

1. Esaminare l'esterno della bombola e sostituirla nel caso in cui si verificano le seguenti condizioni:
 - a. Ammaccature o colpi
 - b. Bruciature dell'arco elettrico
 - c. Olio o grasso



Figura 1

- d. Qualsiasi altro segno o danno che potrebbe rendere la bombola inutilizzabile o pericolosa.
2. Esaminare la bombola per individuare danni dovuti al fuoco o al calore, compresa la presenza di annerimenti o scorticature della vernice, del rivestimento protettivo o dell'indicatore di calore. In caso di rilevamento di un danno dovuto a fuoco o calore, sostituire la bombola.
3. Individuare la presenza dei seguenti danni sul raccordo di riempimento di ossigeno:
 - a. Particelle, olio o grasso
 - b. Danni importanti
 - c. Segni di corrosione all'interno della valvola
 - d. Danni dovuti a calore eccessivo o fuoco
 In questi casi non utilizzare la bombola dell'ossigeno, ma contattare il medico personale.

FUNZIONAMENTO

Collegamento della bombola di ossigeno iFill all'erogatore personale di ossigeno DeVilbiss iFill



PERICOLO

Inflammabile Non lubrificare. Evitare di mettere in contatto grasso o olio presente sulle mani o proveniente da altre fonti con il regolatore o il raccordo della valvola della bombola. Questi contaminanti possono essere infiammabili e causare lesioni.



AVVERTENZA

1. Non modificare NESSUN raccordo dell'erogatore personale di ossigeno. Non lubrificare mai i collegamenti. Non usare MAI strumenti di qualunque tipo per collegare/ scollegare la bombola e l'erogatore di ossigeno. Il mancato rispetto di tali indicazioni potrebbe causare lesioni o danni.
2. Non far cadere le bombole di ossigeno. Manipolare/trasportare le bombole di ossigeno utilizzando sempre entrambe le mani. Il mancato rispetto di tali indicazioni potrebbe causare lesioni o danni.
3. Pericolo di scosse elettriche: Non utilizzare un cavo di linea danneggiato.

❗ NOTA– Fare riferimento ai PERICOLI E AVVERTENZE GENERALI e alle AVVERTENZE PER LA MANIPOLAZIONE nel presente manuale.

1. Collegare il cavo di alimentazione alla presa a muro.
2. Posizionare il selettore girevole della bombola su "OFF".
3. Svitare il tappo del raccordo di riempimento dell'ossigeno.
4. Posizionare la bombola sul telaio e far combaciare il raccordo del nipplo della bombola di ossigeno con il raccordo di riempimento. Premere finché si sente un "click" che indica che la bombola è ben posizionata (Figura 2). **❗ NOTA**– Se si usano bombole più piccole, come le M4 o M6, è necessario posizionare il tappo del raccordo di riempimento dell'ossigeno/adattatore della bombola nel telaio per meglio sostenere la bombola. Se si utilizzano bombole più grandi, come le ML6, C, D o E, il tappo del raccordo di riempimento dell'ossigeno/adattatore della bombola non sono necessari e possono restare appesi da un lato.

Riempimento della bombola di ossigeno iFill

❗ NOTA– Non utilizzare la bombola durante il riempimento.

❗ NOTA– Fare riferimento ai PERICOLI E AVVERTENZE GENERALI e alle AVVERTENZE PER LA MANIPOLAZIONE nel presente manuale.

1. Assicurarsi che l'erogatore personale di ossigeno sia collegato alla rete elettrica.
2. Assicurarsi che la bombola sia saldamente collegata all'erogatore di ossigeno. Fare riferimento alla sezione Collegamento della bombola di ossigeno iFill all'erogatore personale di ossigeno DeVilbiss iFill.
3. Premere l'interruttore di avvio/arresto sul pannello di controllo (Figura 3).
4. Si verificherà quanto segue:
 - a. La luce di RIEMPIMENTO (verde) si accenderà durante il riempimento della bombola (fare riferimento ai tempi di riempimento della bombola di ossigeno).
 - b. Quando la bombola sarà completamente riempita, si accenderà la luce di BOMBOLA PIENA (verde). Scollegare la rimozione della bombola di ossigeno iFill.

❗ NOTA– Se si accende la spia di richiesta MANUTENZIONE (rossa) e si sente un segnale acustico, fare riferimento alla Risoluzione dei problemi del presente manuale di istruzioni.

Spiegazione delle spie luminose

Colore delle spie luminose	Stato dell'erogatore di ossigeno	Effetto
Nessuno	L'erogatore di ossigeno non è collegato alla rete elettrica	Nessuno
Attesa (verde)	L'erogatore di ossigeno è pronto per iniziare il riempimento delle bombole.	Il riempimento delle bombole non ha inizio.
Riempimento (verde)	L'erogatore di ossigeno è acceso e la bombola si sta riempiendo.	La bombola si sta riempiendo
Pieno (verde)	La bombola è piena	Scollegare la bombola.
Manutenzione (rosso) e segnale acustico	L'erogatore di ossigeno è acceso ma la bombola non si riempie a causa di un danno interno.	Contattare il proprio fornitore DeVilbiss.



Figura 2



Figura 3

Rimozione della bombola di ossigeno iFill



AVVERTENZA

1. Non modificare nessun raccordo dell'erogatore personale di ossigeno. Non lubrificare mai i raccordi. Non usare mai strumenti di qualunque tipo per collegare/ scollegare la bombola e l'erogatore di ossigeno. Il mancato rispetto di tali indicazioni potrebbe causare lesioni o danni.
2. Usare molta cautela durante la manipolazione e il riempimento di una bombola di ossigeno. Le bombole di ossigeno piene sono sotto pressione e possono esplodere se cadono o sono maneggiate male.

NOTA– Fare riferimento ai **PERICOLI E AVVERTENZE GENERALI** e alle **AVVERTENZE PER LA MANIPOLAZIONE** nel presente manuale.

1. Scollegare la bombola di ossigeno piena spingendo sulla bocchetta di riempimento posta sotto il raccordo del nipplo della bombola stessa e tenendola ferma con l'altra mano (Figura 4).
2. Sollevare la bombola per scollegarla dal raccordo di riempimento di ossigeno. Dopo una breve pausa, la spia luminosa verde di Attesa si accenderà.
3. Per un breve periodo dopo aver scollegato la bombola, si avranno perdite di ossigeno dal raccordo di riempimento, eventualmente accompagnate da un suono ("pop") e fuoriuscite d'aria. Tale comportamento è da ritenersi normale.
4. Eseguire una (1) delle seguenti operazioni:
 - a. Se si desidera, riempire un'altra bombola di ossigeno. Fare riferimento alla lista di controllo per il funzionamento dell'erogatore personale di ossigeno DeVilbiss iFill.
 - b. Posizionare il tappo del raccordo di riempimento dell'ossigeno su detto raccordo.

NOTA– Il tappo del raccordo di riempimento di ossigeno deve essere sempre al suo posto quando le bombole non vengono riempite.



Figura 4

Impostazione del selettore girevole della bombola di ossigeno iFill nel modo prescritto

1. Fissare la cannula nasale al raccordo della cannula del regolatore di ossigeno o del dispositivo di conservazione dell'ossigeno. Aprire la valvola della bombola di ossigeno.
2. Applicare la cannula al naso/viso.
3. Portare il selettore girevole sull'impostazione L/min prescritta dal medico personale.
4. Respirare normalmente.



AVVERTENZA

La modifica dell'impostazione sul selettore rotante influisce sulla dose di ossigeno erogata, e NON va modificata se non su indicazione del medico.

5. Per chiudere il flusso di ossigeno, ruotare il selettore girevole in senso antiorario fino alla posizione "OFF". Chiudere la valvola della bombola di ossigeno.

RISOLUZIONE DEI PROBLEMI

La seguente tabella relativa alla risoluzione dei problemi fornisce aiuto per l'analisi e la soluzione di errori minori nel funzionamento del sistema. Se le procedure indicate non risolvono il problema, contattare il fornitore DeVilbiss. Non cercare di effettuare altri interventi di manutenzione.



AVVERTENZA

Per evitare rischi di scosse elettriche, non rimuovere il modulo. Il modulo può essere rimosso solo da un tecnico qualificato DeVilbiss.

Erogatore personale di ossigeno DeVilbiss iFill

Problema	Soluzione
Non vi sono spie luminose accese.	<ol style="list-style-type: none">1. Controllare che il cavo di alimentazione elettrica dell'erogatore personale di ossigeno sia collegato adeguatamente alla presa a muro.2. Assicurarsi che il fusibile del modulo di alimentazione elettrica non sia aperto.3. Se il problema persiste, contattare il proprio fornitore DeVilbiss.
Spia rossa accesa.	<ol style="list-style-type: none">1. Assicurarsi che la bombola di ossigeno iFill sia collegata correttamente.2. Premere il pulsante di avvio/arresto. Se la spia rossa rimane accesa, chiedere assistenza al proprio fornitore DeVilbiss.3. Se la spia rossa si accende durante la procedura di riempimento, controllare che la bombola sia collegata correttamente. Scollegare la bombola e ricollegarla. Assicurarsi che il selettore girevole della bombola sia su OFF. Premere il pulsante di avvio/arresto per spegnere la luce rossa e poi di nuovo per riavviare il processo di riempimento della bombola. Se la spia rossa si riaccende nel corso del riempimento, chiedere assistenza al proprio fornitore DeVilbiss.
Tempi di riempimento eccessivi O la spia verde indicante il riempimento rimane accesa.	<ol style="list-style-type: none">1. Assicurarsi che il selettore girevole della bombola di ossigeno iFill sia su OFF.2. Verificare i tempi di riempimento nella tabella dei tempi di riempimento tipici per la bombola di ossigeno3. Verificare che la bombola sia collegata correttamente. Premere il pulsante di avvio/arresto per tornare in Standby. Scollegare la bombola e ricollegarla. Premere il pulsante di avvio/arresto per iniziare a riempire la bombola.4. Se il problema persiste, chiedere assistenza al proprio fornitore DeVilbiss.

Sostituzione del fusibile (modelli con connettore di ingresso CA con fusibile)

1. Scollegare il cavo di alimentazione CA dal connettore di ingresso CA.
2. Con un piccolo cacciavite, aprire delicatamente il cassetto portafusibili sul connettore di ingresso CA.
3. Rimuovere il fusibile difettoso dall'estremità esposta del cassetto dei fusibili, eliminare il fusibile difettoso.
4. Rimuovere il fusibile di ricambio dal cassetto portafusibili e farlo scorrere nell'estremità esposta del cassetto portafusibili dove è stato rimosso il fusibile difettoso.
5. Inserire il cassetto portafusibili nel connettore di ingresso CA fino a quando non è completamente inserito e a filo con l'alloggiamento del connettore di ingresso CA.

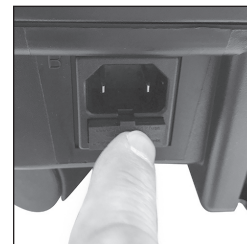
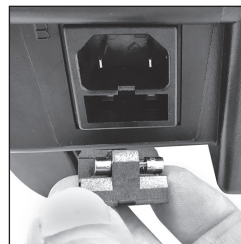
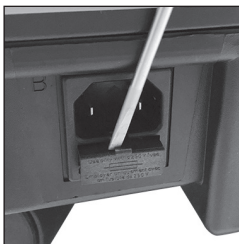

Bombola di ossigeno e regolatore iFill

Problema	Soluzione
La bombola di ossigeno iFill emette un suono simile a un sibilo.	<ol style="list-style-type: none">1. Ruotare il selettore girevole su OFF.2. Se il suono continua, rivolgersi al fornitore DeVilbiss.
La bombola di ossigeno iFill è accesa ma l'ossigeno non viene erogato.	<ol style="list-style-type: none">1. Controllare il manometro del livello di ossigeno. Riempire la bombola se il manometro è vuoto.2. Controllare che la cannule lunghe non presenti curve o pieghe. Sostituire la cannule lunghe eventualmente danneggiata.3. Chiedere assistenza al fornitore DeVilbiss.

DOMANDE E RISPOSTE TIPICHE

- D. Perché il mio iFill emette un suono (“pop”) quando scollego la bombola?**
R. Il suono (“pop”) è provocato dalla pressione rilasciata dal sistema per facilitare l'installazione della bombola successiva.
- D. Perché il raccordo deve essere pulito solo con una salvietta pulita, asciutta e non pelosa e solo se necessario?**
R. Le soluzioni detergenti possono essere infiammabili e/o contaminare la bombola.
- D. Perché non posso usare le mie vecchie bombole con iFill?**
R. iFill ha un raccordo brevettato in ottemperanza con la FDA, che rende incompatibili le altre bombole.

PULIZIA/MANUTENZIONE

Filtro per l'erogatore personale di ossigeno DeVilbiss iFill



ATTENZIONE

1. Non mettere in funzione l'erogatore personale di ossigeno senza prima aver installato i filtri
2. Non devono essere utilizzati lubrificanti diversi da quelli raccomandati dal produttore.

i **NOTA**– L'erogatore personale di ossigeno DeVilbiss iFill ha due (2) filtri, uno su ciascun lato del modulo (FIGURA A).

i **NOTA**– Eseguire questa procedura almeno UNA VOLTA ALLA SETTIMANA.

1. Staccare la spina dell'erogatore personale di ossigeno dalla presa a muro.
2. Togliere i filtri.
3. Pulire i filtri con un aspirapolvere o lavarli in acqua tiepida saponata e risciacquarli a fondo.
4. Asciugare bene i filtri prima di reinstallarli.

Modulo Esterno



AVVERTENZA

Pericolo di scosse elettriche: Durante la pulizia, staccare la spina dell'erogatore personale di ossigeno DeVilbiss iFill. Non rimuovere il modulo dell'erogatore di ossigeno. Il modulo può essere rimosso solo da un tecnico qualificato DeVilbiss. Non applicare liquidi direttamente sul modulo e non utilizzare solventi o detergenti contenenti petrolio.

1. Pulire il modulo esterno usando un panno o una spugna umida e un detergente neutro per uso domestico, asciugare bene.
2. Solo se necessario, strofinare il raccordo con una salvietta pulita, asciutta e non pelosa.

Pulizia

	Intervallo di pulizia raccomandato	Numero di cicli di pulizia *	Detergenti compatibili/temperatura di lavaggio max
Filtri di aspirazione dell'aria	Una volta alla settimana	260	Pulire con l'aspirapolvere o lavare in acqua tiepida e saponata
Modulo esterno	Una volta alla settimana	260	Pulire con un panno umido o una spugna con un detergente delicato per la casa e asciugare

* numero di cicli di pulizia determinati per intervallo di pulizia raccomandato e vita utile prevista di 5 anni

Manutenzione

	Intervallo di Ispezione	Intervallo di Sostituzione	Specifica
Filtri di aspirazione dell'aria	Una volta alla settimana	Se strappato o danneggiato	20 PPI; filtro antiparticolato lordo
Filtro Antibatterico	Ispezionare in concomitanza con il servizio di assistenza del compressore	Se necessario, sostituirlo	particelle < 0.3 micron
Concentrazione di ossigeno	3 anni	N/A	93% \pm 3% O ₂
Indicatori acustici e visivi	3 anni	N/A	Allarme acustico e indicatori LED
Compressore	3 anni	N/A	uscita massima 30 psi
Intensificatore	3 anni	N/A	uscita massima 2200 psi

SPECIFICHE

Erogatore Personale di Ossigeno DeVilbiss iFill

Temperatura di esercizio:	da 5°C a 35°C (da 41°F a 95°F)
Limiti di umidità d'esercizio	dal 15 al 90% Umid. Relat. senza condensa
Valori di pressione atmosferica di esercizio:	Da 780 hPa a 1013 hPa (da 2000 metri, ~6500 piedi sopra il livello del mare)
Valori di temperatura di conservazione:	da -25°C a +70°C (da -13°F a +158°F)
Valori di umidità di conservazione:	dal 5 al 90% senza condensa
Potenza elettrica nominale:	220-230 V~, 50 Hz, 2,0 A, monofase
Limiti di tensione d'esercizio:	187 – 253V~ 50Hz
Limiti di alimentazione elettrica:	400 Watt in media
Purezza dell'ossigeno:	93% O ₂ \pm 3%
Dimensioni: (comprese le ruote) senza bombola	larg. 31,1 cm x alt. 72,4 cm x prof. 57,4 cm (12,25" larg. x 28,5" alt. x 22,5" prof.)
Peso:	30 kg (66 libbre)
Peso da trasportare:	34,5 kg (76 libbre)
Protezione dell'ingresso:	IP21
Livello massimo di pressione sonora ponderata A:	52 dBA
Livello massimo di potenza sonora:	62 dBA
Condizioni normali e di singolo guasto della pressione massima limitata:	3300 psi (22,75 MPa)
Approvazioni (soltanto 50Hz) EN60601-1	TUV
Fare riferimento al manuale di assistenza iFill (LT-1929) per la descrizione tecnica.	

Tempi Tipici di Riempimento Della Bombola di Ossigeno iFill

NOTA– Tutti i tempi di riempimento sono approssimativi e possono variare secondo l'altitudine e le condizioni ambientali.

Di seguito sono riportati i tempi tipici per riempire la bombola completamente vuota fino a 138 \pm 13,8 bar (2.000 \pm 200 psig):

M4 (0.7L).....	60 Minuti	C (1.8L)	130 Minuti
M6 (1.0L).....	75 Minuti	D (2.9L)	215 Minuti
ML6 (1.2L).....	90 Minuti	E (4.7L).....	350 Minuti

NOTA– Se utilizzato non rispettando i parametri operativi specificati, il dispositivo potrebbe non funzionare correttamente.



AVVERTENZA

Livelli di pressione sonora del segnale di allarme acustico inferiori ai livelli ambientali possono impedire il riconoscimento delle condizioni di allarme da parte dell'operatore.

Descrizione di tutti i segnali di allarme udibili

- La iFill Personal Oxygen Station DeVilbiss include una condizione di allarme che indica il servizio richiesto.
- L'allarme richiesto dal servizio è una condizione di allarme tecnico a bassa priorità.
- L'allarme viene testato all'accensione, l'allarme acustico suona per 0,5 secondi quando l'iFill viene collegato per la prima volta all'alimentazione CA, questo verifica che l'allarme acustico funzioni.
- L'apparecchio emette un allarme tra 4 secondi e 70 secondi dopo il verificarsi di un guasto.
- La POSIZIONE DELL'OPERATORE durante il funzionamento della iFill Personal Oxygen Station DeVilbiss è normalmente a distanza o in un'altra stanza, l'iFill funziona senza sorveglianza durante il riempimento delle bombole di ossigeno.



AVVERTENZA

Non compatibile con la RM

Non portare il dispositivo o gli accessori in locali adibiti alla risonanza magnetica (RM) in quanto ciò potrebbe comportare un rischio inaccettabile per il paziente o danni ai dispositivi medici di RM o alla iFill Personal Oxygen Station DeVilbiss. La sicurezza del dispositivo e degli accessori non è stata valutata in ambienti adibiti alla risonanza magnetica (RM).

Non utilizzare il dispositivo o gli accessori in un ambiente con attrezzature elettromagnetiche quali scanner CT, apparecchi diatermici, sistemi a radiofrequenza (RFID) e di sicurezza elettromagnetica (metal detector) in quanto questi potrebbero comportare un rischio inaccettabile per il paziente oppure danni al concentratore di ossigeno o alla iFill Personal Oxygen Station DeVilbiss. Alcune sorgenti elettromagnetiche potrebbero non essere evidenti. Qualora si osservassero variazioni inspiegabili nelle prestazioni del dispositivo o in caso di emissione di suoni striduli o insoliti, scollegare il cavo di alimentazione e interrompere l'utilizzo. Contattare il proprio fornitore del servizio di assistenza domiciliare.

Questo dispositivo è adatto per l'uso in ambienti domestici e sanitari, eccetto per APPARECCHIATURE CHIRURGICHE AD ALTA FREQUENZA attive in prossimità e in ambienti schermati da radiofrequenze di un SISTEMA ME per la tomografia a risonanza magnetica, in cui l'intensità delle interferenze elettromagnetiche è elevata.



AVVERTENZA

Bisogna evitare di utilizzare quest'apparecchiatura adiacente o sovrapposta ad altre apparecchiature in quanto potrebbe causare errori di funzionamento. Se tale uso è necessario, entrambe le apparecchiature devono essere osservate per verificare che funzionino normalmente.



AVVERTENZA

L'uso di accessori e cavi diversi da quelli specificati o forniti dal produttore di questa apparecchiatura potrebbe comportare un aumento delle emissioni elettromagnetiche o una diminuzione dell'immunità elettromagnetica di questa apparecchiatura e provocare errori di funzionamento.



AVVERTENZA

Le apparecchiature di comunicazione RF portatili (comprese le periferiche come i cavi dell'antenna e le antenne esterne) devono essere utilizzate a non più di 30 cm (12 pollici) da qualsiasi parte della iFill Personal Oxygen Station DeVilbiss, compresi i cavi specificati dal produttore. In caso contrario, potrebbe verificarsi un peggioramento delle prestazioni di questa apparecchiatura.

RESTITUZIONE E SMALTIMENTO

Dopo l'uso, restituire il dispositivo al fornitore per lo smaltimento. L'apparecchiatura, inclusi gli accessori e i componenti interni, non sono normali rifiuti domestici; l'apparecchiatura è realizzata con materiali di elevata qualità che possono essere riciclati e riutilizzati. Il motore interno, le schede di circuito stampato e il cablaggio devono essere rimossi dall'unità e riciclati come rifiuti elettronici. I componenti metallici possono essere riciclati come metalli. I setacci possono essere smaltiti come rifiuti domestici. I componenti in plastica rimanenti devono essere riciclati come materie plastiche. La Direttiva Europea 2012/19/UE sui Rifiuti di apparecchiature elettriche ed elettroniche (RAEE) prevede che le apparecchiature elettriche ed elettroniche siano raccolte e smaltite separatamente dai rifiuti urbani indifferenziati, con lo scopo di riciclarli. Il simbolo con il cestino barrato indica che è prevista una raccolta distinta.

Per ridurre al minimo l'IMPATTO AMBIENTALE del sistema di riempimento di ossigeno modello 535 durante l'USO NORMALE, rimuovere qualsiasi bombola di ossigeno dal sistema di riempimento di ossigeno del modello 535 e scollegare il relativo sistema di riempimento di ossigeno dall'alimentazione CA. Pulire i filtri di aspirazione dell'aria del modulo per il funzionamento più efficiente, come elencato nella sezione Manutenzione di questa guida.



VOORZICHTIG

De federale wetgeving in de Verenigde Staten schrijft voor dat dit apparaat uitsluitend mag worden verkocht door of op voorschrift van een arts.





























WAARSCHUWING

Lees en begrijp dit instructiehandboekje alvorens deze apparatuur te gebruiken.

INHOUDSOPGAVE

IEC-symbolen	nl - 58
Belangrijke veiligheidsinstructies	nl - 58
Algemene gevaren en waarschuwingen	nl - 59
Waarschuwingen betreffende hantering	nl - 60
Waarschuwingen en opmerkingen	nl - 60
Checklijst voor de leverancier	nl - 61
Inleiding	nl - 61
Gebruiksindicaties	nl - 61
Medische toepassing	nl - 61
Productbeschrijving	nl - 61
Belangrijke onderdelen	
DeVilbiss iFill persoonlijk zuurstofstation	nl - 61
iFill instructie- en displaylabels	nl - 61
iFill zuurstoffles en regelaar	nl - 62
Hulp-/vervangingsonderdelen	nl - 62
Instelling	nl - 62
Een locatie kiezen	nl - 62
Het persoonlijke zuurstofstation vervoeren	nl - 62
Checklijst voor het gebruik van het DeVilbiss iFill persoonlijke zuurstofstation	nl - 62
Uitwendige inspectie van de iFill zuurstoffles	nl - 62
Gebruik	
De iFill fles op het DeVilbiss iFill persoonlijke zuurstofstation aansluiten	nl - 63
De iFill zuurstoffles vullen	nl - 63
Uitleg van de indicatorlampjes	nl - 63
De iFill zuurstoffles verwijderen	nl - 64
De keuzeschakelaar van de iFill zuurstoffles op de voorgeschreven stand instellen	nl - 64
Problemen oplossen	nl - 64
DeVilbiss iFill persoonlijk zuurstofstation	nl - 64
Vervanging van zekering	nl - 65
iFill zuurstoffles en regelaar	nl - 65
Veelgestelde vragen en antwoorden	nl - 65
Reiniging/Onderhoud	
Filter van het DeVilbiss iFill persoonlijk zuurstofstation	nl - 65
Buitenkant van de behuizing	nl - 65
Specificatie	
DeVilbiss iFill persoonlijk zuurstofstation	nl - 66
Typische vultijden voor de iFill zuurstoffles	nl - 66
Beschrijving van alle hoorbare alarmsignalen	nl - 66
Informationen zur elektromagnetischen Verträglichkeit	nl - 67
Retourneren en afvoeren	nl - 67

IEC-SYMBOLLEN

	Deze gebruiksinstructies moeten vóór gebruik gelezen worden en begrepen zijn. i Dit symbool heeft een blauwe achtergrond op het productetiket.		Er bestaat een risico van elektrische schokken. Niet openen	I/O	Starten/Stoppen Knop indrukken om het vullen van de fles te starten of te stoppen		Service vereist
	Gevaar – Niet roken bij de patiënt of het apparaat. i Dit symbool heeft een rode cirkel en een diagonale balk op het productetiket.		Type B-toegepast onderdeel		Stand-by Het apparaat staat in de standby-stand		Vulling van de fles
	Geen olie of vet of smeermiddelen gebruiken i Dit symbool heeft een rode cirkel en een diagonale balk op het productetiket.		Elektrische veiligheidsklasse II – dubbel geïsoleerd	CB1	Stroomonderbreker		Fles is vol
	Niet gebruiken in de buurt van hoge temperaturen of open vuur. i Dit symbool heeft een rode cirkel en een diagonale balk op het productetiket.		Wisselstroom		Vervangbare zekering		Producent
	Niet duwen, kantelgevaar i Dit symbool heeft een rode cirkel en een diagonale balk op het productetiket.		Bereik bedrijfstemperatuur +5 tot +35 °C (+41 tot + 95°F)	REF	Catalogus-/Modelnummer		Goedkeuringsmerk van TÜV Rheinland
	Algemene waarschuwing i Dit symbool wordt door de hele handleiding heen gebruikt om gevaarlijke situaties aan te geven die vermeden moeten worden.		Bereik van atmosferische druk: 780 tot 1013 hPa (van zeeniveau tot 6500 m)	SN	Serienummer	EC REP	Europees gemachtigde vertegenwoordiger
	Belangrijke informatie i Dit symbool wordt in deze handleiding gebruikt om belangrijke informatie aan te geven.	Rx ONLY	De federale wetgeving in de Verenigde Staten schrijft voor dat dit apparaat uitsluitend mag worden verkocht door of op voorschrift van een arts.		Geen MR (onveilig voor MR) Onveilig voor gebruik in MRI-omgeving	CE 0044	Europees vert. CE-merk
	Opmerking en informatiesymbool i Dit symbool wordt door de hele handleiding heen gebruikt om opmerkingen, nuttige tips, aanbevelingen en informatie te verstrekken.		Ingangsbescherming - Beschermd tegen toegang van vingers tot gevaarlijke onderdelen; beschermd tegen verticaal vallende waterdruppels.		Raadpleeg de gebruiksinstructies	CH REP	Zwitsers gemachtigde vertegenwoordiger
				UDI	Unieke apparaat-id	MD	Medisch apparaat
	Het apparaat bevat elektrische en/of elektronische apparatuur die moet worden gerecycled conform EU-richtlijn 2012/19/EU met betrekking tot elektrisch en elektrotechnisch afval (WEEE)				Bij het bedienen van het apparaat is voorzichtigheid geboden	LOT	Partijnummer

BELANGRIJKE VEILIGHEIDSINSTRUCTIES

De informatie in dit handboekje is bedoeld om u te helpen bij het veilig bedienen van de apparatuur en om ervoor te zorgen dat u er optimaal gebruik van kunt maken. Zuurstof die via dit apparaat wordt toegediend mag niet worden beschouwd als levensinstandhoudend en mag niet anders dan 93% +/- 3% zuurstof toedienen. Wanneer gebruik wordt gemaakt van elektrische producten, moeten er altijd elementaire veiligheidsmaatregelen worden genomen. Lees vóór gebruik alle instructies. Belangrijke informatie wordt aangegeven met behulp van de volgende termen:



GEVAAR

Duidt op een dreigende gevaarlijke situatie die, indien de situatie niet wordt afgewend, voor de gebruiker of operator de dood of ernstig lichamelijk letsel tot gevolg kan hebben.



WAARSCHUWING

Indicates a potentially hazardous situation which could result in death or serious injury to the user or operator if not avoided.



VOORZICHTIG

Indicates a potentially hazardous situation which could result in property damage, injury, or device damage if not avoided.



BELANGRIJK

Duidt op belangrijke informatie.



OPMERKING

Indicates notes, useful tips, recommendations, and information.

Lees alle instructies door voordat u het product gebruikt.

GEVAAR- VERBODEN TE ROKEN



Algemene gevaren en waarschuwingen

Deze instructies MOETEN worden gevolgd om de veilige installatie, montage en bediening van het persoonlijke zuurstofstation te garanderen.



GEVAAR

1. Er bestaat een risico van elektrische schokken. Niet demonteren. Het DeVilbiss iFill persoonlijke zuurstofstation bevat geen onderdelen die door de gebruik onderhouden kunnen worden. Neem contact op met de DeVilbiss-leverancier of een erkend servicecentrum als onderhoud nodig is.
2. Brandgevaar. Niet smeren. Laat geen vet of olie van uw handen of een andere bron in aanraking komen met de regelaar of de aansluiting met de fleskraan. Deze verontreinigingen zijn mogelijk ontvlambaar en kunnen letsel veroorzaken.
3. Het DeVilbiss iFill persoonlijke zuurstofstation moet worden geplaatst op minimaal 15 cm (6 inches) afstand van muren, gordijnen of andere voorwerpen die de juiste luchtstroom in en uit uw zuurstofstation kunnen belemmeren. Het zuurstofstation dient zodanig geplaatst te worden dat verontreinigingen of dampen worden vermeden.
4. Brandgevaar. Zuurstof veroorzaakt snelle verbranding. Rook niet terwijl het persoonlijke zuurstofstation werkt of wanneer u in de buurt bent van een persoon die zuurstoftherapie gebruikt. Houd het persoonlijke zuurstofstation ten minste 1,6 m (5') bij hete, vonkende voorwerpen of open vuurbronnen vandaan.
5. Brandgevaar. Leg de canule niet neer terwijl de fles bezig is met het toedienen van zuurstof. Hoge concentraties zuurstof kunnen leiden tot snelle verbranding.
6. Kantelgevaar. Duw, leun of steun niet op het apparaat, dit kan kantelen en letsel veroorzaken.



WAARSCHUWING

1. Installeer, demonteer en gebruik deze apparatuur niet alvorens eerst dit instructiehandboekje en het waarschuwingsetiket op de zuurstoffles te lezen en te begrijpen. Als u de waarschuwingen, voorzorgsmaatregelen en instructies niet kunt begrijpen, neem dan contact op met uw leverancier of technisch personeel, indien van toepassing, voordat u deze apparatuur probeert te installeren of te gebruiken; als u dit niet doet, kan letsel of schade optreden.
2. Het gebruik van dit apparaat is beperkt tot een zuurstofpatiënt. De flessen MOGEN UITSLUITEND door een zuurstofpatiënt worden gebruikt en mogen niet aan iemand anders voor welk doel dan ook worden gegeven.
3. Blokkeer NOOIT de luchtopeningen van het product en plaats het nooit op een zacht oppervlak, zoals een bed of bank, waar de luchtopeningen geblokkeerd kunnen raken. Houd de luchtopeningen vrij van pluisjes, haar, enz.
4. Zet het zuurstofstation niet naast kachels, radiatoren of verwarmingsroosters. Het dient ten minste 1,6 m (5') bij hete, vonkende voorwerpen of open vuurbronnen vandaan worden gehouden.
5. Gebruik het apparaat niet in een kast.
6. Gebruik het niet in een ruimte waar de lucht verontreinigd kan zijn met koolmonoxide, daar dit de levensduur van het apparaat kan verkorten (bijv. in de buurt van draaiende benzinemotoren, verwarmingsketels of kachel).
7. De fles niet proberen te gebruiken als er lekkage van de zuurstoffles wordt waargenomen. Draai de keuzeschakelaar op de regelaar naar "OFF" (uit). Als de lekkage aanhoudt, zet u de fles buiten en stelt u uw thuiszorgverlener of servicemedewerker van deze toestand op de hoogte.
8. Het persoonlijke zuurstofstation is uitgerust met een hogedrukontlastingsklep om de veiligheid van de gebruiker te verzekeren. Wanneer deze veiligheidsvoorziening wordt geactiveerd, maakt deze een uitermate hard geluid. Als dit geluid klinkt, zet u het apparaat uit en neemt u contact op met uw thuiszorgverlener of servicemedewerker.
9. Het apparaat dient niet voor levensinstandhouding en kan in geval van bepaalde apparatuurstoringen of bij stroomonderbreking uitvallen. U moet een back-up bron voor zuurstof beschikbaar hebben.
10. Er is een risico op brand verbonden aan zuurstofverrijking tijdens zuurstoftherapie. Gebruik het iFill flessenvulstation of de accessoires niet in de buurt van vonken of open vuur.
11. Om het risico van brand of brandwonden te voorkomen mogen fittingen, aansluitingen, slangen of andere accessoires van het iFill flessenvulstation niet gesmeerd worden.
12. Om brand of brandwonden te voorkomen en een goede werking te waarborgen mogen uitsluitend reserveonderdelen gebruikt worden die zijn aanbevolen door de fabrikant.
13. Gebruik UITSLUITEND flessen die de DeVilbiss iFill persoonlijke zuurstofstation-vulaansluiting hebben. Alle flessen moeten worden geïnspecteerd voordat ze gevuld worden; anders kan dit letsel of schade tot gevolg hebben.
14. Het gebruik van dit apparaat op een hoogte van meer dan 2000 meter (6500 ft) of buiten een omgevingstemperatuur van +5°C tot +35°C (+41°F tot +95°F) of een relatieve niet-condenserende luchtvochtigheid boven 90% heeft naar verwachting een negatief effect op het percentage zuurstof en bijgevolg op de kwaliteit van de behandeling.
15. Roken is gevaarlijk tijdens de zuurstofbehandeling en zal waarschijnlijk leiden tot brandwonden in het gezicht of de dood. Roken is niet toegestaan in dezelfde ruimte waar zich het iFill flessenvulstation of eventuele zuurstofflessen bevinden.
16. Als u van plan bent te roken, dan dient u het iFill flessenvulstation altijd uit te schakelen en de ruimte te verlaten waar zich het iFill flessenvulstation bevindt. Als u de ruimte niet kunt verlaten moet u 10 minuten wachten nadat u het iFill flessenvulstation hebt uitgeschakeld.
17. Open vuur is gevaarlijk tijdens de zuurstofbehandeling en zal waarschijnlijk leiden tot brand of de dood. Open vuur is niet toegestaan binnen 1,6 meter (5 ft) van het iFill flessenvulstation of eventuele zuurstofflessen.
18. Modificeer GEEN van de aansluitingen op het persoonlijke zuurstofstation. De aansluitingen NOOIT smeren. NOOIT gereedschap van welke aard dan ook om de fles en het zuurstofstation aan te sluiten of los te koppelen. Ernstige verwondingen en/of schade kunnen optreden.
19. Haal altijd de stekker uit het stopcontact voordat u het persoonlijke zuurstofstation verplaatst. Als u dit niet doet, kan dit schade aan het apparaat of persoonlijk letsel tot gevolg hebben.
20. Laat zuurstofflessen nooit vallen. Gebruik twee (2) handen bij het hanteren/vervoeren van zuurstofflessen. Anders kan letsel of schade optreden.
21. Kinderen dienen altijd onder toezicht worden gehouden rondom het persoonlijke zuurstofstation. Als dit niet gebeurt, kan dit schade aan het apparaat of persoonlijk letsel tot gevolg hebben.
22. Voor uw veiligheid moet de zuurstoffles worden gebruikt volgens het door uw arts vastgestelde voorschrift.
23. Onder bepaalde omstandigheden kan zuurstoftherapie gevaarlijk zijn. Het verdient aanbeveling om medisch advies in te winnen alvorens zuurstof te gebruiken.



WAARSCHUWING

1. Er bestaat een gevaar voor elektrische schokken. Haal de stekker van het DeVilbiss iFill persoonlijke zuurstofstation uit het stopcontact voordat u het apparaat schoonmaakt. Verwijder de behuizing van het zuurstofstation niet. De behuizing mag alleen door een bevoegde technicus van de DeVilbiss worden verwijderd. Breng geen vloeistof rechtstreeks aan op de behuizing en gebruik ook geen oplos- of schoonmaakmiddelen op aardoliebasis.
2. Risico van elektrische schokken: Sluit het product niet aan of gebruik het niet indien de kast defect is.
3. Risico van elektrische schokken: Gebruik geen beschadigd netsnoer.
4. Geluidsdruk niveaus van het hoorbare alarmsignaal die lager zijn dan de omgevingsniveaus kunnen de herkenning door de operator van de alarmcondities belemmeren.
5. De oppervlaktetemperatuur van de ventilatieopeningen aan de onderzijde van het apparaat kan onder bepaalde omstandigheden oplopen tot boven 41 °C (105,8 °F).
6. Wanneer het apparaat wordt gebruikt onder extreme bedrijfsomstandigheden, kan de temperatuur bij de ventilatieopeningen aan de onderzijde van het apparaat oplopen tot 55 °C (131°F). Houd lichaamsdelen minimaal 81,2 cm (32") verwijderd van dit gebied.



WAARSCHUWING

MR Onveilig

1. Breng het apparaat of de accessoires niet naar een omgeving met magnetische resonantie (MR). Dit kan een onaanvaardbaar risico voor de patiënt of schade aan het DeVilbiss iFill persoonlijke zuurstofstation of medische hulpmiddelen voor MR veroorzaken. Het apparaat en de accessoires zijn niet onderzocht op veiligheid in een MR-omgeving.
2. Gebruik het toestel of de accessoires niet in een omgeving met elektromagnetische apparatuur, zoals CT-scanners, diathermische instrumenten, RFID en elektromagnetische beveiligingssystemen (metaaldetectoren), omdat dit een onaanvaardbaar risico voor de patiënt kan opleveren of schade aan het DeVilbiss iFill persoonlijke zuurstofstation kan veroorzaken. Sommige elektromagnetische bronnen zijn niet even duidelijk. Als u onverklaarbare veranderingen opmerkt in de prestaties van dit apparaat of als het een ongebruikelijk of krachtig geluid maakt moet u direct de stekker uit het stopcontact halen en stoppen met het gebruik. Neem contact op met uw thuiszorgverlener.
3. Dit apparaat is geschikt voor gebruik in thuisomgevingen en gezondheidsinstellingen, behalve in de buurt van HOOGFREQUENTE CHIRURGISCHE APPARATUUR en de voor RF afgeschermd ruimte van een MRI-SYSTEEM voor beeldvorming door magnetische resonantie, waar de intensiteit van elektromagnetische STORINGEN hoog is.
4. Gebruik van deze apparatuur naast of op andere apparatuur gestapeld moet worden vermeden omdat dit tot een onjuiste werking kan leiden. Als een dergelijk gebruik noodzakelijk is, dient deze en andere apparatuur te worden geobserveerd en gecontroleerd op een normale werking.
5. Het gebruik van andere accessoires en kabels dan aangegeven of dan door de fabrikant van deze apparatuur zijn geleverd kan resulteren in een toename van elektromagnetische emissies of een afname van de elektromagnetische immuniteit van deze apparatuur en kan resulteren in onjuiste bediening.
6. Draagbare RF-communicatieapparatuur (met inbegrip van randapparatuur als antennekabels en externe antennes) dient niet dichterbij dan 30 cm (12 inches) bij enig onderdeel van het DeVilbiss iFill persoonlijke zuurstofstation te worden gebruikt, inclusief kabels zoals aangegeven door de fabrikant. Anders kan dit tot vermindering van de prestaties van deze apparatuur leiden.



WAARSCHUWING-WAARSCHUWINGEN BETREFFENDE HANTERING

1. Wees uiterst voorzichtig bij het hanteren en vullen van een zuurstoffles. Volle zuurstoffless staan onder druk en kunnen een projectiel worden als ze vallen of verkeerd gebruikt worden.
2. Vervoer het zuurstofstation nooit terwijl er een fles is aangesloten. Er kan letsel of schade optreden.



VOORZICHTIG

1. De federale wetgeving schrijft voor dat dit apparaat uitsluitend mag worden verkocht door of op voorschrift van een arts.
2. Gebruik het persoonlijke zuurstofstation niet als de filters niet geïnstalleerd zijn.
3. Er mogen geen smeermiddelen worden gebruikt anders dan die worden aanbevolen door de fabrikant.



VOORZICHTIG

1. Plaats dit apparaat niet in de buurt van andere apparaten die elektromagnetische velden opwekken of aantrekken. Als hetsysteem in een elektromagnetisch veld van meer dan 10 V/m wordt geplaatst, kan dit de werking van het systeem beïnvloeden. Voorbeelden van dergelijke apparaten zijn defibrillators, diathermische apparatuur, mobiele telefoons, CB-radio's, radiografisch bestuurspeelgoed, magnetrons, enz.
2. Pas er bij het vervoeren van het DeVilbiss iFill persoonlijke zuurstofstation voor op dat er niet tegen obstakels wordt gestoten met het apparaat of de aansluitingen. Dit zou schade aan het zuurstofstation kunnen veroorzaken.

! OPMERKING– Sluit het apparaat niet aan op een elektrisch stopcontact met wandschakelaar.

! OPMERKING– De 230 VAC DeVilbiss iFill persoonlijke zuurstofstations beschikken over een continentaal Europees AC-snoer en een snoer dat geschikt is voor het VK. Om het risico van elektrische schokken te verminderen, zijn deze stekkers bedoeld om slechts op één manier in een stopcontact te worden geplaatst.

! OPMERKING– DeVilbiss beveelt aan om een volle zuurstoffles bij de patiënt te laten NADAT het persoonlijke zuurstofstation is opgezet.

BEWAAR DEZE INSTRUCTIES.

Checklijst voor de leverancier

Voordat een DeVilbiss iFill persoonlijke zuurstofstation bij een gebruiker wordt achtergelaten, MOET de volgende checklijst worden afgewerkt.

1. Controleer alle onderdelen op verzendschade. In geval van schade het apparaat niet gebruiken. Neem contact op met DeVilbiss voor nadere instructies.
2. Overtuig u ervan dat de hydrostatische test op de zuurstoffles niet verstreken is.
3. Onderricht de gebruiker in de veilige bediening van het persoonlijke zuurstofstation en neem ALLE waarschuwing door.
4. Geen een kopie van dit instructieboekje aan de gebruiker.

OPMERKING– DeVilbiss beveelt aan om een volle zuurstoffles bij de patiënt te laten NADAT het persoonlijke zuurstofstation is opgezet en de patiënt op te dragen om altijd een gevulde fles bij de hand te hebben.

INLEIDING

Dit instructieboekje zal u vertrouwd maken met het DeVilbiss iFill persoonlijke zuurstofstation. Zorg ervoor dat u dit boekje leest en begrijpt voordat u het zuurstofstation gebruikt. In dit hele boekje staan belangrijk veiligheidsinstructies; besteed speciale aandacht aan alle veiligheidsinformatie. Neem contact op met de leverancier van DeVilbiss-apparatuur mocht u vragen hebben. **OPMERKING**– Elke keer dat fles wordt gebruikt in dit boekje, wordt een zuurstoffles bedoeld.

Gebruiksindicaties

Het Model 535I vulsysteem voor zuurstofflessen is bestemd voor gebruik bij het toedienen van zuurstof onder druk om zuurstofflessen te vullen voor ambulante gebruik door patiënten. Het apparaat is bestemd om 93% ($\pm 3\%$) zuurstof toe te dienen. Dit apparaat kan onder meer worden gebruikt aan huis, in verpleegtehuizen en instellingen waar patiënten worden verzorgd.

Medische toepassing

Het model 535-serie DeVilbiss iFill persoonlijke zuurstofstation voorziet in het door de patiënt thuis vullen van de zuurstofflessen. De beoogde markt voor het product is de markt voor thuiszorg en de institutionele markten voor die handelaren/instellingen die ambulante zuurstofbehandelingsapparatuur aanbieden. Het model 535-serie DeVilbiss iFill persoonlijke zuurstofstation levert geen zuurstof direct aan een patiënt. Dit wordt uitsluitend gebruikt voor het vullen van zuurstofflessen.

Productbeschrijving

Het DeVilbiss iFill persoonlijke zuurstofstation maakt gebruik van een dubbele drukkompresor voor het gelijktijdig aandrijven van een drukschommelings-adsorptie-zuurstofgeneratiesysteem en een pneumatische drukversterker. Het is ontworpen om extra zuurstof te leveren voor het vullen van draagbare flessen voor ambulante gebruik. De zuurstofflessen worden op het iFill apparaat bevestigd met behulp van een koppelmechanisme en een flessennippelset. Het toepassingspecifieke koppelmechanisme zorgt ervoor dat andere flessen niet zomaar op het iFill-systeem kunnen worden aangesloten.

Het iFill station is ontworpen voor het vullen van verschillende formaten draagbare zuurstofflessen. De flessen zijn verkrijgbaar met een geïntegreerd zuurstofbesparend apparaat, een constant-debietregelaar of een 870 postafsluiter gemonteerd op de bovenzijde.

Een onboard-zuurstofsensoren (DeVilbiss OSD®) bewaakt het niveau van de zuurstofconcentratie om ervoor te zorgen dat het binnen de specificatie (93% $\pm 3\%$) blijft.

BELANGRIJKE ONDERDELEN

DeVilbiss iFill persoonlijk zuurstofstation (afbeelding A en B)

1. Zuurstofvulaansluiting (vulaansluiting genoemd in dit boekje)
2. Deksel voor zuurstofvulaansluiting/flesadapter (vulaansluitingsdeksel en/of flesadapter genoemd in dit boekje)
3. Zuurstofvulpoortkraag (vulpoortkraag genoemd in dit boekje)
4. Instructielabel (afbeelding C)
5. Indicatorpaneellabel (afbeelding C)
6. Start-stopschakelaar
7. Cradle
8. Hoofdstroomingang met zekering
9. Handgreep voor
10. Handgreep achter
11. Uitsparing voor draaghandgreep
12. Luchtfilter(s) (2 - een aan elke kant)
13. Urenteller - achter filter op indicatorpaneellabel (rechterkant)

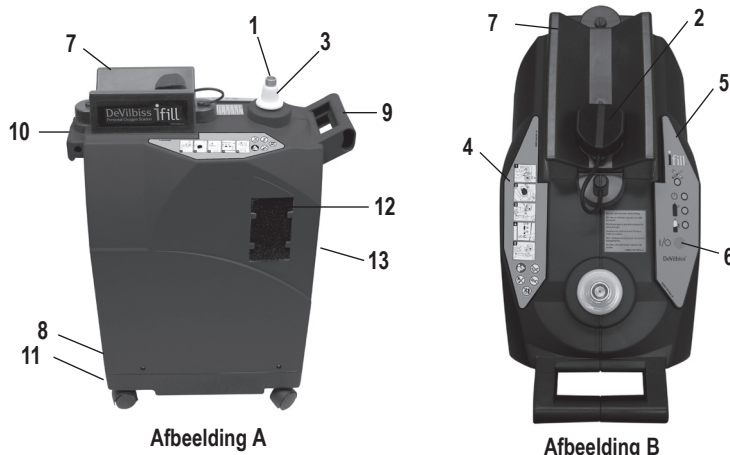

iFill instructie- en displaylabels (afbeelding C)

Instructielabel

1. Zet cilinderregelaar op "Uit"
2. Verwijder kapje van iFill-eenheid
3. Plaats zuurstoffles in aansluiting voor bijvullen van zuurstof totdat deze vastklikt
4. Druk op knop Starten/Stoppen
5. Druk poortrand in, til cilinder omhoog. Plaats kapje terug.

Indicatorpaneellabel

6. Onderhoud nodig (rood) ledje
7. Standby (groen) lampje
8. Vol (groen) lampje
9. Vullen (groen) ledje

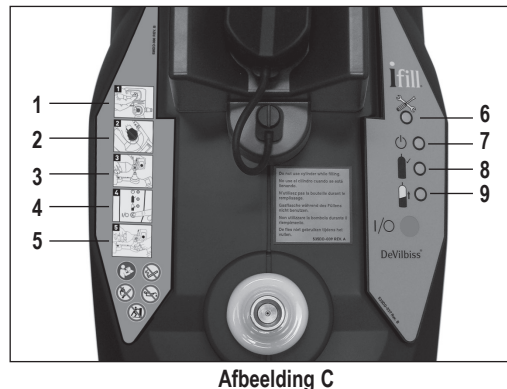

iFill zuurstoffles en regelaar (afbeelding D)

1. Keuzeschakelaar
2. Zuurstofvulaansluiting
3. Datum hydrostatische test - neem contact op met uw thuiszorgverlener of de fabrikant van de fles voor details.
4. Aansluitpunt canule
5. Afsluitlek

Hulp-/vervangingsonderdelen

Luchtfilter(s)	535D-605 (6 filters)
Hoofdstroomzekering	535I-610 (2.5A, 250vac, slo-blo)
iFill zuurstoffles	Raadpleeg de Tabel de Zuurstoffles



535-CF reeks iFill zuurstoffles met continue toedieningsregelaar

Afbeelding D

INSTELLING

OPMERKING– Zet het apparaat op de gewenste plaats voordat u het DeVilbiss iFill zuurstofstation voor de eerste keer gebruikt.

Een locatie kiezen



WAARSCHUWING

1. Het DeVilbiss iFill persoonlijke zuurstofstation moet ten minste 15 cm (6 inches) verwijderd zijn van muren, gordijnen of meubels om voldoende luchtstroming te waarborgen. Het zuurstofstation dient zodanig geplaatst te worden dat verontreinigingen of dampen worden vermeden.
2. Zet het zuurstofstation niet naast kachels, radiatoren of verwarmingsroosters. Het dient ten minste 1,6 m (5') bij hete, vonkende voorwerpen of open vuurbronnen vandaan worden gehouden.
3. Gebruik het apparaat niet in een kast.
4. Gebruik het niet in een ruimte waar de lucht verontreinigd kan zijn met koolmonoxide, daar dit de levensduur van het apparaat kan verkorten (bijv. in de buurt van draaiende benzinemotoren, verwarmingsketels of kachel).

Het DeVilbiss iFill persoonlijke zuurstofstation vervoeren



WAARSCHUWING

Vervoer het persoonlijke zuurstofstation nooit terwijl er een fles op is aangesloten of in opgeborgen; dit zou letsel of schade kunnen veroorzaken.



VOORZICHTIG

Pas er bij het vervoeren van het DeVilbiss iFill persoonlijke zuurstofstation voor op dat er niet tegen obstakels wordt gestoten met het apparaat of de aansluitingen. Dit zou schade aan het zuurstofstation kunnen veroorzaken.

Er zijn drie (3) manieren om het DeVilbiss iFill persoonlijke zuurstofstation veilig te vervoeren (Afbeelding 1) :

1. Trek of duw het apparaat op de wieltjes met de handgreep aan de voorkant. Ga in een lijn van voor naar achteren om kantelen te voorkomen. Stop het apparaat om van richting te veranderen.
2. Draag het apparaat met de handgrepen voor en achter tegelijk.
3. Draag het apparaat aan de handgreep voor en de uitsparing onder de achterkant van het onderstuk.



Afbeelding 1

Checklijst voor het gebruik van het DeVilbiss iFill Persoonlijke zuurstofstation

OPMERKING– Elke keer dat het zuurstofstation wordt gebruikt om een fles te vullen, moeten de volgende stappen worden uitgevoerd :

1. Controleer de hydrostatische testdatum Afbeelding D6 - Aluminium flessen moeten in Europa om de tien (10) jaar worden getest. Neem contact op met uw thuiszorgverlener of de fabrikant van de fles voor details.

OPMERKING– Vul geen zuurstofflessen die de afgelopen tien (10) jaar niet zijn getest. Neem contact op met de DeVilbiss-leverancier voor vervanging.

2. Voer de inspectie van de fles vóór het vullen uit door de onderstaande stappen voor de uitwendige inspectie van de iFill zuurstoffles te volgen.



WAARSCHUWING

Gebruik **UITSLUITEND** flessen die de DeVilbiss iFill persoonlijke zuurstofstation-vulaansluiting hebben. Alle flessen moeten worden geïnspecteerd voordat ze gevuld worden; anders kan dit letsel of schade tot gevolg hebben.

Uitwendige inspectie van de iFill zuurstoffles

1. Inspecteer de buitenkant van de fles op de volgende toestanden en vervang de fles als ze aanwezig zijn:
 - a. Deuken of blussen
 - b. Vlamboogbrandplekken
 - c. Olie of vet

- d. Alle andere tekenen van beschadiging die er de oorzaak van zouden kunnen zijn dat een fles onaanvaardbaar of onveilig voor gebruik is.
2. Onderzoek de fles op tekenen van brand- of thermische schade. Tekenen zijn onder meer verkoling of bladders van de lak of andere beschermende deklaag of hittegevoelige indicator. Als er brand- of thermische schade wordt gevonden, de fles vervangen.
3. Inspecteer de zuurstofvulaansluiting op het volgende :
 - a. Afval, olie of vet
 - b. Duidelijke tekenen van beschadiging
 - c. Tekenen van corrosie in de kraan
 - d. Tekenen van overmatige hitte of brandschade
 Gebruik de zuurstoffles niet als het bovenstaande wordt gevonden, maar bel uw thuiszorgverlener.

GEBRUIK

De iFill fles op het DeVilbiss iFill persoonlijke zuurstofstation aansluiten op het DeVilbiss iFill persoonlijke zuurstofstation



GEVAAR

Brandgevaar. Niet smeren. Laat geen vet of olie van uw handen of een andere bron in aanraking komen met de regelaar of de aansluiting met de fleskraan. Deze verontreinigingen zijn mogelijk ontvlambaar en kunnen letsel veroorzaken.



WAARSCHUWING

1. Modificeer GEEN van de aansluitingen op het persoonlijke zuurstofstation. De aansluitingen NOOIT smeren. NOOIT gereedschap van welke aard dan ook om de fles en het zuurstofstation aan te sluiten of los te koppelen. Ernstige verwondingen en/of schade kunnen optreden.
2. Laat zuurstofflessen nooit vallen. Gebruik twee (2) handen bij het hanteren/vervoeren van zuurstofflessen. Anders kan letsel of schade optreden.
3. Risico van elektrische schokken: Gebruik geen beschadigd netsnoer.

OPMERKING– Zie de algemene gevaren en waarschuwingen en de waarschuwingen betreffende hantering in dit boekje.

1. Steek de stekker van het netsnoer in de wandcontactdoos.
2. Zet de keuzeschakelaar op de fles op "OFF" (uit)
3. Haal de deksel van de zuurstofvulaansluiting van de vulaansluiting.
4. Plaats de fles op de cradle en breng de nippelaansluiting op de zuurstoffles in lijn met de vulaansluiting. Duw de fles totdat deze op zijn plaats "klikt" (afbeelding 2). **OPMERKING**– als de kleinere flessen maat M4 of M6 worden gebruikt, moet de deksel van de zuurstofvulaansluiting/flesadapter in de cradle worden gezet ter ondersteuning van de fles. Als de grotere ML6-, C-, D-, of E-flessen worden gebruikt, is de deksel van de zuurstofvulaansluiting/flesadapter niet nodig en kunt u die langs de zijkant laten hangen.

De iFill zuurstoffles vullen

OPMERKING– De fles niet gebruiken tijdens het vullen.

OPMERKING– Zie de ALGEMENE GEVAREN EN WAARSCHUWINGEN en de WAARSCHUWINGEN BETREFFENDE HANTERING in dit boekje.

1. Overtuig u ervan dat de stekker van het persoonlijke zuurstofstation is het stopcontact zit.
2. Overtuig u ervan dat de fles stevig is aangesloten op het zuurstofstation. Zie *De iFill fles op het DeVilbiss iFill persoonlijke zuurstofstation aansluiten*.
3. Druk op de start-stopschakelaar op het regelpaneel (afbeelding 3).
4. De volgende reeks gebeurtenissen dient plaats te vinden :
 - a. Het VULLEN (groene) lampje gaat branden terwijl de fles wordt gevuld (zie *Vultijden voor de iFill zuurstoffles*).
 - b. Het VOL (groene) lampje gaat branden wanneer de fles vol is. Ga door naar *De iFill zuurstoffles verwijderen*.

OPMERKING– Als het Onderhoud (RODE) lampje en een hoorbare waarschuwing aan zijn, gaat u naar *PROBLEEMEN OPLOSSEN* in dit instructieboekje.

Uitleg van indicatorlampjes

Kleur indicatorlampje	Staat van het zuurstofstation	Effect
Geen	Het zuurstofstation is niet op een stopcontact aangesloten.	Geen
Standby (groen)	Het zuurstofstation is klaar om flessen te vullen.	Vullen van de fles niet gestart
Vullen (groen)	Het zuurstofstation is aan en de fles wordt gevuld.	De fles wordt gevuld
Vol (groen)	De fles is vol.	Verwijder de fles.
Onderhoud (rood) en waarschuwingsalarm	Zuurstofstation is aan maar de fles wordt niet gevuld wegens een interne storing.	Neem contact op met uw DeVilbiss-leverancier.



Afbeelding 2



Afbeelding 3

De iFill zuurstoffles verwijderen



WAARSCHUWING

1. Modificeer GEEN van de aansluitingen op het persoonlijke zuurstofstation. Smeer de aansluitingen nooit. Gebruik nooit gereedschap van welke aard dan ook om de fles en het zuurstofstation aan te sluiten of los te koppelen. Anders kunnen ernstige verwondingen en/of schade optreden.
2. Wees uiterst voorzichtig bij het hanteren en vullen van een zuurstoffles. Volle zuurstofflessen staan onder druk en kunnen een projectiel worden als ze vallen of verkeerd gebruikt worden.

i **OPMERKING**– Zie de *ALGEMENE GEVAREN EN WAARSCHUWINGEN EN DE WAARSCHUWINGEN BETREFFENDE HANTERING* in dit boekje.

1. Verwijder de volle zuurstoffles door de vulpoortkraag onder de nippelaansluiting van de fles naar beneden te duwen terwijl u met uw andere hand de fles steunt (afbeelding 4).
2. Til de fles omhoog om hem bij de zuurstofvulaansluiting vandaan te halen. Het groene Standby-lampje gaat na een korte vertraging branden.
3. Er ontsnapt een korte tijd zuurstof uit de vulaansluiting nadat de fles is verwijderd. Dit kan gepaard gaan met een “knal” en een sterke luchtstroom. Dit is normaal.
4. Voer een (1) van de volgende stappen uit:
 - a. Vul zo gewenst nog een zuurstoffles. Zie de Checklijst voor het gebruik van het DeVilbiss iFill persoonlijke zuurstofstation.
 - b. Zet de deksel van de zuurstofvulaansluiting terug op de vulaansluiting.

i **OPMERKING**– De deksel van de zuurstofvulaansluiting moet altijd worden gebruikt wanneer er geen flessen worden gevuld.



Afbeelding 4

De keuzeschakelaar van de iFill zuurstoffles op de voorgeschreven stand instellen

1. Bevestig de neuscanule op de canuleaansluiting van de zuurstofregelaar of het zuurstofbesparende apparaat. Open de klep van de zuurstofcilinder.
2. Breng de canule aan op uw neus/gezicht.
3. Draai de keuzeschakelaar naar de door uw arts voorgeschreven l/min-instelling.
4. Haal normaal adem.



WAARSCHUWING

Het wijzigen van de instelling op de draaischakelaar heeft invloed op de toegediende dosis zuurstof. Pas de instelling NIET aan tenzij uw arts dit aangeeft.

5. Draai de keuzeschakelaar linksom naar “OFF” (uit) om de zuurstoftoediening uit te doen. Sluit de klep van de zuurstofcilinder.

PROBLEMEN OPLOSSEN

De volgende probleemoplossingstabel zal u helpen kleine systeemstoringen te analyseren en te corrigeren. Als de voorgestelde procedures niet helpen, belt u de DeVilbiss-thuiszorgverlener. Probeer geen ander onderhoud uit te voeren.



WAARSCHUWING

Verwijder de behuizing niet om het gevaar van een elektrische schok te vermijden. De behuizing mag alleen door een bevoegde technicus van de DeVilbiss-thuiszorgverlener worden verwijderd.

DeVilbiss iFill persoonlijk zuurstofstation

Probleem	Oplossing
De indicatorlampjes branden niet.	<ol style="list-style-type: none">1. Controleer of het netsnoer van het persoonlijke zuurstofstation op de juiste wijze in de wandcontactdoos is gestoken.2. Overtuig u ervan dat de zekering in de hoofdstroomvoermodule niet open is.3. Als er nog steeds geen lampjes branden, neem dan contact op met de DeVilbiss-leverancier.
Rode lampje is aan.	<ol style="list-style-type: none">1. Overtuig u ervan dat de iFill zuurstoffles op de juiste wijze is aangesloten.2. Druk op de start/stop-knop. Neem contact op met de DeVilbiss-leverancier voor onderhoud als het rode lampje aanblijft.3. Als het rode lampje aangaat tijdens het vulproces, controleer dan of de fles op de juiste wijze is aangesloten. Verwijder de fles en sluit hem opnieuw aan. Overtuig u ervan dat de keuzeschakelaar van de fles op UIT is. Druk op de start/stop-knop om het rode lampje uit te schakelen en daarna opnieuw om het flessenvulproces te herstarten. Neem contact op met de DeVilbiss-leverancier voor onderhoud als het rode lampje weer gaat branden tijdens het vulproces.
Overmatig lange vultijden OF groene vullampje blijft branden.	<ol style="list-style-type: none">1. Overtuig u ervan dat de keuzeschakelaar van de iFill zuurstoffles op UIT is ingesteld.2. Controleer de vultijden in de tabel met typische vultijden voor de zuurstoffles.3. Controleer of de fles op de juiste wijze is aangesloten: Druk op de start/stop-knop om terug te keren naar stand-by. Verwijder de fles en sluit hem opnieuw aan. Druk op de start/stop-knop om te beginnen met het vullen van de fles.4. Neem contact op met de DeVilbiss-leverancier voor onderhoud als het probleem aanhoudt.

Vervanging van de zekering (modellen met gezekerde AC-inlaatstekker)

1. Ontkoppel het AC-netsnoer van de AC-inlaatstekker.
2. Open met een kleine schroevendraaier voorzichtig de zekeringlade op de AC-inlaatstekker.
3. Verwijder de falende zekering uit het blootgestelde uiteinde van de zekeringlade. Werp de falende zekering weg.
4. Verwijder de vervangende zekering uit de zekeringlade en schuif deze in het blootgestelde uiteinde van de zekeringlade van waaruit de falende zekering werd verwijderd.
5. Steek de zekeringlade in de AC-inlaatstekker totdat deze volledig vastklikt en in één lijn ligt met de behuizing van de AC-inlaatstekker.

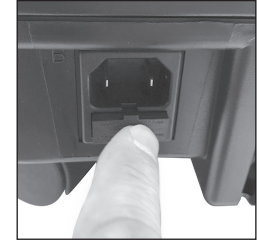
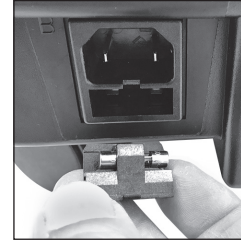
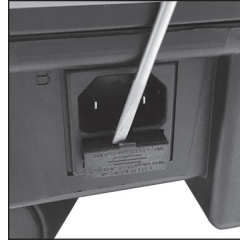

iFill zuurstoffles en regelaar

Probleem	Oplossing
Sissend geluid uit de iFill zuurstoffles	<ol style="list-style-type: none">1. Draai de keuzeschakelaar naar UIT.2. Bel de DeVilbiss-leverancier als het sissende geluid aanhoudt.
De iFill zuurstoffles is aan maar er wordt geen zuurstof toegediend.	<ol style="list-style-type: none">1. Controleer de zuurstofinhoudsmeter. Vul de fles opnieuw als de meter leeg aangeeft.2. Controleer of de canuleslangen recht en niet afgeknepen is. Vervang de canuleslangen indien deze beschadigd is.3. Bel de DeVilbiss-leverancier voor onderhoud.

VEELGESTELDE VRAGEN EN ANTWOORDEN

V. Waarom geeft mijn iFill een “knal” als ik de zuurstoffles verwijder?

- A. De “knal” is de druk die wordt ontlast uit het systeem om het installeren van de volgende fles gemakkelijker te maken.

V. Waarom mag de koppeling alleen worden schoongemaakt met een schone, droge, pluisvrije doek en alleen wanneer dat nodig is ?

- A. Schoonmaakvloeistoffen kunnen brandbaar zijn en/of kunnen de fles verontreinigen.

V. Waarom kan ik mijn oude flessen niet gebruiken met de iFill ?

- A. De iFill heeft een gepatenteerde aansluiting zoals vereist door de Amerikaanse Food and Drug Administration en daarom kunnen andere flessen niet gebruikt worden.

REINIGING/ONDERHOUD

Filter van het DeVilbiss iFill persoonlijk zuurstofstation



VOORZICHTIG

1. Gebruik het persoonlijke zuurstofstation niet als de filters niet geïnstalleerd zijn.
2. Er mogen geen smeermiddelen worden gebruikt anders dan die worden aanbevolen door de fabrikant.

i **OPMERKING**– Het DeVilbiss iFill persoonlijke zuurstofstation heeft twee (2) filters, een aan elke kant van de behuizing (AFBEELDING A).

i **OPMERKING**– Voer deze procedure ten minste EENMAAL PER WEEK uit.

1. Haal de stekker van het persoonlijke zuurstofstation uit de wandcontactdoos.
2. Verwijder de filters.
3. Maak de filters schoon met een stofzuiger of was ze in een warm sopje en spoel ze goed af.
4. Laat de filters goed drogen voordat u ze weer installeert.

Buitenkant van de behuizing



WAARSCHUWING

Er bestaat een gevaar voor elektrische schokken. Haal de stekker van het DeVilbiss iFill persoonlijke zuurstofstation uit het stopcontact voordat u het apparaat schoonmaakt. Verwijder de behuizing van het zuurstofstation niet. De behuizing mag alleen door een bevoegde technicus van de DeVilbiss worden verwijderd. Breng geen vloeistof rechtstreeks aan op de behuizing en gebruik ook geen oplos- of schoonmaakmiddelen op aardoliebasis.

1. Maak de buitenkant van de behuizing schoon met een vochtige doek of spons met een mild schoonmaakmiddel voor huishoudelijk gebruik en droog hem af.
2. Veeg alleen wanneer dat nodig is de koppeling af met een schone, droge, pluisvrije doek.

Reiniging

	Aanbevolen reinigingsinterval	Aantal reinigingscycli *	Compatibele reinigingsmiddelen/maximale wastemperatuur
Luchtinlaatfilters	Eenmaal per week	260	Reinigen met een stofzuiger of wassen in warm zeepwater.
Uitwendige kast	Eenmaal per week	260	Reinigen met een vochtige doek of spons met een mild huishoudelijk reinigingsmiddel en droog vegen.

* het aantal reinigingscycli wordt bepaald op basis van de aanbevolen reinigingsinterval en verwachte gebruiksduur van 5 jaar

Onderhoud

	Inspectie-interval	Vervangingsinterval	Specificatie
Luchtinlaatfilters	Eenmaal per week	Indien gescheurd of beschadigd	20 PPI; grove deeltjesfilter
Afsluitend bacteriefilter	Inspecteren in combinatie met compressorservice	Indien nodig vervangen	> 0,3 micron deeltjes
Zuurstofconcentratie	3 jaar	N.v.t.	93% ±3% O ₂
Hoorbare en visuele indicatoren	3 jaar	N.v.t.	Hoorbaar alarm en LED-indicatielampjes
Compressor	3 jaar	N.v.t.	30 psi max. uitvoer
Versterker	3 jaar	N.v.t.	2200 psi max uitvoer

SPECIFICATIES

DeVilbiss iFill persoonlijk zuurstofstation

Bedrijfstemperatuur:	5 °C tot 35 °C
Bedrijfsvochtigheid:	15 tot 90% RV, niet-condenserend
Operationele atmosferische druk:	780 hPa tot 1013 hPa (2000 meter, ~6500 ft, hoogte boven zeeniveau)
Bedrijfstemperatuurbereik bij opslag:	-25 °C tot 70 °C
Luchtvochtigheid bij opslag:	5 tot 90%, niet-condenserend
Elektrische waarden:	220-230 V~, 50 Hz, 2.0 A, éénfasig
Bedrijfsspanning:	187 – 253 V~ 50 Hz
Vermogen:	400 Watt gemiddeld
Zuurstofzuiverheid:	93% O ₂ ± 3%
Afmetingen: (Inclusief wielen) zonder flesr	12,25 inch B x 28,5 inch H x 22,5 inch D (31,1 cm x 72,4 cm x 57,4 cm)
Gewicht:	66 lb. (30 kg)
Verzendgewicht:	76 lb. (34,5 kg)
Ingangsbescherming:	IP21
Maximaal A-gewogen geluidsdrukniveau:	52 dBA
Maximaal geluidsvermogeniveau:	62 dBA
Maximale beperkte druk bij normale en eerstefouttoestanden:	3300 psi (22.75 MPa)
Goedkeuringen (alleen 50 Hz) EN60601-1	TUV
Raadpleeg het iFill Servicehandboek (LT-1929) voor de technische beschrijving.	

Typische vultijden voor de iFill zuurstoffles

OPMERKING– Alle vultijden zijn bij benaderingen en kunnen verschillen afhankelijk van de hoogte en milieuomstandigheden.

Typische flesvultijden van leeg tot 138 ± 13.8 bar (2000 ± 200) psig zij als volgt:

M4 (0.7L).....	60 minuten	C (1.8L).....	130 minuten
M6 (1.0L).....	75 minuten	D (2.9L).....	215 minuten
ML6 (1.2L).....	90 minuten	E (4.7L).....	350 minuten

OPMERKING- Achteruitgang van de prestatie kan optreden als het apparaat wordt gebruikt buiten de aangegeven bedrijfsparameters.



WAARSCHUWING

Geluidsdrukniveaus van het hoorbare alarmsignaal die lager zijn dan de omgevingsniveaus kunnen de herkenning door de operator van de alarmcondities belemmeren.

Beschrijving van alle hoorbare alarmsignalen

- Het DeVilbiss iFill persoonlijke zuurstofstation bevat één alarmtoestand die aangeeft dat onderhoud nodig is.
- Het alarm voor vereist onderhoud is een technische alarmtoestand met lage prioriteit.
- Het alarm wordt getest bij het inschakelen, het geluidsalarm klinkt gedurende 0,5 seconden wanneer de iFill voor het eerst op de AC-stroom wordt aangesloten. Dit controleert of het geluidsalarm werkt.
- Het apparaat alarmeert tussen 4 seconden en 70 seconden nadat een storing is opgetreden.
- De PLAATS VAN DE OPERATOR tijdens het gebruik van het DeVilbiss iFill persoonlijke zuurstofstation is normaalgesproken op een bepaalde afstand of in een andere ruimte en de iFill werkt zonder toezicht tijdens het vullen van de zuurstofflessen.



WAARSCHUWING

MR Onveilig

Breng het apparaat of de accessoires niet naar een omgeving met magnetische resonantie (MR). Dit kan een onaanvaardbaar risico voor de patiënt of schade aan het DeVilbiss iFill persoonlijke zuurstofstation of medische hulpmiddelen voor MR veroorzaken. Het apparaat en de accessoires zijn niet onderzocht op veiligheid in een MR-omgeving.

Gebruik het toestel of de accessoires niet in een omgeving met elektromagnetische apparatuur, zoals CT-scanners, diathermische instrumenten, RFID en elektromagnetische beveiligingssystemen (metaaldetectors), omdat dit een onaanvaardbaar risico voor de patiënt kan opleveren of schade aan het DeVilbiss iFill persoonlijke zuurstofstation kan veroorzaken. Sommige elektromagnetische bronnen zijn niet even duidelijk. Als u onverklaarbare veranderingen opmerkt in de prestaties van dit apparaat of als het een ongebruikelijk of krachtig geluid maakt moet u direct de stekker uit het stopcontact halen en stoppen met het gebruik. Neem contact op met uw thuiszorgverlener.

Dit apparaat is geschikt voor gebruik in thuisomgevingen en gezondheidsinstellingen, behalve in de buurt van HOOGFREQUENTE CHIRURGISCHE APPARATUUR en de voor RF afgeschermd ruimte van een MRI-SYSTEEM voor beeldvorming door magnetische resonantie, waar de intensiteit van elektromagnetische STORINGEN hoog is.



WAARSCHUWING

Gebruik van deze apparatuur naast of op andere apparatuur gestapeld moet worden vermeden omdat dit tot een onjuiste werking kan leiden. Als een dergelijk gebruik noodzakelijk is, dient deze en andere apparatuur te worden geobserveerd en gecontroleerd op een normale werking.



WAARSCHUWING

Het gebruik van andere accessoires en kabels dan aangegeven of dan door de fabrikant van deze apparatuur zijn geleverd kan resulteren in een toename van elektromagnetische emissies of een afname van de elektromagnetische immuniteit van deze apparatuur en kan resulteren in onjuiste bediening.



WAARSCHUWING

Draagbare RF-communicatieapparatuur (met inbegrip van randapparatuur als antennekabels en externe antennes) dient niet dichterbij dan 30 cm (12 inches) bij enig onderdeel van het DeVilbiss iFill persoonlijke zuurstofstation te worden gebruikt, inclusief kabels zoals aangegeven door de fabrikant. Anders kan dit tot vermindering van de prestaties van deze apparatuur leiden.

RETOURNEREN EN AFVOEREN

Na gebruik van het apparaat dient het aan de leverancier te worden geretourneerd voor afvoer. De apparatuur, inclusief accessoires en inwendige onderdelen, hoort niet bij uw normale huishoudelijke afval; deze apparatuur is vervaardigd van hoogwaardige materialen en kan worden gerecycled en hergebruikt. De interne motor, het PC-bord en de bedrading moeten uit het apparaat worden verwijderd en worden gerecycled als elektronisch afval. De metalen onderdelen kunnen worden gerecycled als metalen. Zeebedden kunnen worden afgevoerd als huishoudelijk afval. De resterende kunststofonderdelen moeten als kunststofafval worden gerecycled. Elektrische en elektronische apparatuur moet volgens de Europese richtlijn 2012/19/EU betreffende afgedankte elektronische en elektrische apparatuur (AEEA) gescheiden van ander ongesorteerd stedelijk afval worden ingezameld en verwijderd voor verdere recycling. Het symbool met de doorgekruiste afvalbak geeft aan dat het materiaal gescheiden moet worden ingezameld.

Om het MILIEU-IMPACT van het 535-serie zuurstofvulstelsel tijdens NORMAAL GEBRUIK te minimaliseren, moeten alle zuurstofflessen uit het 535-serie zuurstofvulstelsel worden verwijderd en het 535-serie zuurstofvulstelsel van de AC-stroom worden losgekoppeld. Reinig voor het beste resultaat de luchtinlaatfilters van de kast zoals vermeld in het hoofdstuk "Onderhoud" in dit handboek.



VIKTIGT

Enligt amerikansk federal lagstiftning får denna utrustning endast säljas av läkare eller på läkares ordination.































VARNING

Läs bruksanvisningen innan du använder denna utrustning.

INNEHÅLLSFÖRTECKNING

IEC-Symboler	sv - 69
Viktiga säkerhetsåtgärder	sv - 69
Allmänna faror och varningar	sv - 70
Hanteringsvarningar	sv - 71
Försiktighetsåtgärder och anmärkningar	sv - 71
Checklista för leverantörer	sv - 72
Inledning	sv - 72
Användningsområde	sv - 72
Medicinsk tillämpning	sv - 72
Produktbeskrivning	sv - 72
Viktiga beståndsdelar	
DeVilbiss iFill Personlig syrestation	sv - 72
iFill-instruktions- och indikatorpaneletiketter	sv - 72
iFill Syrecylinder och -reglerare	sv - 73
Tillbehör/Reservdelar	sv - 73
Konfigurering	sv - 73
Välja plats	sv - 73
Transportera Personlig syrestation	sv - 73
DeVilbiss iFill Personlig syrestation - Checklista vid drift	sv - 73
Extern undersökning av iFill Syrecylinder	sv - 73
Användning	
Ansluta iFill-cylindern till DeVilbiss iFill Personlig syrestation	sv - 74
Fylla iFill-syrecylindern	sv - 74
Förklaring av indikatorlamporna	sv - 74
Avlägsna iFill-syrecylindern	sv - 75
Konfigurera iFill-syrecylinderns selektor till föreskriven inställning	sv - 75
Felsökning	sv - 75
DeVilbiss iFill Personlig syrestation	sv - 75
Reservsäkring	sv - 76
iFill Syrecylinder/-reglerare	sv - 76
Vanliga frågor och svar	sv - 76
Rengöring/underhåll	
DeVilbiss iFill Personlig syrestationsfilter	sv - 76
Yttre skåp	sv - 76
Specifikationer	
DeVilbiss iFill Personlig syrestation	sv - 77
Normala fyllnadstider för iFill Syrecylinder	sv - 77
Beskrivning av alla hörbara larmsignaler	sv - 77
Elektromagnetisk kompatibilitetsinformation	sv - 78
Återlämning och kassering	sv - 78

IEC-SYMBOLER

	Det är obligatoriskt att läsa och förstå bruksanvisningen före användning. i Denna symbol har en blå bakgrund på produktetiketten.		Fara för elektrisk stöt. Får ej öppnas	I/O	Start/Stopp Tryck på knappen för att starta eller stoppa påfyllning av flaska		Service behövs
	Fara – Rök ej nära patienten eller enheten. i Denna symbol har en röd cirkel och diagonalt streck på produktetiketten.		Typ B, applicerad del		Standby Enhetsen är i standbyläge		Påfyllning av flaska
	Använd inte olja, fett eller smörjmedel i Denna symbol har en röd cirkel och diagonalt streck på produktetiketten.		Klass II-elskydd – dubbelisolerings	CB1	Strömbrytare		Flaskan är full
	Använd inte i närheten av värme eller öppen eld i Denna symbol har en röd cirkel och diagonalt streck på produktetiketten.		Växelström		Utbytbar säkring		Tillverkare
	Knuffa inte, vältrisk i Denna symbol har en röd cirkel och diagonalt streck på produktetiketten.		Drifttemperaturintervall +5° C till +35° C (+41° F till +95° F)	REF	Katalognummer		TUV Rheinland typgodkännandemärke
	Allmän varning i Denna symbol används i hela bruksanvisningen för att framhäva hälsovådliga situationer att undvika.		Intervall av atmosfäriskt tryck från 780 till 1013 hPa (Från ungefär havsnivå till 1981 m)	SN	Serienummer	EC REP	Auktoriserad representant i Europa
	Viktig information i Denna symbol används i hela bruksanvisningen för att framhäva viktig information som du bör känna till.	Rx ONLY	Enligt federal (USA) lag får denna apparat endast säljas av eller på ordination av läkare.		Ingen MR (Ej säker för MR) Ej säker för magnetisk resonansmiljö	CE 0044	Europeisk rep CE-märkning
	Anmärknings- och informationssymbol i Denna symbol används i hela bruksanvisningen för att framhäva anmärkningar, praktiska tips, rekommendationer och information.		Kapslingsklass – skyddad mot fingertillgång till farliga delar, skyddad mot vertikalt fallande vattendroppar.		Läs bruksanvisningen före användning	CH REP	Auktoriserad representant i Schweiz
	Denna anordning innehåller elektrisk och/eller elektronisk utrustning som måste återanvändas enligt EU-direktiv 2012/19/EU – hantering av avfall från elektrisk och elektronisk utrustning (WEEE)				Unik enhetsidentifierare	MD	Medicinsk utrustning
					Försiktighet krävs vid användning av enheten	LOT	Partinummer

VIKTIGA SÄKERHETS-FÖRESKRIFTER

Informationen i denna guide är avsedd att vägleda säker användning av utrustningen och att säkerställa att maximalt understöd uppnås.

Syrgasen som utrustningen tillför anses inte vara livsuppehållande och får inte tillföra något annat än 93 % +/- 3 % syrgas. Vid användning av en elektrisk produkt bör man alltid iaktta grundläggande säkerhetsföreskrifter. Läs hela bruksanvisningen innan enheten tas i bruk. Viktig information indikeras av följande termer:



FARA

Framhäver en nära förestående hälsofarlig situation som kan leda till dödsfall eller allvarig personskada för användaren eller operatören om det inte undviks.



VARNING

Framhäver en potentiellt hälsofarlig situation som kan leda till dödsfall eller allvarig skada för användaren om det inte undviks.



VAR FÖRSIKTIG!

Framhäver en potentiellt hälsofarlig situation som kan leda till egendoms-, person- eller enhetsskada om det inte undviks.



VIKTIGT

Framhäver viktig information du ska känna till.



OBS!

Indikerar anteckningar, användbara tips, rekommendationer och information.

Läs Hela Bruksanvisningen Före Användning.

FARA – INGEN RÖKNING



Allmänna faror och varningar

I syfte att säkerställa säker installation, montering och användning av den personliga syrestationen MÅSTE dessa instruktioner följas:



FARA

1. Risk för elektrisk stöt. Nedmonteras inte. DeVilbiss iFill Personlig syrestation innehåller inga delar som går att utföra service på. Om apparaten behöver service, kontakta DeVilbiss-leverantör eller auktoriserat serviceställe.
2. Brandrisk. Får ej insmörjas. Låt inte fett eller olja från dina händer eller någon annan källa komma i kontakt med regleraren eller cylinderventilanslutningen. Dessa föroreningar kan vara brandfarliga och orsaka skada.
3. Syrgasstationen DeVilbiss iFill ska placeras på ett avstånd av minst 15 cm från väggar, draperier och andra föremål som kan förhindra gott luftflöde till och från syrgasstationen. Syrestationen skall vara placerad så att man undviker föroreningar eller utdunstningar.
4. Risk för elektrisk stöt. Syre orsakar snabbt brännskada. Rök inte när din personliga syrestation är i funktion eller när du är i närheten av en person som undergår syreterapi. Använd inte syrestationen inom 1,6 meter från heta, gnistrande föremål eller nära öppna lågor.
5. Risk för elektrisk stöt. Lägga inte ner kanylen när cylindern levererar syre. Höga koncentrationer med syre kan snabbt orsaka brännskada.
6. Våltrisk. Undvik att knuffa, luta eller vila dig mot enheten, den kan välta och orsaka skada.



VARNING

1. Du skall inte installera, montera eller använda denna utrustning utan att först läsa och förstå denna bruksanvisning och varningsetiketten på syrecylindern. Om du inte kan förstå varningarna, försiktighetsåtgärderna och/eller instruktionerna, kontakta din leverantör eller teknisk personal, i förekommande fall, innan du försöker installera eller använda den här utrustningen - annars kan personskada eller annan skada ske.
2. Användningen av den här enheten är begränsad till syrepatient. Cylindrar FÅR BARA användas av en syrepatient och får inte distribueras till någon annan individ i något syfte.
3. Blockera ALDRIG luftöppningar och placera inte apparaten på ett mjukt underlag som säng eller soffa då luftöppningen kan täppas till. Håll öppningarna rena från tussar, hår och liknande.
4. Undvik att placera syrestationen bredvid värmeapparater, element eller varmluftsregistrerarare. Använd inte den inom 1,6 meter från heta, gnistrande föremål eller nära öppna lågor.
5. Använd inte i garderob.
6. Använd inte i ett område där luften kan förorenas med kolmonoxid eftersom detta kan förkorta enhetens livslängd (dvs. i närheten av bensinmotorer, elpannor eller värmeapparater).
7. Om det upptäcks läckage från syrecylindern, försök då inte att använda cylindern. Vrid selektorn på regleraren till "OFF" (AV). Om läckaget kvarstår, ta cylindern utomhus och informera din hemvårdare eller servicerepresentant om detta tillstånd.
8. Den personliga syrestationen är utrustad med en högtrycksavlastningsventil för att säkerställa användarens säkerhet. När den aktiveras avger denna säkerhetsfunktion ett extremt högt ljud. Om detta oväsen uppstår, stäng av enheten och kontakta din hemvårdare eller servicerepresentant.
9. Enheten är inte en livsuppehållande enhet och kan sluta fungera om vissa fel eller strömavbrott inträffar. Du bör ha en reservkälla av syrgas tillhanda.
10. Syrgasberikning vid syrgasbehandling innebär en brandrisk. Använd inte iFill-stationen för påfyllning av flaskor eller för tillbehör nära gnistor eller öppna lågor.
11. Smörj inte in iFill-stationens kopplingar, anslutningar, slangar eller andra tillbehör för att undvika risken för brand och brännskador.
12. Använd endast reservdelar som rekommenderas av tillverkaren för att säkerställa korrekt funktion och undvika risken för brand och brännskador.
13. Använd ENDAST cylindrar som har fyllnadsanslutning för DeVilbiss iFill Personlig syrestation. Alla cylindrar måste inspekteras före försök till påfyllnad - annars kan personskada eller annan skada uppstå.
14. Användning av enheten på höjder över 2 000 meter eller vid utomhustemperaturer om +5°C till +35°C eller vid relativ, icke-kondenserande, luftfuktighet över 90 %, förväntas ha negativ effekt på andelen syrgas och därmed på behandlingens kvalitet.
15. Rökning vid syrgasbehandling är farligt och kan ofta leda till brännskador i ansiktet eller dödsfall. Tillåt inte rökning i det rum där iFill-stationen för påfyllning av flaskor eller syrgasflaskor står.
16. Om du tänker röka måste du alltid stänga av iFill-stationen för påfyllning av flaskor och lämna rummet där iFill-stationen för påfyllning av flaskor står. Om du inte kan lämna rummet måste du vänta 10 minuter efter att du stängt av iFill-stationen för påfyllning av flaskor innan du får röka.
17. Öppen eld under syrgasbehandlingen är farlig och kan sannolikt leda till brand eller dödsfall. Tillåt inte öppna lågor inom 1,6 meter från iFill-stationen för påfyllning av flaskor eller syrgasflaskor.
18. Modifiera INTE någon av anslutningarna på den personliga syrestationen. Smörj ALDRIG anslutningarna. Använd ALDRIG verktyg av något slag för att ansluta/frånkoppla cylindern och syrestationen. Detta kan leda till allvarlig personskada och/eller annan skada.
19. Innan du flyttar eller ändrar placering för den personliga syrestationen skall du alltid dra ur växelströmsladden. Underlåtande att göra det kan leda till skada i enheten eller till personskada.
20. Tappa inte syrecylindrar. Använd två (2) händer vid hantering/transport av syrecylindrar. Detta kan då leda till allvarlig personskada och/eller annan skada.
21. Barn skall alltid övervakas i närheten av den personliga syrestationen. Underlåtande att göra det kan leda till skada i enheten eller till personskada.
22. För din säkerhet måste syrecylindern användas enligt vad som föreskrivits av läkaren.
23. Under vissa omständigheter kan syreterapi vara riskfyllt. Det är tillrådligt att söka medicinska råd innan man använder syre.



VARNING

1. Fara för elektrisk stöt: Koppla bort DeVilbiss® iFill Personlig syrestation vid rengöring. Ta inte av syrestationsskåpet. Skåpet skall endast avlägsnas av en kvalificerad DeVilbiss-tekniker. Applicera inte vätska direkt på skåpet och använd inte några petroleumbaserade lösningsmedel eller rengöringsmedel.
2. Fara för elektrisk stöt: Låt bli att koppla in eller använda enheten om höljet är skadat.
3. Fara för elektrisk stöt: Använd inte en skadad nätsladd.
4. Ljudtrycksnivåer för hörbara larmsignaler som understiger nivåerna för omgivningsljud kan förhindra att operatören uppmärksammar larmsignaler.
5. Utblåsningsventilernas yttemperatur på enhetens undersida kan överstiga 41 °C under vissa förhållanden.
6. När enheten används vid extrema driftstemperaturer kan temperaturen vid utblåsningsventilen på enhetens undersida uppnå 55 °C. Håll kroppsdelar minst 81,2 cm från detta område.



VARNING

Inte MR-säker

1. Ta inte enheten eller tillbehören till en miljö där magnetisk resonans (MR) finns närvarande, eftersom det kan leda till oacceptabel risk för patienter eller skada på syrgasstationen DeVilbiss iFill eller MR-enheter. Enheten och tillbehören har inte utvärderats för säkerhet i en MR-miljö.
2. Använd inte enheten eller tillbehören i miljöer med elektromagnetisk utrustning såsom CT-skannrar, diatermi, RFID och elektromagnetiska säkerhetssystem (metalldetektorer) eftersom det kan leda till oacceptabel risk för patienten eller skada på syrgasstationen DeVilbiss iFill. Vissa elektromagnetiska källor kan vara otydliga, om du lägger märke till oförklarliga förändringar i prestandan av den här enheten, om det kommer ovanliga eller skarpa ljud ur den, koppla ur nätsladden och avbryt användning. Kontakta din hemsjukvårdsleverantör.
3. Denna enhet är lämplig för användning i hemmet och i hälsovårdsinrättningar förutom i närheten av aktiv KIRURGISK HÖGFREKVENSTRUSTNING och det RF-skyddade rummet i ett ME-SYSTEM för magnetisk resonanstomografi, där intensiteten av elektromagnetiska STÖRNINGAR är hög.
4. Användning av denna utrustning nära eller ovanpå annan utrustning bör undvikas eftersom det kan resultera i bristande funktion. Om sådan användning är nödvändig, ska denna utrustning och den andra utrustningen övervakas för att bekräfta att de fungerar som de ska.
5. Användning av andra tillbehör och sladdar än de som specificerats eller tillhandahållits av tillverkaren kan resultera i förhöjda elektromagnetiska utsläpp eller att utrustningen får försämrade elektromagnetisk immunitet och kan resultera i felanvändning.
6. Bärbar utrustning för RF-kommunikation (inklusive kringutrustning som antennkablar och externa antenner) ska inte användas närmare någon del av syrgasstationen DeVilbiss iFill än 30 cm (12 tum), inklusive kablar som specificerats av tillverkaren. Annars kan det leda till försämring av utrustningens prestanda.



VARNING - HANTERINGSVARNINGAR

1. Var extremt försiktig vid hantering och påfyllnad av syrecylindrar. Fulla syrecylindrar är under tryck och kan bli till en projektil om cylindern tappas eller hanteras på fel sätt.
2. Transportera aldrig syrestationen med en cylinder ansluten till den. Det kan leda till personskada eller annan skada.



VAR FÖRSIKTIG

1. Enligt amerikansk federal lagstiftning får denna utrustning endast säljas av läkare eller på läkares ordination.
2. Använd inte syrgasstationen utan att filtren har installerats.
3. Inga andra smörjmedel än de som rekommenderas av tillverkaren får användas.



VAR FÖRSIKTIG

1. Placera inte denna enhet nära annan utrustning eller apparater som skapar eller attraherar elektromagnetiska fält. Placering av enheten i elektromagnetiska fält kraftigare än 10V/m kan påverka dess funktion. Exempel på sådan utrustning är defibrillatorer, diatermisk utrustning, mobiltelefoner, kommunikationsradio, radiostyrda leksaker, mikroågsugnar etc.
2. Vid transport av DeVilbiss iFill Personlig syrestation skall man vara försiktig så att man inte stöter till med enheten eller anslutningarna i hinder. Detta kan leda till skada i syrestationen.

i OBS!– Anslut inte enheten till ett eluttag som styrs av en strömbrytare på väggen.

i OBS!– Den personliga syrgasstationen 230 VAC DeVilbiss iFill har en strömsladd för Kontinentaleuropa och en strömsladd för Storbritannien. För att reducera risken för elektrisk stöt är dessa kontakter avsedda att endast passa in i ett vägguttag på ett sätt.

i OBS!– DeVilbiss rekommenderar att man lämnar kvar en full cylinder med syre hos patienten EFTER konfiguration av den personliga syrestationen.

SPARA DENNA BRUKSANVISNING.

Checklista för leverantörer

Innan du lämnar kvar en DeVilbiss iFill Personlig syrestation hos en användare MÅSTE du fylla i följande checklista:

1. Kontrollera att inga delar har skadats under transporten. Använd inte om delarna är skadade. Kontakta DeVilbiss för ytterligare instruktioner.
2. Kontrollera att det hydrostatiska testet på syrecylindern inte har utgått.
3. Instruera användaren om säker användning av den personliga syrestationen och läs igenom ALLA varningar.
4. Lämna kvar ett exemplar av den här bruksanvisningen hos användaren.

❗ OBS!–DeVilbiss rekommenderar att man lämnar kvar en full cylinder med syre hos patienten EFTER konfigurering av den personliga syrestationen och att man instruerar patienten att alltid ha tillgång till en fylld cylinder.

INLEDNING

I den här bruksanvisningen gör du dig förtrogen med DeVilbiss iFill Personlig syrestation. Se till att du har läst och förstått denna handledning innan du använder syrestationen. Viktiga säkerhetsåtgärder indikeras genomgående i denna handledning. Var speciellt uppmärksam på all säkerhetsinformation. Kontakta din utrustningsleverantör från DeVilbiss om du har några frågor. **❗ OBS!**- Alla referenser till cylinder i den här handledningen representerar en syrecylinder.

Användningsområde

Modell 535I Påfyllnadssystem för syrecylinder är avsett för användning vid tillförsel av trycksatt syre för att fylla syrecylindrar för patienters ambulerande användning. Enheten är avsedd att tillhandahålla 93 % (± 3 %) syre. Den här enheten kan användas i hem, vårdhem, patientvårdsanläggningar osv.

Medicinsk tillämpning

Modell 535-serien för syrgasstationen DeVilbiss iFill för personlig användning möjliggör påfyllning av syrgasflaskor i patientens hem. Produktens avsedda marknad är hemsjukvård och inrättningsmarknader för sådana handlare/inrättningar som erbjuder enheter för ambulerande syrgasbehandling. Modell 535-serien av syrgasstationen DeVilbiss iFill för personlig användning förser inte en patient direkt med syrgas utan används enbart till att fylla syrgasflaskor.

Produktbeskrivning

Syrgasstationen DeVilbiss iFill använder en kompressor med dubbelt tryckhuvud för att samtidigt driva ett syrgasgeneratorsystem via trycksvängningsadsorption och en pneumatisk tryckförstärkare. Den är utformad för att tillhandahålla extra syrgas för att fylla bärbara flaskor för ambulatoriskt bruk.

Syrgasflaskor ansluts till iFill-enheten med en kopplare och ett munstycke för flaskan. Kopplaren används särskilt för detta ändamål för att säkerställa att andra flaskor inte oavsiktligen ansluts till iFill-systemet.

iFill-stationen är utformad för att fylla olika storlekar av bärbara syrgasflaskor. Flaskorna finns tillgängliga med en integrerad syrgassparande enhet, regulator med kontinuerligt flöde eller med flaskventil 870 som installerats ovanpå.

En installerad syrgassensor (DeVilbiss OSD®) övervakar syrgaskoncentrationen för att säkerställa att den behåller avsedd nivå (93 % ± 3 %).

VIKTIGA BESTÅNDSDELAR

DeVilbiss iFill personlig syrestation (Figur A och B)

1. Anslutning för syrepåfyllnad (hänvisas till som Påfyllnadsanslutning i hela bruksanvisningen)
2. Slutstycke för syrepåfyllnadsanslutning/cylinderadapter (hänvisas till som fyllnadsanslutningens slutstycke och/eller cylinderadapter i hela bruksanvisningen)
3. Krage för syrepåfyllnadsport (hänvisas till som påfyllnadsportkrage i hela bruksanvisningen)
4. Instruktionsetikett (Figur C)
5. Indikatorpaneletikett (Figur C)
6. Start/stopp-knapp
7. Vagga
8. Säkringsförsedd huvudnätsingång
9. Främre handtag
10. Bakre handtag
11. Fördjupning för bärhandtag
12. Luftfilter (2 - ett på vardera sida)
13. Timmätare - bakom filter på indikatorpaneletikettens sida (höger sida)



Figur A



Figura B

iFill-instruktions- och indikatorpaneletiketter (Figur C)

Instruktionsetikett

1. Sätt cylinderregulatorn på "Off" (Av)
2. Avlägsna spetskyddet från iFill-enheten.
3. För in syrgascylindern i syrgaspåfyllningens anslutning och koppla ihop med ett klickljud
4. Tryck på Start/Stopp-knappen
5. Tryck ned portkragen och lyft cylindern. Sätt tillbaka spetskyddet.

Indikatorpaneletikett

6. Service erfordras (röd) lysdiod
7. Standby (grön) lampa
8. Full (grön) lampa
9. Fyller på (grön) lysdiod



Figur C

iFill syrecylinder och -reglerare (Figur D)

1. Vridbar selektor
2. Anslutning för syrepåfyllnad
3. Datum för hydrostatiskt test - Kontakta din hemvårdare eller cylindertillverkaren för information.
4. Kanylbeslag
5. Avstängningsventil

Tillbehör/Reservdelar

Lufffilter	535D-605 (6 filter)
Huvudnätssäkring	535I-610 (2.5A, 250vac, slo-blo)
iFill Syrecylinder	Referera till cylinderdiagram



535-CF-serien med iFill
Cylinder med reglerare för
kontinuerligt flöde

Figur D

KONFIGURERING

OBS!– Innan du använder De'Vilbiss iFill Personlig syrestation för första gången, placera enheten där du vill ha den.

Välja plats



VARNING

1. Den personliga syrgasstationen De'Vilbiss iFill ska placeras på ett avstånd av minst 15 cm från väggar, draperier/gardiner eller möbler för att säkerställa tillräckligt luftflöde. Syrestationen skall vara placerad så att man undviker föroreningar eller utdunstningar.
2. Undvik att placera syrestationen bredvid värmeapparater, element eller varmluftsregistrerare. Använd inte den inom 1,6 meter från heta, gnistrande föremål eller nära öppna lågor.
3. Använd inte i garderob.
4. Använd inte i ett område där luften kan förorenas med kolmonoxid eftersom detta kan förkorta enhetens livslängd (dvs. i närheten av bensinmotorer, elpannor eller värmeapparater).

Transportera De'Vilbiss iFill personliga syrestation



VARNING

Transportera ALDRIG Personlig syrestation med en cylinder som är ansluten till eller lagrad på den, eftersom det kan leda till personskada och andra skador.



VAR FÖRSIKTIG

Vid transport av De'Vilbiss iFill Personlig syrestation skall man vara försiktig så att man inte stöter till med enheten eller anslutningarna i hinder. Detta kan leda till skada i syrestationen.

Det finns tre (3) metoder att säkert transportera De'Vilbiss iFill Personlig syrestation (Figur 1):

1. Dra eller tryck på enheten på dess styrhjul med hjälp av det främre handtaget. Förflytta dig i rätlinjig riktning framåt-bakåt för att förhindra att enheten tippar. Stoppa enheten när du skall ändra riktning.
2. Bär enheten genom att använda främre och bakre handtag samtidigt.
3. Bär enheten i det främre handtaget och den fördjupning som finns under basens baksida.

De'Vilbiss iFill Personlig syrestation - Checklista vid drift

OBS!– Varje gång syrestationen används för att fylla en cylinder skall följande instruktioner följas:

1. Granska hydrostatiskt testdatum figur D6- Aluminiumflaskor måste testas i Europa vart tionde (10) år. Kontakta din hemvårdare eller cylindertillverkaren för information.

OBS!– Fyll inte syrgasflaskor som inte testats under de senaste tio (10) åren. Kontakta din De'Vilbiss-leverantör för utbyte.

2. Utför inspektionen före påfyllnad på cylindern genom att följa Extern undersökning av iFill syrecylinder nedan.



Figur 1



VARNING

Använd ENDAST cylindrar som har fyllnadsanslutning för De'Vilbiss iFill Personlig syrestation. Alla cylindrar måste inspekteras före försök till påfyllnad - annars kan personskada eller annan skada uppstå.

Extern undersökning av iFill syrecylinder

1. Undersök utsidan på cylindern med avseende på följande förhållanden och byt ut cylindern vid tecken på sådana:
 - a. Bucklor eller mindre skadeåverkan
 - b. Bågbrännskador
 - c. Olja eller fett
 - d. Alla andra tecken på skada som kan orsaka att en cylinder kan vara oacceptabel eller osäker för användning.
2. Undersök cylindern för bevis på brand- eller värmeskada. Bevis innefattar förkolning av eller blåsbildning hos målarfärgen eller annan skyddsbeläggning eller

värmekänslig indikator. Om brand- eller värmeskada upptäcks, byt ut cylindern.

3. Inspektera syrefyllnadsanslutningen med avseende på följande:
 - a. Smuts, olja eller fett
 - b. Märkbara tecken på skada
 - c. Tecken på rost inuti ventilen
 - d. Tecken på alltför mycket värme eller brandskadaAnvänd inte syrecylindern om du hittar den, ring din hemvårdare.

ANVÄNDNING

Ansluta iFill-syrecylindern till DeVilbiss iFill personlig syrestation



FARA

Brandrisk. Får ej insmörjas. Låt inte fett eller olja från dina händer eller någon annan källa komma i kontakt med regleraren eller cylinderventilanslutningen. Dessa föroreningar kan vara brandfarliga och orsaka skada.



VARNING

1. Modifiera INTE någon av anslutningarna på den personliga syrestationen. Smörj aldrig anslutningarna. Använd ALDRIG verktyg av något slag för att ansluta/frånkoppla cylindern och syrestationen. Detta kan leda till allvarig personskada och/eller annan skada.
2. Tappa inte syrecylindrar. Använd två (2) händer vid hantering/transport av syrecylindrar. Detta kan då leda till allvarig personskada och/eller annan skada.
3. Fara för elektrisk stöt: Använd inte en skadad nätsladd.

i OBS!– Se ALLMÄNNA FAROR OCH VARNINGAR samt HANTERINGSVARNINGAR i denna handbok.

1. Anslut nätkabeln till vägguttaget.
2. Vrid selektorn på cylindern till "OFF" (AV).
3. Avlägsna slutstycket till syrepåfyllnadsanslutningen från fyllnadsanslutningen.
4. Placera cylindern över vaggan medan du ställer in nippelanslutningen på syrecylindern med påfyllnadsanslutningen. Tryck tills cylindern klickar på plats (Figur 2). **i OBS!**– Vid användning av cylindrarna M4 eller M6 av mindre storlek är det nödvändigt att placera syrepåfyllnadsanslutningens slutstycke-/cylinderadapter i vaggan för att ge stöd åt cylindern. När du använder de större ML6-, C-, D- eller E-cylindrarna behövs inte syrepåfyllnadsanslutningens slutstycke-/cylinderadapter och den kan tillåtas att hänga över sidan.

Fylla iFill-syrecylindern

i OBS!– Använd inte cylinder vid påfyllning.

i OBS!– Se ALLMÄNNA FAROR OCH VARNINGAR samt HANTERINGSVARNINGAR i denna handbok.

1. Se till att den personliga syrestationen är inkopplad.
2. Se till att cylindern är ordentligt ansluten till syrestationen. Se Ansluta iFill-syrecylindern till DeVilbiss iFill Personlig syrestation.
3. Tryck på start/stopp-knappen på kontrollpanelen (Figur 3).
4. Följande händelsesekvens skall ske:
 - a. Lampan för PÅFLLNING (grön) skall tändas när cylindern fylls (se Fyllnadstider för iFill-syrecylinder).
 - b. Lampan FULL (grön) tänds när cylindern är full. Fortsätt till Avlägsna iFill-syrecylindern.

i OBS!– Om servicelampan (RÖD) tänds och det avges en hörbar varning, fortsätt till FELSÖKNING i den här bruksanvisningen.

Förklaring av indikatorlamporna

Färg på indikatorlamporna	Syrestationsstatus	Effekt
Inget	Syrestationen är inte inkopplad.	Inget.
Standby (grön)	Syre stationen är klar att starta påfyllnaden av cylindrar.	Cylinderpåfyllnad har inte börjat.
Påfyllnad (grön)	Syrestationen är på och cylindern fylls.	Cylindern fylls.
Full (grön)	Cylindern är full.	Avlägsna cylinder.
Service (röd) och hörbar varning	Syrestationen är på men cylindern fylls inte p.g.a. internt fel.	Kontakta din DeVilbiss-leverantör.

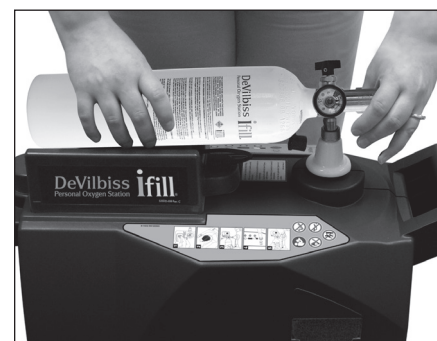

Figur 2



Figur 3

Avlägsna iFill-syre cylindern



VARNING

1. Modifiera inte någon av anslutningarna på den personliga syrestationen. Smörj aldrig in anslutningarna. Använd ALDRIG verktyg av något slag för att ansluta/frånkoppla cylindern och syrestationen. Detta kan då leda till allvarlig personskada och/eller annan skada.
2. Var extremt försiktig vid hantering och påfyllnad av syrecylinder. Fulla syrecylindrar är under tryck och kan bli till en projektil om cylindern tappas eller hanteras på fel sätt.

i OBS!– Se ALLMÄNNA FAROR OCH VARNINGAR samt HANTERINGSVARNINGAR i denna handbok.

1. Avlägsna den fulla syrecylindern genom att trycka ner på fyllnadsportkragen som finns under cylindernippelanslutningen medan du använder din andra hand för att hålla cylindern stadigt (Figur 4).
2. Lyft upp på cylindern för att ta bort den från syrefyllnadsanslutningen. Den gröna standbylampan tänds efter en kort fördröjning.
3. Syre kommer att utträda ur påfyllnadsanslutningen under en kortare tid efter det att cylindern har avlägsnats. Detta kan medföljas av ett poppande ljud med en luftström. Detta är normalt.
4. Utför ett (1) av följande steg:
 - a. Om så önskas fyller du ytterligare en syrecylinder. Se DeVilbiss® iFill Personlig syrestation - Checklista vid drift.
 - b. Placera syrepåfyllnadsanslutningens slutstycke på fyllnadsanslutningen.

i OBS!– Syrepåfyllnadsanslutningens slutstycke skall alltid användas när cylindrar inte är under påfyllning.



Figur 4

Konfigurera iFill-syrecylinderns selektor till föreskriven inställning

1. Anslut näskanylen till fästanelningen på syrgasregulatorn eller den syrgassparande anordningen. Öppna oxygencylinderventilen.
2. Fäst kanylen vid näsa/ansikte.
3. Vrid selektorn till den inställning för liter per minut (L/min.) som föreskrivs av din läkare.
4. Andas normalt.



VARNING

Ändrar du inställning på vridreglaget påverkas dosen syrgas som levereras, justera INTE om inställningen om din läkare inte ordinerat det.

5. Om du vill stänga av syreflödet, vrid selektorn moturs till läget "OFF" (AV). Stäng oxygencylinderventilen.

FELSÖKNING

Följande felsökningsdiagram hjälper dig att analysera och korrigerar mindre tekniska fel i systemet. Om de åtgärder som föreslås inte fungerar, kontakta din DeVilbiss-hemvårdsleverantör. Försök dig inte på annat underhåll.



VARNING

Undvik elektrisk stöt genom att inte avlägsna skåpet. Skåpet skall endast avlägsnas av en kvalificerad DeVilbiss-hemvårdstekniker.

DeVilbiss iFill personlig syrestation

Problem	Lösning
Inga indikatorlampor är på.	<ol style="list-style-type: none">1. Kontrollera att nätkabeln till den personliga syrestationen är korrekt ansluten till vägguttaget.2. Se till att säkringen i huvudnätets modul för strömång inte är öppen.3. Om det inte finns några indikatorlampor, kontakta din DeVilbiss-leverantör.
Röda lampan är tänd.	<ol style="list-style-type: none">1. Se till att iFill-syrecylindern är korrekt ansluten.2. Tryck på start-/stoppknappen. Om den röda lampan förblir tänd, kontakta din DeVilbiss-leverantör för service.3. Om den röda lampan tänds under påfyllningsproceduren, kontrollera att cylindern är korrekt ansluten. Avlägsna cylindern och installera om. Se till att cylinderns selektor är i läget OFF (AV). Tryck på start-/stoppknappen för att stänga av det röda ljuset och sedan en gång till för att starta om påfyllningen av flaskan. Om den röda lampan förblir tänd under påfyllningsproceduren, kontakta din DeVilbiss-leverantör för service.
Allt för långa påfyllnadstider ELLER den gröna påfyllnadslampan förblir tänd.	<ol style="list-style-type: none">1. Se till att selektorn på iFill-syrecylindern är inställd till OFF (AV).2. Kontrollera de fyllnadstider som visas i diagrammet Normala fyllnadstider för iFill Syrecylinder.3. Kontrollera att cylindern är korrekt ansluten: Tryck på start-/stoppknappen för att återvända till standbyläge. Avlägsna cylindern och installera om. Tryck på start-/stoppknappen för att fylla på flaskan.4. Om problemet kvarstår, kontakta din DeVilbiss-leverantör för service.

Utbyte av säkring (modeller med säkringsförsedd nätsladd)

1. Koppla ur nätsladden från uttaget.
2. Med en liten skruvmejsel, öppna försiktigt säkringslådan på nätsladden.
3. Avlägsna den trasiga säkringen från den öppnade delen av säkringslådan och avyttra den trasiga säkringen.
4. Plocka ut reservsäkringen från säkringslådan och stoppa in den där den trasiga säkringen satt.
5. Sätt i nätsladden i vägguttaget tills det är helt infört och ligger jämnt med nätsladdens hölje.

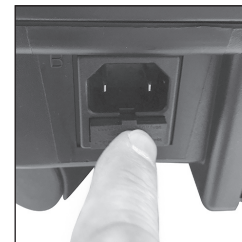
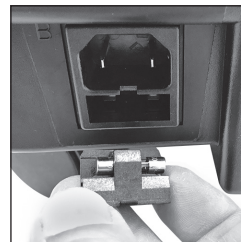
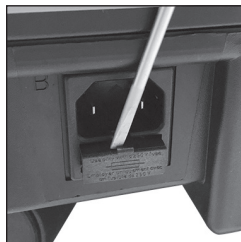

iFill syrecylinder/-reglerare

Problem	Lösning
Väsande ljud från iFill-syrecylindern.	<ol style="list-style-type: none">1. Vrid selektorn till OFF (AV).2. Om det väsande ljudet fortsätter, ring din DeVilbiss-leverantör.
iFill-syrecylindern är på men syret levereras inte.	<ol style="list-style-type: none">1. Kontrollera syrgasmätaren. Fyll på flaskan om mätaren visar tomt.2. Kontrollera att kanylroret är rakt och inte har klämts. Är det skadat, byt ut det.3. Ring din DeVilbiss-leverantör för service.

VANLIGA FRÅGOR OCH SVAR

F. Varför avger min iFill ett poppande ljud när jag tar av cylindern?

S. Det poppande ljudet är tryck som frigörs från systemet för att göra det lättare att installera nästa cylinder.

F. Varför skall kopplingsdonet bara rengöras med en ren, torr, luddfri duk och bara när det behövs?

S. Rengöringslösningar kan vara antändliga och/eller kan förorena cylindern.

F. Varför kan jag inte använda mina gamla cylindrar med iFill?

S. iFill har en egen anslutning enligt vad som krävs av det amerikanska FDA (Food and Drug Administration) och därför är andra cylindrar inte kompatibla.

RENGÖRING/UNDERHÅLL

DeVilbiss iFill Personlig syrestationsfilter



VAR FÖRSIKTIG

1. Använd inte den personliga syrestationen utan att filter har installerats.
2. Inga andra smörjmedel än de som rekommenderas av tillverkaren får användas.

i OBS!– The DeVilbiss iFill Personlig syrestation har två (2) filter, ett på vardera sida av skåpet (Figur A).

i OBS!– Utför den här proceduren minst EN GÅNG PER VECKA.

1. Koppla bort den personliga syrestationen från vägguttaget.
2. Avlägsna filtren.
3. Rengör filtren med en dammsugare eller tvätta i varmt tvålatten och skölj grundligt.
4. Torka av filtren grundligt före ominstallation.

Yttre skåp



VARNING

Fara för elektrisk stöt: Koppla bort DeVilbiss® iFill Personlig syrestation vid rengöring. Ta inte av syrestations-skåpet. Skåpet skall endast avlägsnas av en kvalificerad DeVilbiss-tekniker. Applicera inte vätska direkt på skåpet och använd inte några petroleumbaserade lösningsmedel eller rengöringsmedel.

1. Rengör det yttre skåpet med en fuktig duk eller svamp med ett mildt hushållsrengöringsmedel och torka det torrt.
2. Bara om det behövs torkar du av kopplingsdonet med en ren, torr, luddfri duk.

Rengöring

	Rekommenderat rengöringsintervall	Antal rengöringscykler *	Kompatibla rengöringsmedel/högsta rengöringstemperatur
Luftinsugningsfilter	En gång i veckan	260	Rengör med dammsugare eller tvätta av med varmt tvåligt vatten
Yttre hölje	En gång i veckan	260	Rengör med en fuktig trasa eller svamp med ett mildt hushållsrengöringsmedel och torka av

* Antalet rengöringscykler bestäms utifrån rekommenderat rengöringsintervall och femårig förväntad livslängd.

Underhåll

	Inspektionsintervall	Ersättningsintervall	Specifikation
Luftinsugningsfilter	En gång i veckan	Om trasig eller skadad	20 PPI; grovpartikelfilter
Sista bakteriefiltret	Inspektera samtidigt som kompressorn får service	Byt ut vid behov	< 0,3 mikronpartiklar
Syrgaskoncentration	3 år	E.t.	93 % ±3 % O ₂
Hörbara och synliga indikatorer	3 år	E.t.	Hörbara larm och LED-indikatorer
Kompressor	3 år	E.t.	Maximal uteffekt 30 psi
Förstärkare	3 år	E.t.	Maximal uteffekt 2200 psi

SPECIFIKATIONER

DeVilbiss iFill personlig syrestation

Driftstemperatur:	5 °C till 35 °C (41 °F till 95 °F)
Förvaringstemperaturintervall: Driftsfuktighetsintervall:	5 till 90 % relativ luftfuktighet (icke-kondenserande)
Atmosfärstrycksomfång i drift:	780 hPa till 1013 hPa (2 000 m höjd till havsnivå)
Förvaringstemperaturintervall:	-25°C to +70°C (-13°F to +158°F)
Förvaringsfuktighetsintervall:	10 till 95 % icke-kondenserande
Elektriska märkdata:	220-230 V~, 50 Hz, 2.0 A, Enfas
Driftspänningsintervall:	187 – 253V~ 50 Hz
Effektområde:	I genomsnitt 400 watt
Syrenhet:	93 % O ₂ ± 3 %
Dimensioner: (hjul medräknade) utan flaska:	31,1 cm B x 72,4 cm H x 57,4 cm D (12,25 tum H x 28,5 tum B x 22,5 tum D)
Vikt:	30 kg (66 lb)
Transportvikt:	34,5 kg (76 lb)
Kapslingsklass:	IP21
Maximal A-viktad ljudnivå:	52 dBA
Maximal ljudnivå:	62 dBA
Maximalt begränsat tryck vid normal användning och vid första fel:	3300 psi (22.75 MPa)
Godkännanden (endast 50 Hz) EN60601-1:	TUV

Hänvisa till servicemanualen för iFill (LT-1929) för teknisk beskrivning.

Normala fyllnadstider för iFill syrecylindrar

i OBS!– Alla fyllnadstider är ungefärliga och kan variera beroende på altitud- och miljöförhållanden.

Normal fyllnadstid för cylinder från tom till 2 000 ± 200 psig (138 ± 13,8 bar) är enligt följande:

M4 (0.7L).....	60 minuter	C (1.8L).....	130 minuter
M6 (1.0L).....	75 minuter	D (2.9L).....	215 minuter
ML6 (1.2L).....	90 minuter	E (4.7L).....	350 minuter

i OBS! Försämring i prestanda kan ske om enheten används utanför de angivna driftparametrarna.



VARNING

Ljudtrycksnivåer för hörbara larmsignaler som understiger nivåerna för omgivningsljud kan förhindra att operatören uppmärksammar larmsignaler.

Beskrivning av alla hörbara larmsignaler

- Syrgasstationen DeVilbiss iFill innefattar ett larm som indikerar att service krävs.
- Larmet för att service krävs är ett lågprioriterat tekniskt larm.
- Larmet testas när enheten startas, det ljudsignalen hörs i 0,5 sekunder när iFill ansluts till växelström för första gången, detta bekräftar att ljudsignalen fungerar.
- Enheten ljuder larmet mellan 4 sekunder och 70 sekunder efter att ett larm uppstått.
- OPERATÖRENS POSITION ska vid drift av syrgasstationen DeVilbiss iFill vanligen vara på ett avstånd eller i ett annat rum, iFill fortsätter att fylla på syrgasflaskorna utan tillsyn.

ELEKTROMAGNETISK KOMPABILITETSINFORMATION



VARNING

Inte MR-säker

Ta inte enheten eller tillbehören till en miljö där magnetisk resonans (MR) finns närvarande, eftersom det kan leda till oacceptabel risk för patienter eller skada på syrgasstationen DeVilbiss iFill eller MR-enheter. Enheten och tillbehören har inte utvärderats för säkerhet i en MR-miljö.

Använd inte enheten eller tillbehören i miljöer med elektromagnetisk utrustning såsom CT-skannrar, diatermi, RFID och elektromagnetiska säkerhetssystem (metalldetektorer) eftersom det kan leda till oacceptabel risk för patienten eller skada på syrgasstationen DeVilbiss iFill. Vissa elektromagnetiska källor kan vara tydliga, om du lägger märke till oförklarliga förändringar i prestandan av den här enheten, om det kommer ovanliga eller skarpa ljud ur den, koppla ur nätsladden och avbryt användning. Kontakta din hemsjukvårdsleverantör.

Denna enhet är lämplig för användning i hemmet och i hälsovårdsinrättningar förutom i närheten av aktiv KIRURGISK HÖGFREKVENSTRUSTNING och det RF-skyddade rummet i ett ME-SYSTEM för magnetisk resonanstomografi, där intensiteten av elektromagnetiska STÖRNINGAR är hög.



VARNING

Användning av denna utrustning nära eller ovanpå annan utrustning bör undvikas eftersom det kan resultera i bristande funktion. Om sådan användning är nödvändig, ska denna utrustning och den andra utrustningen övervakas för att bekräfta att de fungerar som de ska.



VARNING

Användning av andra tillbehör och sladdar än de som specificerats eller tillhandahållits av tillverkaren kan resultera i förhöjda elektromagnetiska utsläpp eller att utrustningen får försämrade elektromagnetisk immunitet och kan resultera i felanvändning.



VARNING

Bärbar utrustning för RF-kommunikation (inklusive kringutrustning som antennkablar och externa antenner) ska inte användas närmare någon del av syrgasstationen DeVilbiss iFill än 30 cm (12 tum), inklusive kablar som specificerats av tillverkaren. Annars kan det leda till försämring av utrustningens prestanda.

ÅTERLÄMNING OCH KASSERING

Efter att enheten använts, återlämna enheten till vårdgivaren för kassering. Utrustningen, inklusive tillbehör och interna komponenter, bör inte slängas med vanligt hushållsavfall. Sådan utrustning har tillverkats av höggradiga material och kan återvinnas eller återanvändas. Den interna motorn, kretskorten och ledningar ska avlägsnas från enheten och återvinnas som elektroniskt avfall. Metallkomponenterna kan återvinnas som metall. Kolonnerna kan avyttras som hushållsavfall. De återstående plastkomponenterna bör återvinnas som plast. WEEE-direktivet 2012/19/EU kräver att elektronisk och elektrisk utrustning insamlas och avyttras separat från osorterat hushållsavfall i återvinningssyften. Den överstrukna symbolen med soptunna anger att separat insamling krävs.

För att minimera MILJÖPÅVERKAN från 535-seriens syrgaspåfyllningssystem vid NORMALT BRUK, avlägsna alla syrgasflaskor från 535-seriens syrgaspåfyllningssystem och koppla ur 535-seriens syrgaspåfyllningssystem från vägguttaget. Rengör höljets luftintagsfilter för optimal drift, så som angivits i serviceavsnittet i denna guide.



HUOMAUTUS

Yhdysvaltain liittovaltion lain mukaan tämän laitteen saa myydä ainoastaan lääkäri tai lääkärin määräyksestä.



VAROITUS

Perehdy tähän käyttöohjeeseen ennen laitteen käyttöä.

SISÄLLYSLUETTELO

IEC-symbolit	fi - 80
Tärkeitä turvatoimia	fi - 80
Yleiset vaaroja ja varoituksia koskevat ohjeet	fi - 81
Käsittelyvaroitukset	fi - 82
Varotoimet ja huomautukset	fi - 82
Toimittajan tarkistuslista	fi - 83
Johdanto	fi - 83
Käyttötarkoitukset	fi - 83
Lääketieteellinen sovellus	fi - 83
Tuotekuvaus	fi - 83
Järjestelmän osat	
DeVilbissin henkilökohtainen iFill-happijärjestelmä	fi - 83
iFill-ohje ja paneelitarrojen merkkivalo	fi - 83
iFill-happisäiliö ja -säädin	fi - 84
Lisävarusteet/vaihto-osat	fi - 84
Käyttöönotto	fi - 84
Sijainnin valitseminen	fi - 84
Henkilökohtaisen happijärjestelmän kuljettaminen	fi - 84
DeVilbissin henkilökohtaisen iFill-happijärjestelmän kuljettaminen	fi - 84
DeVilbissin henkilökohtaisen iFill-happijärjestelmäntoiminta tarkistuslista	fi - 84
Toiminta	
iFill-happisäiliön yhdistäminen DeVilbissin iFill-happijärjestelmään	fi - 85
iFill-happisäiliön täyttäminen	fi - 85
Merkkivalot	fi - 85
iFill-happisäiliön irrottaminen	fi - 85
iFill-happisäiliön säätönupin asettaminen lääkärin määräämälle asetukselle	fi - 86
Vianmääritys	fi - 86
DeVilbissin henkilökohtainen iFill-happijärjestelmä	fi - 86
Sulakkeen vaihto	fi - 86
iFill-happisäiliö ja -säädin	fi - 87
Tyypillisiä kysymyksiä ja vastauksia	fi - 87
Puhdistaminen ja ylläpito	
DeVilbissin henkilökohtaisen iFill-happijärjestelmän suodatin	fi - 87
Kotelon ulkopinnat	fi - 87
Tekniset tiedot	
DeVilbissin henkilökohtainen iFill-happijärjestelmä	fi - 88
iFill-happisäiliön tyypilliset täyttöaja	fi - 88
Kaikkien äänihälytysten kuvaus	fi - 88
Ohjeet ja valmistajan ilmoitus	fi - 89
Palautus ja hävitys	fi - 89

IEC-SYMBOLIT

	Käyttöohjeet on luettava ja ne on ymmärrettävä ennen käyttöä. i Tällä symbolilla on sininen tausta tuotteen etiketissä.		Sähköiskun vaara Ei saa avata	I/O	Käynnistys/sammutus Paina painiketta käynnistääksesi tai pysäyttääksesi sylinterin täyttämisen		Tarvitaan huoltoa
	Vaara - Potilaan tai laitteen lähellä ei saa tupakoida. i Tällä symbolilla on punainen ympyrä ja vinoviiva tuotteen etiketissä.		B-tyyppin sovellettu osa		Valmius Yksikkö on Valmius-tilassa		Sylinterin täyttäminen
	Öljyä, rasvaa tai voiteluaineita ei saa käyttää i Tällä symbolilla on punainen ympyrä ja vinoviiva tuotteen etiketissä.		Luokan II sähköiskusuojaus-kaksoiseristetty	CB1	Virrankatkaisija		Sylinteri täysi
	Ei saa käyttää lämmön tai avotulen lähetyvillä i Tällä symbolilla on punainen ympyrä ja vinoviiva tuotteen etiketissä.		Vaihtovirta		Vaihdettava sulake		Valmistaja
	Älä työnnä, kaatumisvaara i Tällä symbolilla on punainen ympyrä ja vinoviiva tuotteen etiketissä.		Käyttölämpötila-alue +5 - +35 °C (+41 - +95 °F)	REF	Tuotenumero		TUV Rheinland-hyväksyntä
	Yleinen varoitus i Tätä symbolia käytetään tässä oppaassa osoittamaan vaaratilanteita, joita tulee välttää.		Ilmanpaineen vaihteluväli 780 - 1013 hPa (Arvioitu merenpinnasta 6500 ft saakka)	SN	Sarjanumeror	EC REP	Valtuutettu edustaja Euroopassa
	Tärkeää tietoa i Tätä symbolia käytetään kaikkialla tässä oppaassa osoittamaan vaaratilanteita, joita tulee välttää.	Rx ONLY	Yhdysvaltain liittovaltion lain mukaan tämän laitteen saa myydä ainoastaan lääkäri tai lääkärin määräyksestä.		Ei MRI (MRI-vaarallinen) vaarallinen magneet tiresonans siympäristölle	CE ₀₀₄₄	Euroopan CE-merkki
	Huomautus ja tiedon symboli i Tätä symbolia käytetään kaikkialla tässä oppaassa osoittamaan huomautuksia, hyödyllisiä vinkkejä, suosituksia ja tietoja.		Tämä laite sisältää sähkö- ja/tai elektroniikkalaitteita, jotka on kierrätettävä Euroopan unionin sähkö- ja elektroniikkajätteenä annetun WEEE-direktiivin 2012/19/EU mukaisesti		Katso käyttöohjeet	CH REP	Valtuutettu edustaja Sveitsissä
				UDI	Yksilöllinen laitetunniste	MD	Lääkinnällinen laite
	Tämä laite sisältää sähkö- ja/tai elektroniikkalaitteita, jotka on kierrätettävä Euroopan unionin sähkö- ja elektroniikkajätteenä annetun WEEE-direktiivin 2012/19/EU mukaisesti				Laitteen käytössä on noudatettava varovaisuutta	LOT	Eränumero

TÄRKEÄT TURVATOIMENPITEET

Tämän oppaan sisältö on tarkoitettu auttamaan laitteen turvallisessa käytössä ja varmistamaan maksimihyödyn saavuttamisen.

Tämän laitteen antamaa happea ei ole tarkoitettu elintoimintojen ylläpitoon, eikä laite saa antaa mitään muuta kuin 93 % +/- 3 % happea. Sähkölaitteita käytettäessä on aina noudatettava tiettyjä perusturvatoimia. Lue kaikki ohjeet ennen käyttöä. Tärkeät tiedot on korostettu seuraavasti:



VAARA

Ilmaisee välittömästi vaarallisen tilanteen, joka voi aiheuttaa kuoleman tai vakavan vamman laitteen käyttäjälle tai henkilölle, jos sitä ei vältetä.



VAROITUS

Ilmaisee mahdollisesti vaarallisen tilanteen, joka voi aiheuttaa kuoleman tai vakavan vamman laitteen käyttäjälle, jos sitä ei vältetä.



HUOMIO

Ilmaisee mahdollisesti vaarallisen tilanteen, joka voi johtaa omaisuusvahinkoihin, vammoihin tai laitteen vaurioitumiseen, jos sitä ei vältetä.



TÄRKEÄÄ

Ilmaisee tärkeää tietoa, jotka sinun tulee tietää.



HUOMAUTUS

Ilmoittaa muistiinpanoja, hyödyllisiä vinkkejä, suosituksia ja tietoja.

Lue kaikki ohjeet ennen käyttöä.

VAARA – TUPAKOINTI KIELLETTY



Yleiset vaaroja ja varoituksia koskevat ohjeet

Henkilökohtaisen happijärjestelmän turvallisen asentamisen, kokoamisen ja toiminnan varmistamiseksi näitä ohjeita TÄYTYY noudattaa:



VAARA

1. Sähköiskuvaara. Älä pura laitetta. DeVilbissin henkilökohtaisen iFill-happijärjestelmän sisällä ei ole käyttäjän huollettavia osia. Jos huoltoa tarvitaan, ota yhteys DeVilbissin toimittajaan tai valtuutettuun huoltokeskukseen.
2. Tulipalovaara. Älä voitele laitetta. Älä päästä käsirasvaa tai öljyä tai muuta ainetta kosketukseen säätimen tai säiliön venttiilin liitännän kanssa. Nämä saasteet voivat olla tulenarkoja ja aiheuttaa henkilövahingon.
3. DeVilbiss iFill henkilökohtaisen happijärjestelmän tulee sijaita vähintään 15 cm:n (6 tuuman) etäisyydellä seinistä, verhoista tai mistään muusta kohteesta, joka voi estää ilman asianmukaisen virtaamisen sisään happijärjestelmään ja siitä ulos. Happijärjestelmä on sijoitettava etäälle saastuneesta ilmasta tai savusta.
4. Tulipalovaara. Happi nopeuttaa palamista. Älä tupakoi, kun käytät happijärjestelmää tai kun olet lähellä henkilöä, joka käyttää happihoitoa. Pidä happijärjestelmä vähintään 1,6 metrin etäisyydellä kuumista, kipinöivistä esineistä tai avotulesta.
5. Tulipalovaara. Nenäletkua ei saa irrottaa, kun happisäiliö annostelee hapetta. Korkea happipitoisuus voi aiheuttaa nopeaa palamista.
6. Kaatumisvaara. Työntäminen, nojaaminen tai lepääminen laitteen päällä voi kaataa laitteen aiheuttaen henkilövahingon.



VAROITUS

1. Älä asenna, kokoa tai käytä tätä laitteistoa perehtymättä ensin tähän käyttöohjeeseen ja happisäiliön varoistutaraan. Jos et ymmärrä varoituksia, varotoimia ja ohjeita, ota yhteys soveltuviissa tapauksissa toimittajaan tai tekniseen henkilökuntaan ennen laitteen asentamista tai käyttämistä. Muussa tapauksessa tilanne voi aiheuttaa vamman tai vaurion.
2. Tätä laitetta saa käyttää vain happiputillaalla. Säiliötä TÄYTYY käyttää AINOASTAAN happiputillaalla eikä niitä saa antaa kenellekään muulle henkilölle mihinkään muuhun tarkoitukseen.
3. Älä tuki KOSKAAN tuotteen ilma-aukkoja tai aseta tuotetta pehmeälle tasolle, kuten sängylle tai sohvalle, jossa ilma-aukot voivat tukkeutua. Pidä aukot puhtaina nukasta, hiuksista ja vastaavista materiaaleista.
4. Vältä sijoittamasta happijärjestelmää lämmittimien, lämpöpatterien tai kuumailmapuhaltimien lähetyville. Pidä happijärjestelmää vähintään 1,6 metrin etäisyydellä kuumista, kipinöivistä esineistä tai avotulesta.
5. Älä käytä kaapissa.
6. Älä käytä alueella, jossa ilma voi olla saastunut hiilimonoksidista, sillä tämä lyhentää laitteen käyttöikää (ts. käyvät polttoainemootorit, polttouunit tai lämmitin).
7. Jos happisäiliössä havaitaan vuotoa, sitä ei saa käyttää. Käännä säätönuppi pois päältä (OFF-asento). Jos vuoto jatkuu, siirrä säiliö ulkotilaan ja ilmoita laitteen toimittajalle tai huoltoedustajalle tilanteesta.
8. Happijärjestelmässä on korkean paineen rajoitusventtiili käyttäjän turvallisuuden varmistamiseksi. Kun tämä turvaominaisuus aktivoituu, se on erittäin kuuluvaääninen. Jos ääni kuuluu, sammuta laite ja ota yhteys laitteen toimittajaan tai huoltoedustajaan.
9. Laite ei ole elämää ylläpitävä laite. Se voi lakata toimimasta laitevikojen vuoksi tai sähkökatkoksen aikana. Sinulla tulee olla käytettävissä hapen varmistuslähde.
10. On olemassa tulipalon vaara yhdistyneenä hapen rikastumiseen happiterapian aikana. Älä käytä iFill-sylinterin täyttöjärjestelmää tai lisävarusteita kipinöiden tai avotulen lähellä.
11. Älä voitele kiinnittimiä, liittäntöjä, letkuja tai muita iFill-sylinterin täyttöjärjestelmän lisävarusteita välttääksesi tulipalon ja palovammojen vaaran.
12. Käytä vain valmistajan suosittelemia varaosia, jotta varmistetaan laitteen oikea toiminta ja vältetään tulipalon ja palovammojen vaara.
13. Käytä AINOASTAAN säiliötä, joissa on DeVilbissin henkilökohtaisen iFill-happijärjestelmän täyttöportti. Kaikki säiliöt on tarkistettava ennen niiden täyttämistä. Muussa tapauksessa tilanne voi aiheuttaa vamman tai vaurion.
14. Tämän laitteen käyttö 2000 metrin (6500 ft) korkeudessa tai ulkopuolisessa +5 °C - +35 °C (+41 °F - +95 °F):n lämpötilassa tai yli 90 %:n suhteellisessa kosteudessa, ei tiivistyvä, odotetaan vaikuttavan haitallisesti happipitoisuuteen sekä tätä kautta hoidon laatuun.
15. Tupakointi happihoidon aikana on vaarallista ja johtaa todennäköisesti kasvojen palovammoihin tai kuolemaan. Älä salli tupakoimista samassa tilassa, missä iFill-sylinterin täyttöjärjestelmä sijaitsee tai missä on happisylintereitä.
16. Jos aiot tupakoida, sinun täytyy aina kääntää iFill-sylinterin täyttöjärjestelmä pois päältä ja poistua tilasta, missä iFill-sylinterin täyttöjärjestelmä sijaitsee. Jos et pysty poistumaan huoneesta, on ennen tupakointia odotettava 10 minuuttia siitä, kun kytkit iFill-sylinterin täyttöjärjestelmän pois päältä.
17. Avotuli happihoidon aikana on vaarallista ja johtaa todennäköisesti tulipaloon tai kuolemaan. Älä salli avoimia liekkejä 1,6 m:n (5 ft) sisällä iFill-sylinterin täyttöjärjestelmästä tai mistä tahansa happisylintereistä.
18. Älä tee MITÄÄN muutoksia henkilökohtaisen happijärjestelmän liittäntöihin. Älä milloinkaan voitele liittäntöjä. Älä käytä KOSKAAN mitään työkaluja säiliön ja happijärjestelmän kiinnittämiseen/irrottamiseen. Tästä voi seurata vakava vamma ja/tai vaurio.
19. Virtajohto on irrotettava aina ennen happijärjestelmän siirtämistä tai paikan vaihtamista. Tämän laiminlyöminen voi johtaa laitevaurioon tai henkilövammaan.
20. Älä pudota happisäiliöitä. Käsittele ja kuljeta happisäiliöitä molemmin käsin (2). Muussa tapauksessa voi seurata vakava vamma ja/tai vaurio.
21. Happijärjestelmän lähetyvillä olevia lapsia on aina valvottava. Tämän laiminlyöminen voi johtaa laitevaurioon tai henkilövammaan.
22. Oman turvallisuutesi vuoksi happisäiliötä on käytettävä lääkärin määräästen mukaisesti.
23. Tietyissä olosuhteissa happihoito voi olla vaarallista. Suosittelemme lääkärin puoleen kääntymistä ennen happihoidon käyttämistä.



VAROITUS

1. Sähköiskun vaara: Irrota DeVilbissin henkilökohtainen iFill-happijärjestelmä verkkovirrasta puhdistuksen ajaksi. Älä poista happijärjestelmän koteloa. Kotelon saa poistaa ainoastaan pätevä DeVilbissin huoltohenkilö. Älä päästä nestettä kotelon pinnalle tai käytä öljypohjaisia liuoksia tai puhdistusaineita.
2. Sähköiskun vaara: Älä liitä tai käytä tuotetta, jos kaappi on rikkoutunut.
3. Sähköiskun vaara: Älä käytä vaurioitunutta virtajohtoa.
4. Äänihälytys soi painetasoista, jotka ovat pienempiä kuin ympäristön tasot, jotka voivat estää käyttäjän hälytysolosuhteiden tunnistamisen.
5. Tuuletusaukkojen pintalämpötila yksikön pohjassa voi ylittää 41 °C (105,8 °F) tietyin edellytyksin.
6. Kun laitetta käytetään äärimmäisissä käyttöolosuhteissa, lämpötila laitteen pohjassa olevien ilmanpoistoaukkojen lähellä voi saavuttaa 55 °C:n (131°F) lämpötilan. Pidä kehon osat vähintään 81,2 cm (32") etäisyydellä poissa tältä alueelta.



VAROITUS

Ei MR-turvallinen

1. Älä tuo laitetta tai varusteita magneettikuvaus (MR) -ympäristöön, koska se saattaa aiheuttaa kohtuuttoman riskin potilaalle tai vahinkoa DeVilbiss iFill henkilökohtaiselle happijärjestelmälle tai magneettikuvauslaitteille. Laitteen ja lisävarusteiden turvallisuutta MR-ympäristössä ei ole selvitetty.
2. Älä käytä laitetta tai varusteita ympäristössä, jossa on sähkömagneettisia laitteita, kuten CT-skannereita, diatermialaitteita, RFID ja sähkömagneettisia turvajärjestelmiä (metallinpaljastimet), koska se saattaa aiheuttaa kohtuuttoman riskin potilaalle tai vahingoittaa DeVilbiss iFill henkilökohtaista happijärjestelmää. Kaikki sähkömagneettisen säteilyn lähteet eivät välttämättä ole näkyvissä. Jos huomaat laitteen toiminnassa muutoksia tai se pitää epätavallista tai voimakasta ääntä, irrota virtajohto ja keskeytä käyttö. Ota yhteyttä laitteen toimittajaan.
3. Tämä laite soveltuu käytettäväksi kotona ja terveydenhoitoympäristössä, mutta ei lähellä aktiivista KORKEATAAJUUKSISTA KIRURGISTA LAITETTA tai magneettikuvaus ME-JÄRJESTELMÄN radiotaajuudelta suojattua huonetta, sillä sähkömagneettisten HÄIRIÖIDEN voimakkuus on näillä alueilla suuri.
4. Tämän laitteen käyttöä muiden laitteiden vieressä tai pinottuna niiden kanssa on vältettävä, koska se voi johtaa laitteen virheelliseen toimintaan. Jos tällainen käyttö on välttämätöntä, tätä ja muita laitteita on valvottava sen varmistamiseksi, että ne toimivat normaalisti.
5. Muiden kuin tämän välineen valmistajan määräämien tai tarjoamien lisävarusteiden ja johtojen käyttö voi johtaa tämän välineen sähkömagneettisiin lisäpäästöihin tai heikentyneeseen sähkömagneettiseen immunitettiin ja aiheuttaa toimintahäiriöitä.
6. Kannettavia radiotaajuusviestintälaitteita (mukaan lukien oheislaitteet kuten antennikaapelit ja ulkoiset antennit) ei saa käyttää alle 30 cm etäisyydellä DeVilbiss iFill henkilökohtaisen happijärjestelmän mitään osaa, mukaan lukien valmistajan määrittelemät johdot. Muutoin laitteen suorituskyky saattaa heikentyä.



VAROITUS - KÄSITTELYVAROITUKSET

1. Käsittele happisäiliötä ja täytä se erityistä varovaisuutta noudattaen. Täydet happisäiliöt ovat paineistettuja ja voivat singota, jos ne pudotetaan tai niitä käsitellään väärin.
2. Älä kuljeta happijärjestelmää säiliö siihen kiinnitettynä. Se voi aiheuttaa vaurioita tai vammaa.



HUOMIO

1. Yhdysvaltain liittovaltion lain mukaan tämän laitteen saa myydä ainoastaan lääkäri tai lääkärin määräyksestä.
2. Älä käytä henkilökohtaista happijärjestelmää ilman asennettuja suodattimia.
3. Ei tule käyttää muita kuin valmistajan suosittelemia voiteluaineita.



HUOMIO

1. Älä aseta tätä muiden sellaisten laitteiden tai välineiden lähelle, jotka synnyttävät voimakkaitasähkömagneettisia kenttiä tai vetävät niitä puoleensa. Jos laite asetetaan yli 10 V/m:n sähkömagneettikenttään, sen toiminta voi häiriintyä. Tällaisia laitteita ovat mm. defibrillaattorit, diatermialaitteet, kännykät, LA-puhelimet, radio-ohjattavat lelut, mikroaaltouunit jne.
2. Varo kolhaisemasta DeVilbissin henkilökohtaista iFill-happijärjestelmää tai sen liittimiä esteisiin sitä kuljetettaessa. Muussa tapauksessa happijärjestelmä voi vaurioitua.

i HUOMAUTUS– Laitetta ei saa yhdistää seinäkytkimestä ohjattavaan pistorasiaan.

i HUOMAUTUS– 230 VAC henkilökohtaisilla DeVilbiss iFill -happijärjestelmillä on Manner-Euroopan AC-linjajohto ja UK-linjajohto. Sähköiskun riskin vähentämiseksi nämä pistokkeet on tarkoitettu sovitettaviksi seinäpistorasiaan vain yhdellä tavalla.

i HUOMAUTUS– DeVilbiss suosittelee, että potilaalle jätetään ylimääräinen täysinäinen happisäiliö sen JÄLKEEN, kun henkilökohtainen happijärjestelmä on valmistettu käyttökuuntoon.

SÄILYTÄ NÄMÄ KÄYTTÖOHJEET.

Toimittajan tarkistuslista

Seuraava tarkistuslista TÄYTYY täyttää ennen kuin DeVilbissin iFill-happijärjestelmä jätetään potilaalle.

1. Tarkista kaikki osat kuljetusvaurioiden varalta. Älä käytä, jos järjestelmä on vaurioitunut. Ota yhteys DeVilbissin lisäohjeita varten.
2. Varmista, että happisäiliön hydrostaattitestin päivämäärä ei ole kulunut umpeen.
3. Neuvo käyttäjää henkilökohtaisen happijärjestelmän turvallisessa käytössä ja käy läpi KAIKKI varoitukset.
4. Jätä kopio tästä käyttöohjeesta käyttäjälle.

❗ HUOMAUTUS– DeVilbiss suosittelee, että potilaalle jätetään ylimääräinen täysinainen happisäiliö sen JÄLKEEN, kun happijärjestelmä on valmisteltu käyttöön ja että potilasta neuvotaan pitämään aina täytetty säiliö saatavilla.

JOHDANTO

Tämä käyttöohje opastaa sinua DeVilbissin henkilökohtaisen iFill-happijärjestelmän käytössä. Pehdy tähän käyttöohjeeseen ennen kuin käytät happijärjestelmää. Käyttöohjeessa on tärkeitä turvatoimia. Kaikkiin turvatietoihin on kiinnitettävä erityistä huomiota. Ota yhteys DeVilbissin laitetoimittajaan, jos sinulla on kysyttävää.

❗ HUOMAUTUS– Kaikki viittaukset säiliöön tässä ohjeessa tarkoittavat happisäiliötä.

Käyttötarkoitukset

Mallin 535i happisäiliön täyttöjärjestelmä on tarkoitettu käytettäväksi paineistetun hapen annosteluun happisäiliöihin potilaan liikkuvaan käyttöön. Laite on tarkoitettu annostelemaan 93 prosentista ($\pm 3\%$) happea. Tätä laitetta voidaan käyttää kodeissa, vanhainkodeissa, hoitolaitoksissa jne.

Lääketieteellinen sovellus

535-sarjan DeVilbiss iFill henkilökohtainen happijärjestelmä mahdollistaa kotipotilaalle happisylinterien täyttämisen. Tarkoitettu markkina tuotteelle on kotihoito ja siirrettäviä happihoitolaiteita tarjoavien jälleenmyyjien/instituutioiden institutionaaliset markkinat. 535-sarjan DeVilbiss iFill henkilökohtainen happijärjestelmä ei anna happea suoraan potilaalle; sitä käytetään vain happisylinterien täyttämiseen.

Tuotekuvas

DeVilbiss iFill henkilökohtainen happijärjestelmä käyttää kaksoispainepään kompressoria samanaikaisesti tehostamaan painevaihtelun adsorption hapen generointijärjestelmää ja pneumaattista paineen vahvistinta. Se on suunniteltu tuottamaan lisähappea täyttämällä kannettavia sylintereitä siirrettävään käyttöön.

Happisylinterit liitetään iFill-yksikköön kytkimellä ja sylinterin nippasetillä. Sovelluskohtainen kytkin auttaa varmistamaan, että muut sylinterit eivät voi tahattomasti olla liitettynä iFill-järjestelmään.

iFill-järjestelmä on suunniteltu täyttämään eri kokoisia kannettavia happisylintereitä. Sylinterit ovat käytettävissä integroidulla happea säilyttävällä laitteella, jatkuvalla virtaussäätimellä, tai 870 jälkiventtiilillä asennettuna huippuun.

Laitteessa on hapen tunnistuslaite (DeVilbiss OSD®), joka valvoo happipitoisuutta, jotta varmistetaan, että se pysyy vaaditulla tasolla ($93\% \pm 3\%$).

JÄRJESTELMÄN OSAT

DeVilbissin henkilökohtainen iFill-happijärjestelmä (kuvat A ja B)

1. Hapen täyttöportti (kutsutaan ohjeessa täyttöportiksi)
2. Hapen täyttöportin korkki/säiliön sovitin (kutsutaan ohjeessa täyttöportin korkiksi ja/säiliön sovittimeksi)
3. Hapen täyttöportin rengas (kutsutaan ohjeessa täyttöportin renkaaksi)
4. Ohjetarra (kuva C)
5. Merkkivalopaneelin tarra (kuva C)
6. Käynnistys/Pysäytys-painike
7. Teline
8. Verkkovirtaportti
9. Etukahva
10. Takakahva
11. Kantokahvan syvennys
12. Ilmasuodatin (2 - yksi kummallakin puolella)
13. Tuntimittari - merkkivalopaneelin tarrapuolella olevan suodattimen takana (oikea puoli)

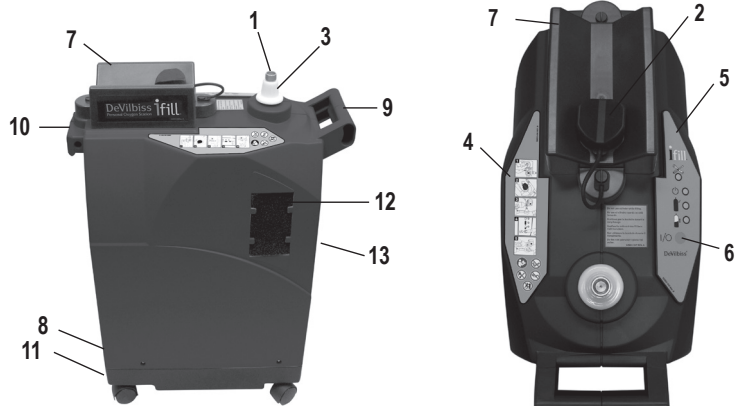

Kuva A

Kuva B

iFill-ohje ja paneelitarrojen merkkivalo (kuva C)

Ohjetarra

1. Aseta säiliön säädin pois päältä ("off")
2. Poista iFill-laitteen korkki
3. Kiinnitä happisäiliö täyttöliittimeen, napsauta paikalleen
4. Paina käynnistys/sammutuspainiketta
5. Paina portin reunusta, nosta säiliö. Laita korkki takaisin paikalleen.

Merkkivalopaneelin tarra

6. Punainen huoltovalo
7. Vihreä valmiusvalo
8. Vihreä täynnä-valo
9. Vihreä täyttövalo



Kuva C

iFill-Happisäiliö ja säädin (kuva D)

1. Säätönuppi
2. Hapen täyttöportti
3. Hydrostaattinen testipäivämäärä. Lisätietoja saa ottamalla yhteyttä toimittajaan tai säiliön valmistajaan.
4. Nenäletkun liitäntä
5. Sulkuventtiili

Lisävarusteet/vaihto-osat

Ilmasuodatin	535D-605 (6 suodatinta)
Verkkovirtasuojake	535I-610 (2.5A, 250vac, slo-blo)
iFill-Happisäiliö	Lisätietoja säiliön taulukossa



535-CF-sarjan iFill-säiliö ja jatkuvan virtauksen säädin

Kuva D

KÄYTTÖÖNOTTO

HUOMAUTUS– Sijoita DeVilbissin henkilökohtainen iFill-happijärjestelmä haluttuun paikkaan ennen sen ensimmäistä käyttökertaa.

Sijainnin valitseminen



VAROITUS

1. Henkilökohtainen DeVilbiss iFill -happijärjestelmä tulee pitää vähintään 15 cm:n (6 tuuman) etäisyydellä seinistä, verhoista ja huonekaluista riittävän ilmavirran varmistamiseksi. Happijärjestelmä on sijoitettava etäälle saastuneesta ilmasta tai savusta.
2. Vältä sijoittamasta happijärjestelmää lämmittimien, lämpöpatterien tai kuumailmapuhaltimien lähetyville. Pidä happijärjestelmää vähintään 1,6 metrin etäisyydellä kuumista, kipinöivistä esineistä tai avotulesta.
3. Älä käytä kaapissa.
4. Älä käytä alueella, jossa ilma voi olla saastunut hiilimonoksidista, sillä tämä lyhentää laitteen käyttöikää (ts. käyvät polttoainemootorit, polttouunit tai lämmitin).

DeVilbissin henkilökohtaisen iFill-happijärjestelmän kuljettaminen



VAROITUS

Henkilökohtaista happijärjestelmää ei saa KOSKAAN liikuttaa säiliö siihen kiinnitettynä tai yhdistettynä, sillä se voi aiheuttaa vaurion tai vamman.



HUOMIO

Varo kolhaisemasta DeVilbissin henkilökohtaista iFill-happijärjestelmää tai sen liittimiä esteisiin sitä kuljettaessa. Muussa tapauksessa happijärjestelmä voi vaurioitua.

DeVilbissin henkilökohtaisen iFill-happijärjestelmän voi kuljettaa turvallisesti kolmella (3) eri menetelmällä (kuva 1):

1. Vedä tai työnnä laitetta sen pyörien avulla etukahvaa käyttäen. Liiku etu-takasuunnassa, jottei laite kallistu. Pysäytä laite, jos muutat suuntaa.
2. Kanna laitetta nostamalla etu- ja takakahvasta samanaikaisesti.
3. Kanna laitetta nostamalla etukahvasta ja alustan takaosan alapuolella olevasta syvennyksestä.

DeVilbissin henkilökohtaisen iFill-happijärjestelmän toiminta tarkistuslista

HUOMAUTUS– Suorita seuraavat vaiheet aina kun happijärjestelmää käytetään säiliön täyttämiseen:

1. Tarkista hydrostaattisen testin päiväys Kuva D6 - Alumiinisylintereiden täytyy läpikäydä testaaminen kymmenen (10) vuoden välein.

HUOMAUTUS– Älä täytä happisylintereitä, joita ei ole testattu kuluneen kymmenen (10) vuoden aikana. Vaihda säiliö ottamalla yhteyttä DeVilbissin toimittajaan.

2. Suorita säiliön esitäyttötarkistus noudattamalla alla annettuja iFill-säiliön ulkopinnan tarkistamisen ohjeita.



VAROITUS

Käytä AINOASTAAN säiliöitä, joissa on DeVilbissin henkilökohtaisen iFill-happijärjestelmän täyttöportti. Kaikki säiliöt on tarkistettava ennen niiden täyttämistä. Muussa tapauksessa tilanne voi aiheuttaa vamman tai vaurion.

iFill-happisäiliön ulkopinnan tarkistaminen

1. Tarkista onko säiliön ulkopuolella seuraavia ongelmia ja vaihda säiliö, jos niitä esiintyy:
 - a. Kolhuja tai naarmuja
 - b. Valokaaren polttamia kohtia
 - c. Öljyä tai rasvaa
 - d. Mitä tahansa muita vaurion merkkejä, jotka voivat aiheuttaa sen, että säiliö ei ole tyydyttävässä tai turvallisessa käyttökunnossa.
2. Tarkista säiliö tulipalon tai lämpövaurioiden varalta. Näihin kuuluu palanut tai kupliva maali tai muu suoja- tai suoja- tai lämpövaurioita havaitaan, vaihda säiliö.



Kuva 1

3. Tarkista onko säiliön täyttöportissa seuraavia ongelmia:
 - a. Likaa, öljyä tai rasvaa
 - b. Huomattavia vaurion merkkejä
 - c. Syöpmisen merkkejä venttiilin sisäpuolella
 - d. Liiallisen kuumuuden tai palon aiheuttamien vaurioiden merkkejä
 Älä käytä happisäiliötä jos niitä esiintyy. Soita toimittajalle.

TOIMINTA

iFill-happisäiliön yhdistäminen devilbissin henkilökohtaiseen iFill-happijärjestelmään



VAARA

Tulipalovaara. Älä voitele laitetta. Älä päästä käsirasvaa tai öljyä tai muuta ainetta kosketukseen säätimen tai sylinterin venttiilin liitännän kanssa. Nämä saasteet voivat olla tulenarkoja ja aiheuttaa henkilövahingon.



VAROITUS

1. Älä tee MITÄÄN muutoksia henkilökohtaisen happijärjestelmän liitännöihin. Älä milloinkaan voitele liitännöitä. Älä käytä KOSKAAN mitään työkaluja säiliön ja happijärjestelmän kiinnittämiseen/irrottamiseen. Tästä voi seurata vakava vamma ja/tai vaurio.
2. Älä pudota happisäiliötä. Käsittele ja kuljeta happisäiliötä molemmin käsin (2). Muussa tapauksessa voi seurata vakava vamma ja/tai vaurio.
3. Sähköiskun vaara: Älä käytä vaurioitunutta virtajohtoa.

❗ HUOMAUTUS– Lisätietoja tämän käyttöohjeen osissa YLEISET VAAROJA JA VAROITUKSIA KOSKEVAT OHJEET ja KÄSITTELYVAROITUKSET.

1. Kytke virtajohto pistorasiaan.
2. Käännä säiliön säätönappi pois päältä (OFF-asento).
3. Irrota hapen täyttöportin korkki täyttöportista.
4. Sijoita säiliö telineeseen ja kohdista happisäiliön nippaliitin täyttöportin kanssa. Paina, kunnes säiliö napsahtaa paikalleen (kuva 2). **❗ HUOMAUTUS**– Kun pienempiä M4- tai M6-kokoisia säiliöitä käytetään hapen täyttöportin korkki/säiliön sovitin on asetettava telineeseen säiliön tukemiseksi. Kun suurempia ML6-, C-, D-, tai E-säiliöitä käytetään, hapen täyttöportin korkkia/säiliön sovitinta ei tarvita ja sen voidaan antaa riippua laitteen sivulla.

iFill-happisäiliön täyttäminen

❗ HUOMAUTUS– Säiliötä ei saa käyttää sitä täytettäessä.

❗ HUOMAUTUS– Lisätietoja tämän käyttöohjeen osissa YLEISET VAAROJA JA VAROITUKSIA KOSKEVAT OHJEET ja KÄSITTELYVAROITUKSET.

1. Varmista, että henkilökohtainen happijärjestelmä on kytketty verkkovirtaan.
2. Varmista, että säiliö on kunnolla kiinni happijärjestelmässä. Lisätietoja on osassa iFill-happisäiliön yhdistäminen DeVilbissin iFill-happijärjestelmään.
3. Paina ohjauspaneelin virtakytkintä (kuva 3).
4. Tapahtuu seuraavaa:
 - a. TÄYTTÖVALO (vihreä) palaa, kun säiliö täyttyy (lisätietoja taulukossa iFill-happisäiliön täyttöajat).
 - b. TÄYNNÄ-VALO (vihreä) syttyy, kun säiliö on täynnä. Jatka osasta iFill-happisäiliön irrottaminen.

❗ HUOMAUTUS– Jos PUNAINEN huoltovalo palaa ja merkkiäni kuuluu, siirry tämän käyttöohjeen osaan VIANMÄÄRITYS.



Kuva 2



Kuva 3

Merkkivalot

Merkkivalon väri	Happijärjestelmän tila	Vaikutus
Ei mitään	Happijärjestelmä on irti verkkovirrasta.	Ei mitään.
Valmius (vihreä)	Happijärjestelmä on valmis täyttämään happisäiliötä.	Säiliön täyttämistä ei ole aloitettu.
Täyttö (vihreä)	Happijärjestelmä on päällä ja säiliötä täytetään.	Säiliö täyttyy.
Täynnä (vihreä)	Säiliö on täynnä.	Irrota säiliö.
Punainen huoltovalo ja merkkiäni	Happijärjestelmä on päällä, mutta säiliö ei täyty sisäisen vian johdosta.	Ota yhteyttä DeVilbissin toimittajaan.

iFill-happisäiliön irrottaminen



VAROITUS

1. Älä tee muutoksia henkilökohtaisen happijärjestelmän liitännöihin. Älä voitele liitännöitä. Älä käytä mitään työkaluja happisäiliön ja happijärjestelmän kiinnittämiseen/irrottamiseen. Muussa tapauksessa voi seurata vakava vamma ja/tai vaurio.
2. Käsittele happisäiliötä ja täytä se erityistä varovaisuutta noudattaen. Täydet happisäiliöt ovat paineistettuja ja voivat singota, jos ne pudotetaan tai niitä käsitellään väärin.

! HUOMAUTUS– Lisätietoja tämän käyttöohjeen osissa YLEISET VAAROJA JA VAROITUKSIA KOSKEVAT OHJEET ja KÄSITTELYVAROITUKSET.

1. Irrota täynnä oleva happisäiliö työntämällä säiliön nippaliittimen alla olevaa täyttöportin rengasta alaspäin ja tukemalla säiliötä samalla toisella kädellä (kuva 4).
2. Nosta säiliö pois hapen täyttöliittimestä. Vihreä valmiusvalo syttyy lyhyen viiveen jälkeen.
3. Happea tulee ulos täyttöportista lyhyen aikaa, kun säiliö on poistettu. Sen lisäksi voi kuulua "poksahdus" ja ilmaa tulee ulos. Tämä on normaalia.
4. Suorita yksi (1) seuraavista vaiheista:
 - a. Täytä haluttaessa toinen happisäiliö. Lisätietoja on osassa DeVilbissin henkilökohtaisen iFill-happijärjestelmän tarkistuslista.
 - b. Aseta hapen täyttöportin korkki täyttöporttiin.

! HUOMAUTUS– Hapen täyttöportin korkkia on käytettävä aina, kun säiliöitä ei täytetä.

iFill-happisäiliön säätönupin asettaminen lääkärin määrämälle asetukselle

1. Liitä nenäkanyyli happisäätimen kanyylin liitäntään tai happea säilyttävään laitteeseen. Avaa happisylinterin venttiili.
2. Kiinnitä kanyyli nenällesi/kasvoillesi.
3. Käännä säätönuppi lääkärin määrämälle virtausasetukselle (l/min.).
4. Hengitä normaalisti.



Kuva 4



VAROITUS

Asetuksen muuttaminen kiertovalitsimella vaikuttaa toimitetun hapen annokseen. ÄLÄ säädä asetusta uudelleen, ellei lääkärisi ole määrännyt.

5. Kytke hapen virtaus pois päältä kääntämällä säätönuppia vastapäivään (OFF-asento). Sulje happisylinterin venttiili.

VIANMÄÄRITYS

Seuraava vianmäärittäystaulukko avustaa joidenkin happijärjestelmän toimintahäiriöiden analysoinnissa ja korjaamisessa. Jos suositellut korjaustoimenpiteet eivät korjaa tilannetta, ota yhteys DeVilbissin toimittajaan. Älä yritä huoltaa laitetta.



VAROITUS

Älä poista happijärjestelmän koteloa sähköiskuvaaran välttämiseksi. Kotelon saa poistaa ainoastaan pätevä DeVilbissin huoltohenkilö.

DeVilbissin henkilökohtainen iFill-happijärjestelmä

Ongelma	Ratkaisu
Merkkivalot eivät pala.	<ol style="list-style-type: none">1. Tarkista, että henkilökohtaisen happijärjestelmän virtajohto on kunnolla kiinni pistokkeessa.2. Varmista, ettei verkkovirtamoduulin sulake ole palanut.3. Jos merkkivalot eivät sittenkään pala, ota yhteys DeVilbissin toimittajaan.
Punainen valo palaa.	<ol style="list-style-type: none">1. Varmista, että iFill-happisäiliö on yhdistetty oikein.2. Paina käynnistys/pysäytys -painiketta. Jos punainen valo palaa vieläkin, ota yhteys DeVilbissin toimittajaan huoltoa varten.3. Jos punainen valo syttyy täyttövaiheen aikana, tarkista, että säiliö on yhdistetty kunnolla. Irrota säiliö ja asenna uudestaan. Varmista, että säiliön säätönuppi on pois päältä (OFF-asento). Paina käynnistys/pysäytys -painiketta sammuttaaksesi punaisen valon ja sen jälkeen käynnistäaksesi jälleen sylinterin täyttöprosessin. Jos punainen valo syttyy ja sammuu täyden aikana, ota yhteys DeVilbissin toimittajaan huoltoa varten.
Täyttö kestää liian kauan TAI vihreä täyttövalo ei sammu.	<ol style="list-style-type: none">1. Varmista, että iFill-happisäiliön säätönuppi on pois päältä (OFF-asento).2. Tarkista täyttöajat taulukosta Säiliön tyypilliset täyttöajat.3. Tarkista, että säiliö on yhdistetty kunnolla. Paina käynnistys/pysäytys -painiketta palataksesi Valmius-tilaan. Irrota säiliö ja asenna uudestaan. Paina käynnistys/pysäytys -painiketta aloittaaksesi sylinterin täyttämisen.4. Jos ongelma jatkuu, ota yhteys DeVilbissin toimittajaan huoltoa varten.

Sulakkeen vaihto (mallit, joissa on sulakkeellinen AC-sisääntuloliitin)

1. Irrota AC-virtajohto AC-sisääntuloliittimestä.
2. Avaa sulakerasia pienellä ruuvimeisselillä AC-sisääntuloliittimellä.
3. Poista rikkinäinen sulake sulakerasian paljastetusta päästä, poista rikkinäinen sulake.
4. Poista varasulake sulakerasiasta ja liu'uta se avattuun sulakerasian päähän, mistä rikkinäinen sulake oli poistettu.
5. Laita sulakerasia sisään AC-sisääntuloliittimeen, kunnes se täysin sopii ja sovitaa AC-sisääntuloliittimen kotelon kanssa.

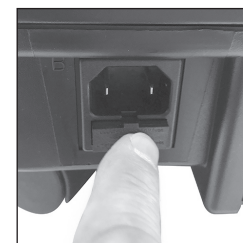
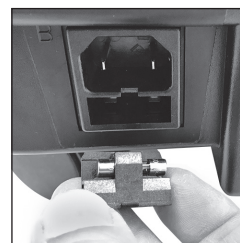

iFill-happisäiliö ja -säädin

Ongelma	Ratkaisu
iFill-happisäiliöstä kuuluu sihinää.	1. Käännä säätönuppi pois päältä (OFF-asento). 2. Jos sihinä jatkuu, ota yhteys DeVilbissin toimittajaan.
iFill-happisäiliö on päällä, mutta se ei annostelee hapetta.	1. Tarkista happipitoisuuden anturi. Täytä sylinteri uudelleen, jos anturi näyttää tyhjää. 2. Varmista, että kanyylin letku on suorassa eikä puristunut. Vaihda se uuteen, jos se on vaurioitunut. 3. Ota yhteyttä DeVilbissin edustajaan huoltoa varten.

TYYPILLISIÄ KYSYMYKSIÄ JA VASTAUKSIA

K. Miksi iFill-happijärjestelmästä kuuluu "poksahdus", kun irrotan säiliön?

V. "Poksahdus" ääni on järjestelmästä vapautuvaa painetta, jonka ansiosta seuraava säiliö on helpompi asentaa.

K. Miksi liittimen saa puhdistaa ainoastaan puhtaalla, kuivalla ja nukkaamattomalla pyyhkeellä ja ainoastaan tarvittaessa?

V. Puhdistusliuokset voivat olla tulenarkoja ja/tai voivat saastuttaa säiliön.

K. Miksen voi käyttää vanhoja säiliöitäni iFill-järjestelmän kanssa?

V. iFill-järjestelmässä on ainutlaatuinen liitinportti (Yhdysvaltain ravinto- ja lääkeaineviraston FDA:n vaatimusten mukaan) ja tästä syystä muut säiliöt eivät ole sen kanssa yhteensopivia.

PUHDISTAMINEN JA YLLÄPITO

DeVilbissin henkilökohtaisen iFill-happijärjestelmän suodatin



HUOMIO

- Älä käytä henkilökohtaista happijärjestelmää ilman suodattimia.
- Ei tule käyttää muita kuin valmistajan suosittelemia voiteluaineita.

i HUOMAUTUS– DeVilbissin henkilökohtaisessa iFill-happijärjestelmässä on kaksi (2) suodatinta, yksi kotelon kummallakin puolella (KUVA A).

i HUOMAUTUS– Tämä toimenpide on suoritettava vähintään KERRAN VIIKOSSA.

- Irrota henkilökohtainen happijärjestelmä pistokkeesta.
- Poista molemmat suodattimet.
- Puhdista suodattimet polynimurilla tai pese ne lämpimällä saippuavedellä ja huuhtelee perusteellisesti.
- Kuivaa suodattimet perusteellisesti ennen kuin ne asetetaan takaisin paikalleen.

Kotelon ulkopinnat



VAROITUS

Sähköiskun vaara: Irrota DeVilbissin henkilökohtainen iFill-happijärjestelmä verkkovirrasta puhdistuksen ajaksi. Älä poista happijärjestelmän kotelo. Kotelon saa poistaa ainoastaan pätevä DeVilbissin huoltohenkilö. Älä päästä nestettä kotelon pinnalle tai käytä öljypohjaisia liuoksia tai puhdistusaineita.

- Puhdista happijärjestelmän kotelon ulkopinnat pesuaineeseen kostutetulla pyyhkeellä tai sienellä ja pyyhi kuivaksi.
- Puhdista liitin puhtaalla, kuivalla ja nukattomalla pyyhkeellä ainoastaan tarvittaessa.

Puhdistaminen

	Suosittelut puhdistusvälit	Puhdistuskertojen määrä *	Soveltuvat puhdistusaineet / suurin pesulämpötila
Ilman sisääntulon suodattimet	Kerran viikossa	260	Puhdista polynimurilla tai pese lämpimässä saippuaisessa vedessä
Ulkoinen kaappi	Kerran viikossa	260	Puhdista kostealla liinalla tai sienellä miedon kodin puhdistusaineen kanssa ja pyyhi kuivaksi.

* puhdistuskertojen määrä määräytyy suositellun puhdistusvälin ja odotetun 5-vuoden käyttöiän perusteella

Ylläpito

	Tarkastusväli	Vaihtoväli	Tekniset tiedot
Ilman sisääntulon suodattimet	Kerran viikossa	Jos kulunut tai vaurioitunut	20 PPI; hiukkassuodatin
Loppupään bakteerisuodatin	Tarkasta kompressorin huollon yhteydessä	Vaihda tarvittaessa uuteen	< 0,3 mikronin hiukkaset
Happipitoisuus	3 vuotta	Ei koske.	93 % ±3 % O2
Ääni- ja visuaaliset ilmaisimet	3 vuotta	Ei koske.	Äänihälytys ja LED-ilmaisimet
Kompressori	3 vuotta	Ei koske.	30 psi maks. lähtö
Vahvistin	3 vuotta	Ei koske.	2200 psi maks. lähtö

TEKNISET TIEDOT

DeVilbissin henkilökohtainen iFill-happijärjestelmä

Käyttölämpötila:	5 °C–35 °C
Käyttökosteusalue:	15–90 % suhteellinen kosteus, ei tiivistymistä
Käyttöilmanpaine:	780 hPa - 1013 hPa (2000 metriä, ~6500 ft, korkeus meren pintaan)
Säilytyslämpötila-alue:	-25°C to +70°C
Säilytyskosteusalue:	5–90 %, ei tiivistymistä
Sähköluokitus:	220-230 V~, 50 Hz, 2,0 A, yksi vaihe
Käyttöjännitealue:	187–253V~ 50 Hz
Virta-alue:	400 W keskimäärin
Hapen puhtaus:	93 % O ₂ ±3 %
Mitat: (mukaan lukien pyörät) ilman sylinteriä	31,1 cm x korkeus 72,4 cm x syvyys 57,4 cm
Paino:	30 kg
Toimituspaino:	34,5 kg
Kotelointi:	IP21
A-painotettu painetason maksimi:	52 dBA
Äänen tehotason maksimi:	62 dBA
Maksimaalinen rajoitettu paine normaali ja yksittäiset vikaolosuhteet	3300 psi (22,75 MPa)
Hyväksynnät (vain 50 Hz) EN60601-1	TUV
Katso iFill -huoltokäsikirjaa (LT-1929) Tekninen kuvaus.	

iFill-happisäiliön tyypilliset täyttöajat

! HUOMAUTUS– Annetut täyttöajat ovat likimääräisiä ja voivat vaihdella korkeus- ja ympäristöolosuhteiden mukaan.

Tyypilliset tyhjän säiliön täyttöajat 2000 ±200 psig:n (138 ±13,8 baaria) paineeseen ovat seuraavat:

M4 (0.7L).....	60 minuuttia	C (1.8L).....	130 minuuttia
M6 (1.0L).....	75 minuuttia	D (2.9L).....	215 minuuttia
ML6 (1.2L).....	90 minuuttia	E (4.7L).....	350 minuuttia

! HUOMAUTUS- Suorituskyky voi heikentyä, jos laitetta käytetään määritettyjen käyttöparametrien ulkopuolella.



VAROITUS

Äänihälytys soi painetasoista, jotka ovat pienempiä kuin ympäristön tasot, jotka voivat estää käyttäjän hälytysolosuhteiden tunnistamisen.

Kaikkien äänihälytysten kuvaus

- DeVilbiss iFill henkilökohtainen happijärjestelmä sisältää yhden hälytysolosuhteen, mikä osoittaa huollon tarpeen.
- Huollon tarvitsema hälytys on matalan prioriteetin tekninen hälytysolosuhde.
- Hälytys testataan käynnistyksessä, äänihälytys soi 0,5 sekuntia, kun iFill ensimmäisen kerran liitetään AC-virtaan, tämä varmistaa, että äänihälytys toimii.
- Laite hälyttää 4 sekunnin välein ja 70 sekuntia vian tapahtumisen jälkeen.
- KÄYTTÄJÄN PAIKKA DeVilbiss iFill henkilökohtaisen happijärjestelmän käytön aikana on normaalisti etäällä tai toisessa huoneessa, iFill toimii valvomattomana täyttäen happisylintereitä.



VAROITUS

Ei MR-turvallinen

Älä tuo laitetta tai varusteita magneettikuvaus (MR) -ympäristöön, koska se saattaa aiheuttaa kohtuuttoman riskin potilaalle tai vahinkoa DeVilbiss iFill henkilökohtaiselle happijärjestelmälle tai magneettikuvauslaitteille. Laitteen ja lisävarusteiden turvallisuutta MR-ympäristössä ei ole selvitetty.

Älä käytä laitetta tai varusteita ympäristössä, jossa on sähkömagneettisia laitteita, kuten CT-skannereita, diaternalaitteita, RFID ja sähkömagneettisia turvajärjestelmiä (metallinpaljastimet), koska se saattaa aiheuttaa kohtuuttoman riskin potilaalle tai vahingoittaa DeVilbiss iFill henkilökohtaista happijärjestelmää. Kaikki sähkömagneettisen säteilyn lähteet eivät välttämättä ole näkyvissä. Jos huomaat laitteen toiminnassa muutoksia tai se pitää epätavallista tai voimakasta ääntä, irrota virtajohto ja keskeytä käyttö. Ota yhteyttä laitteen toimittajaan.

Tämä laite soveltuu käytettäväksi kotona ja terveydenhoitoympäristössä, mutta ei lähellä aktiivista KORKEATAAJUUKSISTA KIRURGISTA LAITETTA tai magneettikuvaus ME-JÄRJESTELMÄN radiotaajuudelta suojattua huonetta, sillä sähkömagneettisten HÄIRIÖIDEN voimakkuus on näillä alueilla suuri.



VAROITUS

Tämän laitteen käyttöä muiden laitteiden vieressä tai pinottuna niiden kanssa on vältettävä, koska se voi johtaa laitteen virheelliseen toimintaan. Jos tällainen käyttö on välttämätöntä, tätä ja muita laitteita on valvottava sen varmistamiseksi, että ne toimivat normaalisti.



VAROITUS

Muiden kuin tämän välineen valmistajan määräämien tai tarjoamien lisävarusteiden ja johtojen käyttö voi johtaa tämän välineen sähkömagneettisiin lisäpäästöihin tai heikentyneeseen sähkömagneettiseen immuuteettiin ja aiheuttaa toimintahäiriöitä.



VAROITUS

Kannettavia radiotaajuusviestintälaitteita (mukaan lukien oheislaitteet kuten antennikaapelit ja ulkoiset antennit) ei saa käyttää alle 30 cm etäisyydellä DeVilbiss iFill henkilökohtaisen happijärjestelmän mitään osaa, mukaan lukien valmistajan määrittelemät johdot. Muutoin laitteen suorituskyky saattaa heikentyä.

PALAUTUS JA HÄVITYS

Palauta laite käytön jälkeen laitetoimittajalle hävittämistä varten. Laite itse, lisävarusteet ja sisäosat mukaan lukien, ei kuulu yleiseen kotitalousjätteeseen. Laite on valmistettu korkealuokkaisista materiaaleista, joita voidaan kierrättää tai käyttää uudelleen. Sisäinen moottori, piirilevy ja johdotus on irrotettava laitteesta ja kierrätettävä elektroniikkajätteenä. Metalliosat voidaan kierrättää metalleina. Seula-alustoja voidaan hävittää kotitalousjätteenä. Jäljelle jääneet muoviosat tulee kierrättää muovina. Euroopan direktiivi 2012/19/EU sähkö- ja elektroniikkaromusta (WEEE) vaatii, että sähkö- ja elektroniikkalaitteet kerätään sekä hävitetään erillään muusta lajittelemattomasta kunnallisyätteestä, jotta ne voidaan kierrättää. Rastitetun jätteen symboli osoittaa vaatimuksen erillisestä keräyksestä.

Minimoidaksesi 535-sarjan hapen täyttöjärjestelmän YMPÄRISTÖVAIKUTUKSEN NORMAALIN KÄYTÖN aikana poista kaikki happisylinterit 535-sarjan hapentäyttöjärjestelmästä ja irrota 535-sarjan hapentäyttöjärjestelmän pistoke AC-virrasta. Jotta laite toimii mahdollisimman tehokkaasti, puhdista kaapin ilmanoton suodattimet tämän oppaan Huolto-osiossa kerrotulla tavalla.



FORSIGTIG

Ifølge amerikansk føderativ lovgivning må dette produkt kun sælges af eller på ordre af en læge.



ADVARSEL

Læs og forstå brugsanvisningen før du betjener dette udstyr.

INDHOLDSFORTEGNELSE

IEC-Symboler	da - 91
Vigtige sikkerhedsforanstaltninger.....	da - 91
Generelle farer og advarsler	da - 92
Håndtering af advarsler	da - 93
Forholdsregler og bemærkninger	da - 93
Forhandlers tjekliste	da - 94
Indledning	da - 94
Indikationer	da - 94
Medicinalanvendelse	da - 94
Produktbeskrivelse	da - 94
Vigtige dele	
DeVilbiss iFill personlige iltssystem.....	da - 94
Instruktions- og indikatorpaneletiketter for iFill	da - 94
iFill iltbeholder og regulator	da - 95
Tilbehør/reservedele	da - 95
Klargøring	da - 95
Placering.....	da - 95
Transport af det personlige iltssystem.....	da - 95
Betjening af DeVilbiss iFill personlige iltssystem tjekliste	da - 95
Udvendig undersøgelse af iFill iltbeholder	da - 95
Drift	
Tilslutning af iFill-beholderen til DeVilbiss iFill personlige iltssystem.....	da - 96
Påfyldning af iFill iltbeholderen.....	da - 96
Forklaring til indikatorlamper	da - 96
Udtagning af iFill iltbeholderen	da - 97
Indstilling af iFill iltbeholders drejeskive til den ordinerede indstilling	da - 97
Fejlfinding	da - 97
DeVilbiss iFill personlige iltssystem.....	da - 97
Udskiftning af sikring	da - 97
iFill iltbeholder/regulator.....	da - 98
Typiske spørgsmål og svar	da - 98
Rengøring/vedligeholdelse	
Filter til DeVilbiss iFill personlige iltssystem.....	da - 98
Udvendigt kabinet.....	da - 98
Specifikationer	
DeVilbiss iFill personlige iltssystem.....	da - 99
Typiske påfyldningstider for iFill iltbeholder.....	da - 99
Beskrivelse af alle alarmlydsignaler	da - 99
Oplysninger om elektromagnetisk kompatibilitet.....	da - 100
Returnering og bortskaffelse	da - 100

IEC-SYMBOLER

	Det er obligatorisk at læse og forstå brugsvejledningen, før udstyret tages i brug. i Symbolet har en blå baggrund på produktmærkatet.		Fare for elektrisk chok. Må ikke åbnes	I/O	Start-/stopknop Tryk på knappen for at starte eller stoppe påfyldning af beholder		Service påkrævet
	Fare – Rygning forbudt i nærheden af patienten eller apparatet. i Symbolet har en rød cirkel og en diagonal bjælke på produktmærkatet.		Type B-anvendt del		Standby Enheden er i standbytilstand		Påfyldning af beholder
	Olie, fedt eller smøremidler må ikke anvendes i Symbolet har en rød cirkel og en diagonal bjælke på produktmærkatet.		Elektrisk beskyttelse af Klasse II – dobbeltisoleret	CB1	Kredsløbsafbryder		Beholder er fuld
	Må ikke anvendes i nærheden af varmekilder eller åben ild i Symbolet har en rød cirkel og en diagonal bjælke på produktmærkatet.		Vekselstrøm		Udskiftelig sikring		Producent
	Skub ikke. Væltningsfare i Symbolet har en rød cirkel og en diagonal bjælke på produktmærkatet.		Driftstemperaturområde 5-35 °C (41-95 °F)	REF	Katalognummer		TUV Rheinland godkendelsesmærke
	Generel advarsel i Symbolet bruges i vejledningen til at angive farlige situationer, som skal undgås.		Atmosfærisk trykområde 780-1.013 hPa (omtrent fra havoverfladen til 1.981 m over havet (6.500 fod))	SN	Serienummer	EC REP	Autoriseret europæisk repræsentant
	Vigtige oplysninger i Symbolet bruges i vejledningen til at angive vigtige oplysninger, som du skal kende.		Ifølge amerikansk lovgivning må denne anordning udelukkende sælges eller ordineres af en læge.		Ikke MR-sikker - Ikke egnet til sikker anvendelse i MR-miljøer	CE 0044	CE-mærke for europæisk rep.
	Symbol om bemærkning og oplysninger i Symbolet bruges i vejledningen til at angive bemærkninger, nyttige tip, anbefalinger og oplysninger.		Tæthedsgrad – fingre er beskyttet mod adgang til farlige dele, beskyttet mod væskeindtrængning.		Se betjeningsinstruktionerne	CH REP	Autoriseret schweizisk repræsentant
	Denne anordning indeholder elektrisk og/eller elektronisk udstyr, der skal affaldsbehandles pr. EU-direktiv 2012/19/EU – Affald af elektrisk og elektronisk udstyr (WEEE)			UDI	Unik enhedsidentifikator	MD	Medicinsk utrustning
					Forsigtighed er nødvendig, når enheden betjenes	LOT	Partinummer

VIGTIGE SIKKERHEDSFORANSTALTNINGER

Oplysningerne i denne vejledning er beregnet som en hjælp til at betjene udstyret sikkert og til at sikre, at udstyret bliver udnyttet maksimalt.

Ilt fra udstyret må ikke betragtes som livsopretholdende, og udstyret må ikke levere andet end 93 % ilt ± 3 %. Under anvendelse af elektriske produkter skal de grundlæggende sikkerhedsforanstaltninger altid følges. Læs alle instruktioner før brug. Vigtige oplysninger er fremhævet med disse udtryk:



FARE

Angiver en umiddelbart farlig situation, som kan resultere i død eller alvorlig personskade på brugeren eller operatøren, hvis den ikke undgås.



ADVARSEL

Angiver en potentielt farlig situation, som kan resultere i død eller alvorlig personskade på brugeren eller operatøren, hvis den ikke undgås.



FORSIGTIG

Angiver en potentielt farlig situation, som kan resultere i skade på ejendom, personskade eller skade på enheden, hvis den ikke undgås.



VIGTIG

Angiver vigtige oplysninger, som du skal kende.



BEMÆRK

Indikerer bemærkninger, nyttige tip, anbefalinger og information.

Læs Alle Instruktioner Før Brug.

FARE – RYGNING FORBUDT



Generelle farer og advarsler

For at sikre sikker installation, montering og drift af det personlige iltssystem SKAL disse anvisninger følges:



FARE

1. Electic Risiko for elektrisk stød. Må ikke adskilles. DeVilbiss iFill personlige iltssystem indeholder ingen dele, der kan serviceres af brugeren. Hvis service er påkrævet kontaktes DeVilbiss-forhandleren eller et autoriseret servicecenter.
2. Risiko for brand. Må ikke smøres. Lad ikke fedt eller olie fra dine hænder eller anden kilde komme i kontakt med regulatoren eller beholderventilforbindelsen. Disse forurenende stoffer kan være brandbare og forårsage personskade.
3. DeVilbiss iFill Personal Oxygen Station skal anbringes mindst 15 cm fra vægge, gardiner eller andre genstande, der kan forhindre, at luftstrømmen strømmer uhindret ind og ud af din iltstation. Iltsystemet bør anbringes hensigtsmæssigt for at undgå forurenende stoffer eller dampe.
4. Risiko for brand. Ilt forårsager hurtig brænding. Du må ikke ryge, mens dit personlige iltssystem er i drift eller når du er nær en person, der anvender iltterapi. Hold iltsystemet mindst 1,6 meter fra varme, gnistdannende genstande eller åben flamme.
5. Risiko for brand. Læg ikke katetret ned, mens koncentrationsapparatet leverer ilt. Høje koncentrationer af ilt kan forårsage hurtig forbrænding.
6. Væltningssfare. Skub ikke til, læn dig ikke op ad, og støt dig ikke til enheden, der kan tippe over og forårsage personskade.



ADVARSEL

1. Du må ikke installere, samle eller betjene dette udstyr uden først at have læst og forstået denne vejledning og iltbeholderens advarselsetiket. Hvis du er ude af stand til at forstå advarselne, forsigtighedsreglerne og anvisningerne, kontakt da din forhandler eller teknisk personale, om relevant, før du forsøger at installere eller bruge udstyret – ellers kan der opstå personlig skade eller beskadigelse af udstyret.
2. Anvendelsen af denne anordning er begrænset til en iltpatient. Beholdere MÅ KUN anvendes af en iltpatient og må ikke udleveres til andre til noget andet formål.
3. Blokér ALDRIG produktets luftkanaler eller anbring det på en blød overflade som f.eks. oven på en seng eller sofa, hvor luftkanalerne kan blokeres. Hold luftkanalerne fri for fnug, hår og lignende.
4. Undgå at anbringe iltsystemet ved siden af varmeelementer, radiatorer eller varmluftspjæld. Hold det mindst 1,6 meter væk fra varme, gnistdannende genstande eller åben flamme.
5. Må ikke anbringes i et skab.
6. Må ikke anvendes i et område, hvor luften kan være forurennet med kulmonoxid, da dette kan forkorte enhedens levetid (dvs. nær kørende benzinmotorer, oliefyrt eller varmeelementer).
7. Hvis der detekteres nogen lækage i iltbeholderen, må den ikke bruges. Drej drejeskiven på regulatoren hen på "OFF". Hvis lækagen stadig er der anbringes beholderen udendørs og hjemmeplejepersonalet eller servicerepræsentanten underrettes om denne tilstand.
8. Det personlige iltssystem er udstyret med en højtryksaflastningsventil for at sikre brugerens sikkerhed. Når den aktiveres, vil denne sikkerhedsfunktion udsende en meget høj lyd. Hvis denne lyd forekommer, slukker du for enheden og kontakter hjemmeplejepersonalet eller servicerepræsentanten.
9. Enheden er ikke en livsopretholdende enhed og kan holde med at virke ved visse fejl på enhed eller et strømsvigt. Du skal have en reserveiltkilde til rådighed.
10. Der er brandrisiko forbundet med iltberigelse under iltbehandling. Brug ikke iFill-beholderpåfyldningsstationen eller tilbehøret i nærheden af gnister eller åben ild.
11. Undlad at smøre beslag, forbindelser, slanger eller andet tilbehør til iFill-beholderpåfyldningsstationen for at forhindre brandrisiko og forbrændinger.
12. Anvend kun producentens anbefalede reservedele for at sikre anordningens funktionsdygtighed og forhindre brandrisiko og forbrændinger.
13. Brug KUN beholdere, der har en påfyldningsstuds til DeVilbiss iFill personlige iltssystem. Alle beholdere skal undersøges før du forsøger at fylde dem – da der ellers kan opstå personskade eller beskadigelse.
14. Brug af enheden i en højde på mere end 2.000 meter, uden for et temperaturinterval på +5 °C til +35 °C eller med en relativ luftfugtighed på mere end 90 %, ikke-kondenserende, må forventes at påvirke procentdelen af ilt negativt og følgelig effektiviteten af behandlingen.
15. Rygning i forbindelse med iltbehandling er farlig og kan medføre ansigtsforbrændinger eller dødsfald. Der må ikke ryges i et rum med en iFill-beholderpåfyldningsstation eller andre iltbeholdere.
16. Hvis du vil ryge, skal du altid slukke for iFill-beholderpåfyldningsstationen og forlade rummet med iFill-beholderpåfyldningsstationen. Hvis du er ude af stand til at forlade lokalet, må du først ryge 10 minutter efter, at du har slukket for iFill-beholderpåfyldningsstationen.
17. Åben ild i forbindelse med iltbehandling er farlig og kan medføre brandrisiko eller dødsfald. Anbring ikke iFill-beholderpåfyldningsstationen eller iltbeholdere mindre end 1,6 meter fra åben ild.
18. Du må ikke modificere NOGEN forbindelser på det personlige iltssystem. Smør aldrig forbindelserne. Du må ALDRIG bruge værktøj af nogen art til at forbinde/afmontere beholderen og iltsystemet. Det kan resultere i alvorlig personskade og/eller beskadigelse af udstyr.
19. Før du flytter eller rykker rundt på det personlige iltssystem, skal du altid trække stikket ud. Undlades dette kan det resultere i beskadigelse af enheden eller personskade.
20. Du må ikke tabe iltbeholderen. Brug to hænder til at håndtere/transportere iltbeholderen med. Ellers kan det resultere i personskade eller beskadigelse af udstyr.
21. Børn skal altid overvåges i nærheden af det personlige iltssystem. Undlades dette kan det resultere i beskadigelse af enheden eller personskade.
22. For Af hensyn til din sikkerhed skal iltbeholderen anvendes i henhold til ordineringen, der er bestemt af din læge.
23. I visse tilfælde kan iltterapi være farlig. Det tilrådes at søge lægelig rådgivning før der anvendes ilt.



ADVARSEL

1. Fare for elektrisk chok: Træk DeVilbiss iFill personlige iltsystems stik ud af vægkontakten, når det rengøres. Fjern ikke iltsystemkabinettet. Kabinettet må kun fjernes af en kvalificeret DeVilbiss-tekniker. Du må ikke bruge væske direkte på kabinettet eller benytte mineraloliebaserede opløsnings- eller rengøringsmidler.
2. Risiko for elektrisk stød: Sæt ikke produktet i en stikkontakt, og brug ikke produktet, hvis kabinettet er i stykker.
3. Risiko for elektrisk stød: Brug ikke en beskadiget ledning.
4. Lydtryksniveauer fra alarmlydsignaler, der er mindre end omgivelsesens niveauer, kan forhindre, at operatøren bliver opmærksom på alarmforholdene.
5. Overfladetemperaturen på ventilationsåbningerne i bunden af apparatet kan under visse betingelser overstige 41 °C.
6. Hvis enheden anvendes under ekstreme driftsbetingelser, kan temperaturen i nærheden af ventilationsåbningerne i bunden af enheden komme op på 55 °C. Hold legemsdele på en afstand af 81,2 cm fra dette område.



ADVARSEL

Usikkert MR-miljø

1. Enheden og tilbehøret må ikke anvendes i et miljø med magnetisk resonans (MR), da det kan medføre uacceptable risici for patienten eller beskadige DeVilbiss iFill Personal Oxygen Station eller MR-enheder. Enheden og tilbehøret er ikke sikkerhedsevalueret til anvendelse i et MR-miljø.
2. Enheden og tilbehøret må ikke anvendes i et miljø med elektromagnetisk udstyr, såsom CT-scannere, diatermi-, RFID- og elektromagnetiske sikkerhedssystemer (metaldetektorer), da det kan medføre uacceptable risici for patienten eller beskadige DeVilbiss iFill Personal Oxygen Station. Visse elektromagnetiske kilder er ikke synlige. Hvis du oplever uforklarlige forandringer i enhedens virkemåde, eller enheden udsender usædvanlige eller voldsomme lyde, skal du frakoble ledningen og indstille brugen af udstyret. Kontakt din hjemmeplejer.
3. Enheden er egnet til brug i hjemmet eller sundhedsplejemiljøer undtagen i områder med aktivt HØJFREKVENT KIRURGISK UDSTYR og RF-afskærmede lokaler til ELEKTROMEDICINSK UDSTYR til magnetisk resonansscanning, hvor intensiteten af elektromagnetiske FORSTYRRELSER er høj.
4. Undgå at bruge udstyret ved siden af eller stablet op sammen med andet udstyr, da det kan forstyrre driften. Hvis udstyret skal bruges på denne måde, skal udstyret og det andet udstyr overvåges for at sikre, at de fungerer normalt.
5. Brug af tilbehør og kabler, der ikke er specificeret eller leveret af producenten af udstyret, kan medføre øget elektromagnetisk stråling eller formindskelse af udstyrets modstandsdygtighed over for elektromagnetisk stråling og resultere i ukorrekt drift.
6. Bærbart RF-kommunikationsudstyr (inkl. tilbehør som fx antennekabler og eksterne antenner) skal være mindst 30 cm fra delene på DeVilbiss iFill Personal Oxygen Station., inkl. kabler specificeret af producenten. I modsat fald kan det resultere i en forringelse af udstyrets ydeevne.



ADVARSEL - HÅNDTERING AF ADVARSLER

1. Anvend yderste forsigtighed, når du håndterer og fylder en iltbeholder. Fulde iltbeholdere er under tryk og kan blive et projektil, hvis den tabes eller fejlhåndteres.
2. Transportér aldrig iltsystemet med en beholder forbundet til det. Det kan resultere i personskade eller beskadigelse af udstyr.



FORSIGTIG

1. I henhold til gældende amerikansk lov må dette udstyr kun forhandles eller ordineres af en læge.
2. Betjen ikke den personlige iltstation uden monterede filtre.
3. Brug kun smøremidler anbefalet af producenten.



FORSIGTIG

1. Anbring ikke denne enhed i nærheden af andet udstyr eller apparater, som skaber eller tiltrækker sig elektromagnetiske felter. Hvis enheden placeres i et elektromagnetisk felt på over 10V/m, kan det påvirke driften. Eksempler på sådant udstyr erdefibrillatorer, diatermiudstyr, mobiltelefoner, CB-radioer, radiostyret legetøj, mikrobølgeovne, osv.
2. Når du transporterer DeVilbiss iFill personlige iltsystem, skal du passe på ikke at støde enheden eller forbindelserne ind i forhindringer. Dette kan forårsage beskadigelse af iltsystemet.

i BEMÆRK– Slut ikke apparatet til en stikkontakt, der styres af en vægkontakt.

i BEMÆRK– DeVilbiss' iFill personlige iltstationer til 230 V vekselstrøm har en kontinentaleuropæisk vekselstrømsledning og en britisk ledning. For at reducere risikoen for elektrisk stød er disse stik udformet, så de kun kan sættes i en vægstikkontakt på én måde.

i BEMÆRK– DeVilbiss anbefaler, at der efterlades en fuld beholder med ilt hos patienten EFTER at have indstillet det personlige iltssystem.

GEM DENNE BRUGSVEJLEDNING.

Forhandlers tjekliste

Før der efterlades et DeVilbiss iFill personligt iltssystem med en bruger, SKAL følgende tjekliste overholdes:

1. Tjek alle dele for transportbeskadigelse. Hvis der er beskadigelse, må udstyret ikke bruges. Kontakt DeVilbiss for yderligere oplysninger.
2. Sørg for, at den hydrostatiske test på iltbeholderen ikke er udløbet.
3. Instruér brugeren i sikker betjening af det personlige iltssystem og gennemgå ALLE advarsler.
4. Efterlad en kopi af denne vejledning hos brugeren.

ⓘ BEMÆRK– DeVilbiss anbefaler at efterlade en fuld beholder med ilt hos patienten EFTER at have indstillet det personlige iltssystem og instrueret patienten i altid at have en fyldt beholder til rådighed.

INDLEDNING

Denne brugsvejledning vil gøre dig fortrolig med DeVilbiss iFill personlige iltssystem. Sørg for, at du læser og forstår denne vejledning før du betjener iltsystemet. Vigtige sikkerhedsregler er angivet i hele anvisningen; vær specielt opmærksom på alle sikkerhedsoplysninger. Kontakt DeVilbiss forhandleren af DeVilbiss-udstyret, hvis du har spørgsmål. **ⓘ BEMÆRK**– Alle referencer til beholder i denne vejledning betyder en iltbeholder.

Indikationer

Iltbeholderpåfyldningssystemet, model 535I, er beregnet til påfyldning af ilt under tryk af iltbeholdere, som anvendes af ambulante patienter. Anordningen er beregnet til at kunne levere 93% ($\pm 3\%$) ilt. Denne anordning kan anvendes hjemme, på plejehjem, klinikker osv.

Medicinalanvendelse

Produktet Model 535 Series DeVilbiss iFill Personal Oxygen Station gør det muligt for patienter at påfylde iltbeholdere i hjemmet. Produktet er beregnet til hjemmepleje- og institutionsmarkedet for forhandlere/institutioner, der tilbyder enheder til ambulante iltbehandling. Model 535 Series DeVilbiss iFill Personal Oxygen Station leverer ikke ilt direkte til en patient, men bruges kun til at påfylde iltbeholdere.

Produktbeskrivelse

DeVilbiss iFill Personal Oxygen Station anvender en hovedkompressor med dobbelttryk, der på samme tid driver et iltgenererende system med adsorption af trykudsving og en trykforstærker. Den er udviklet til at levere supplerende ilt til påfyldning af bærbare beholdere til ambulante brug.

Iltbeholderne sættes på iFill-enheden med et koblings- og samlingsstykkesæt. Den anvendelses-specifikke kobling hjælper med at sikre, at andre beholdere ikke utilsigtet tilsluttes iFill-systemet.

iFill-stationen er udviklet til påfyldning af forskellige størrelser af bærbare iltbeholdere. Beholdere fås med en integreret iltbesparende enhed, regulator til jævn tilførsel eller en 870-rørventil monteret på toppen.

En indbygget iltmåleenhed (DeVilbiss OSD®) overvåger iltkoncentrationsniveauet for at sikre, at niveauet overholder specifikationen ($93\% \pm 3\%$).

VIGTIGE DELE

DeVilbiss iFill personlige iltssystem (figur a & b)

1. Iltpåfyldningsstuds (refereret til som påfyldningsstuds i vejledningen)
2. Hætte til iltpåfyldningsstuds/Beholderadapter (refereret til som hætte til påfyldningsstuds og/eller cylinderadapter i vejledningen)
3. Iltpåfyldningsportkrave (refereret til som påfyldningsportkrave i vejledningen)
4. Instruktionsetiket (figur c)
5. Etiket til indikatorpanel (figur c)
 - a. Service påkrævet (Rød) LED
 - b. Standby (Grøn) lampe
 - c. Fuld (Grøn) lampe
 - d. Påfyldning (Grøn) LED
6. Start-/stopknop
7. Nakkestøtte
8. Lysnetsindgang med sikring
9. Fronthåndtag
10. Baghåndtag
11. Fordybning til bærehåndtag
12. Luftfilter filtre (2 - et på hver side)
13. Timemåler - bag filter på siden med indikatorpaneletiketten (højre side)

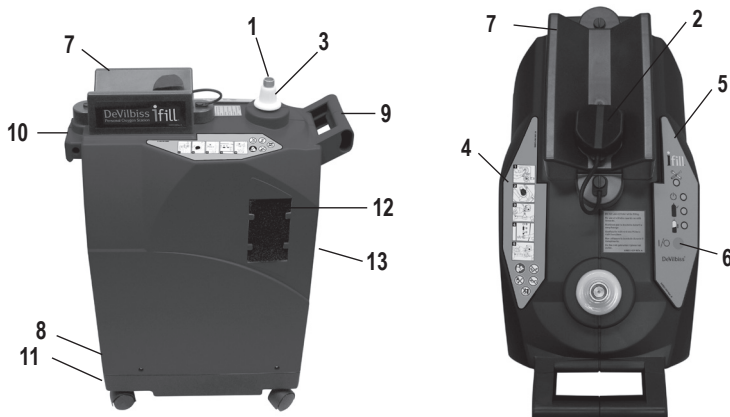

Figur A

Figura B

Instruktions- og indikatorpaneletiketter for iFill (figur c)

Instruktionsetiket

1. Indstil cylinderregulatoren til "Off"
2. Fjern dækslet fra iFill-enheden
3. Slut oxygencylinderen til oxygenpåfyldningsstuds, og klik den på plads
4. Tryk på knappen Start/Stop
5. Tryk ned på portkraven, og løft op i cylinderen. Sæt dækslet tilbage på plads.

Etiket til indikatorpanel

6. Service påkrævet (Rød) LED
7. Standby (Grøn) lampe
8. Fuld (Grøn) lampe
9. Påfyldning (Grøn) LED

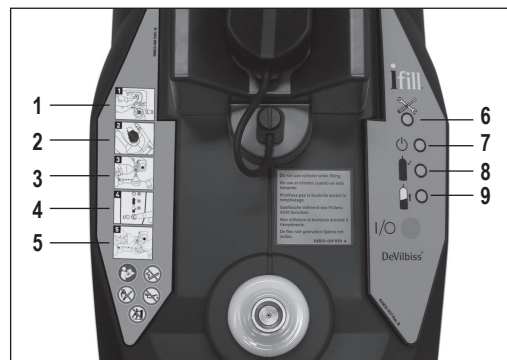

Figur C

iFill iltbeholder og regulator (figur d)

1. Drejeskive
2. Iltpåfyldningsstuds
3. Hydrostatisk testdato – kontakt dit hjemmeplejepersonale eller beholderfabrikanten for at få yderligere oplysninger
4. Kateterfitting
5. Lukkeventil

Tilbehør/reservedele

Luffilter	535D-605 (6 filtre)
Netsikring	535I-610 (2.5A, 250vac, slo-blo)
iFill Iltbeholder	Se cylinderdiagrammet



535-CF-serien iFill beholder m/kontinuerlig flowregulator

Figur D

KLARGØRING

BEMÆRK– Før betjening af DeVilbiss iFill personlige iltssystem for første gang, anbringes anordningen på det ønskede sted.

Placering



ADVARSEL

1. DeVilbiss iFill Personal Oxygen Station skal stå med mindst 15 cm afstand til vægge, gardiner eller møbler for at sikre tilstrækkelig luftstrøm. Iltsystemet bør anbringes hensigtsmæssigt for at undgå forurenende stoffer eller dampe.
2. Undgå at anbringe iltsystemet ved siden af varmeelementer, radiatorer eller varmtluftsspjæld. Hold det mindst 1,6 meter væk fra varme, gnistdannende genstande eller åben flamme.
3. Må ikke anbringes i et skab.
4. Må ikke anvendes i et område, hvor luften kan være forurennet med kulmonoxid, da dette kan forkorte enhedens levetid (dvs. nær kørende benzinmotorer, oliefyr eller varmeelementer).

Transport af DeVilbiss iFill personlige iltssystem



ADVARSEL

Du må ALDRIG transportere det personlige iltssystem med en beholder forbundet til eller opbevaret på det, da dette kan forårsage personskade eller beskadigelse af udstyret.



FORSIGTIG

Når du transporterer DeVilbiss iFill personlige iltssystem, skal du passe på ikke at støde enheden eller forbindelserne ind i forhindringer. Dette kan forårsage beskadigelse af iltsystemet.

Der er tre (3) metoder til sikker transport af DeVilbiss iFill personlige iltssystem (figur 1):

1. Træk eller skub enheden på dens hjul vha. fronthåndtaget. Kør den med fronten først for at undgå at vippe enheden. Stop enheden før du ændrer retning.
2. Bær enheden vha. front- og baghåndtag samtidig.
3. Bær enheden vha. fronthåndtaget og fordybningen, der befinder sig under bagsiden af sokkelen.

Betjening af DeVilbiss iFill personlige iltssystem tjekliste

BEMÆRK– Hver gang iltsystemet anvendes til at fylde en beholder, foretages følgende trin:

1. Se figur D6 med dato for hydrostatisk test Aluminiumsbeholdere i Europa skal gennemgå test hvert tiende (10.) år. Kontakt dit hjemmeplejepersonale eller beholderfabrikanten for at få yderligere oplysninger.

BEMÆRK– Du må ikke påfylde iltbeholdere, der ikke er testet i løbet af de seneste ti (10) år. Kontakt DeVilbiss-forhandlere for at få en ny.

2. Foretag en forfyldningsinspektion af beholderen ved at følge Udvendig undersøgelse af iFill iltbeholderen nedenfor.



ADVARSEL

Brug KUN beholdere, der har en påfyldningsstuds til DeVilbiss iFill personlige iltssystem. Alle beholdere skal undersøges før du forsøger at fylde dem – da der ellers kan opstå personskade eller beskadigelse.

Udvendig undersøgelse af iFill iltbeholder

1. Undersøg ydersiden af beholderen for følgende tilstande og udskift beholderen, hvis der er:
 - a. Buler eller skrammer
 - b. Lysbuebrandskader
 - c. Olie eller fedt
 - d. Et hvilket som helst tegn på beskadigelse, der kan forårsage, at en beholder er uacceptabel eller usikker at anvende.



Figur 1

2. Undersøg beholderen for tegn på brand eller termisk beskadigelse. Tegn omfatter forklumning eller blæredannelser i malingen eller i andet beskyttelseslag eller varmesensitiv indikator. Hvis der er fundet brand- eller termisk beskadigelse udskiftes beholderen.
3. Undersøg iltpåfyldningsstudsens for følgende:
 - a. Rester, olie eller fedt
 - b. Mærkbare tegn på beskadigelse
 - c. Tegn på korrosion inden i ventilen
 - d. Tegn på overdreven varme eller brandskade
 Anvend ikke iltbeholderen, hvis dette findes. Kontakt hjemmeplejepersonalet.

DRIFT

Tilslutning af iFill iltbeholderen til DeVilbiss iFill personlige iltssystem



FARE

Brandfare. Må ikke smøres. Lad ikke fedt eller olie fra dine hænder eller anden kilde komme i kontakt med regulatoren eller beholderventilforbindelsen. Disse forurenende stoffer kan være brandbare og forårsage personskade.



ADVARSEL

1. Du må ikke modificere NOGEN forbindelser på det personlige iltssystem. Smør aldrig forbindelserne. Du må ALDRIG bruge værktøj af nogen art til at forbinde/afmontere beholderen og iltsystemet. Det kan resultere i alvorlig personskade og/eller beskadigelse af udstyr.
2. Du må ikke tåbe iltbeholderen. Brug to hænder til at håndtere/transportere iltbeholderen med. Ellers kan det resultere i personskade eller beskadigelse af udstyr.
3. Risiko for elektrisk stød: Brug ikke en beskadiget ledning.

Du må ikke modificere NOGEN forbindelser på det personlige iltssystem. Du må ALDRIG bruge værktøj af nogen art til at forbinde/afmontere beholderen og iltsystemet. Det kan resultere i alvorlig personskade og/eller beskadigelse af udstyr.

i BEMÆRK– Se *GENERELLE FARER & ADVARSLER* og *HÅNDTERINGSADVARSLER* i denne manual.

1. Sæt elledningen i en stikkontakt.
2. Drej drejeskiven på beholderen hen på "OFF".
3. Tag hættten af iltpåfyldningsstudsens.
4. Anbring beholderen over holderen, mens du retter nippelkonnektoren på iltbeholderen ind med påfyldningsstudsens. Tryk ned, indtil beholderen "klikker" på plads (figur 2). **i BEMÆRK**– Når der anvendes mindre beholdere af størrelse M4 eller M6, er det nødvendigt at anbringe hættten til iltpåfyldningsstudsens/holderadapteren i holderen for at støtte beholderen. Når der anvendes større beholdere af størrelse ML6, C, D eller E, er hættten til iltpåfyldningsstudsens/holderadapteren ikke nødvendig, og kan blot hænge over siden.

Påfyldning af iFill iltbeholderen

i BEMÆRK– Du må ikke bruge cylinderen, mens den påfyldes.

i BEMÆRK– Se *GENERELLE FARER & ADVARSLER* og *HÅNDTERINGSADVARSLER* i denne manual.

1. Sørg for, at stikket til det personlige iltssystem er sat i.
2. Sørg for, at beholderen er forsvarligt tilsluttet til iltsystemet. Se *Tilslutning af iFill-beholderen til DeVilbiss iFill personlige iltssystem*.
3. Tryk på start-/stopknappen på kontrolpanelet (figur 3).
4. Følgende sekvens af hændelser bør forekomme:
 - a. Den grønne PÅFYLDNINGS-lampe vil lyse, når beholderen er ved at blive fyldt op (se Påfyldningstider for iFill iltbeholderen).
 - b. Den grønne FULD-lampe vil lyse, når beholderen er fuld. Fortsæt med Udtagning af iFill iltbeholderen.

i BEMÆRK– Hvis den røde servicelampe og hørbare alarm aktiveres, fortsættes der med FEJLFINDING i denne vejledning.

Forklaring på indikatorlamper

Indikatorlampefarver	Iltsystemstatus	Virkning
Ingen	Iltsystem er ikke sat til strømmen.	Ingen.
Standby (grøn)	Iltsystem er klar til at begynde med at fylde beholdere.	Beholderpåfyldning ikke startet.
Påfyldning (grøn)	Iltsystem er tændt og beholderen er ved at blive fyldt.	Beholderen er ved at blive fyldt.
Fuld (grøn)	Beholderen er fuld.	Fjern beholder.
Service (rød) og hørbare alarm	Iltsystem er tændt, men beholderen er ikke ved at blive fyldt pga. af en intern fejl.	Kontakt DeVilbiss-forhandleren.



Figur 2



Figur 3

Udtagning af iFill iltbeholderen



ADVARSEL

1. Du må ikke modificere nogen forbindelser på det personlige iltssystem. Du må ikke smøre forbindelserne. Du må aldrig bruge værktøj af nogen art til at forbinde/afmontere iltbeholderen og iltsystemet. Dette kan resultere i alvorlig personskade og/eller beskadigelse af udstyr.
2. Anvend yderste forsigtighed, når du håndterer og fylder en iltbeholder. Fulde iltbeholdere er under tryk og kan blive et projektil, hvis den tabes eller fejlhåndteres.

i BEMÆRK– Se *GENERELLE FARER & ADVARSLER* og *HÅNDTERINGSADVARSLER* i denne manual.

1. Fjern den fulde iltbeholder ved at skubbe ned på påfyldningsportkraven, som befinder sig under beholdermippelkonnektoren, mens du anvender den anden hånd til at stabilisere beholderen (figur 4).
2. Løft beholderen op og fjern den fra iltpåfyldningsstudsden. Den grønne standbylampe tænder efter en kort forsinkelse.
3. Der vil undslippe lidt ilt fra påfyldningsstudsden et kort øjeblik, når beholderen er blevet taget ud. Dette kan ledsages af et "pop" med en smule luft. Dette er normalt.
4. Udfør et af følgende trin:
 - a. Om ønsket fyldes endnu en iltbeholder. Se *Tjekliste til betjening af DeVilbiss iFill personlige iltssystem*.
 - b. Anbring hættten på iltpåfyldningsstudsden.

i BEMÆRK– Hættten til iltpåfyldningsstudsden bør altid anvendes, når beholdere ikke er ved at blive fyldt.

Indstilling af iFill iltbeholderens drejeskive til den ordinerede indstilling

1. Fastgør næsekateret til iltregulatorens kateterbeslag eller til den iltbesparende enhed. Åbn ventilen til oxygencylinderen.
2. Fastgør kateteret til næsen/ansigtet.
3. Drej drejeskiven til L/min. indstillingen, som er ordineret af din læge.
4. Træk vejret normalt.



Figur 4



ADVARSEL

Ændring af indstillingen på rotationsvælgeren, påvirker den leverede ilt dosis. Justér IKKE indstillingen, medmindre din læge instruerer dig herom.

5. Hvis du vil slukke for iltstrømmen, drejes drejeskiven mod uret til "OFF". Luk ventilen til oxygencylinderen.

FEJLFINDING

Følgende fejlfindingsdiagram vil hjælpe dig med at analysere og korrigere mindre fejlfunktioner ved systemet. Hvis de anbefalede procedurer ikke hjælper, kontaktes DeVilbiss-forhandleren. Forsøg ikke nogen anden vedligeholdelse.



ADVARSEL

Kabinettet må ikke tages af for at undgå risiko for elektrisk stød. Kabinettet må kun fjernes af en kvalificeret DeVilbiss hjemmeplejetekniker.

DeVilbiss iFill personlige iltssystem DeVilbiss iFill Personal Oxygen Station

Problem	Løsning
Ingen indikatorlamper tændt.	<ol style="list-style-type: none">1. Kontrollér, at elledningen til det personlige iltssystem er sat forsvarligt i vægkontakten.2. Sørg for, at sikringen i lysnetmodulet ikke er åben.3. Hvis indikatorlamperne stadig ikke lyser, kontaktes DeVilbiss-forhandleren.
Rød lampe tændt.	<ol style="list-style-type: none">1. Sørg for, at iFill iltbeholderen er tilsluttet korrekt.2. Tryk på start-/stopknappen. Hvis den røde lampe forbliver tændt, kontaktes DeVilbiss-forhandleren for service.3. Hvis den røde lampe tænder under påfyldningsprocessen, tjekkes det, at beholderen er tilsluttet korrekt. Fjern beholderen og geninstallér. Sørg for, at beholderens drejeskive er på OFF. Tryk på start-/stopknappen for at slukke den røde kontrollampe, og tryk én gang til for at genstarte beholderpåfyldningsprocessen. Hvis den røde lampe tænder igen under påfyldningsprocessen, kontaktes DeVilbiss-forhandleren for service.
Overdreven påfyldningstid ELLER grøn påfyldningslampe forbliver tændt.	<ol style="list-style-type: none">1. Sørg for, at iFill iltbeholderens drejeskive er indstillet på OFF.2. Tjek påfyldningstiderne, der er vist i diagrammet Typiske påfyldningstider for iltbeholderen.3. Undersøg, om beholderen er korrekt tilsluttet: Tryk på start-/stopknappen for at vende tilbage til standby. Fjern beholderen og geninstallér. Tryk på start-/stopknappen for at påfylde beholderen.4. Hvis problemet vedvarer, kontaktes DeVilbiss-forhandleren for service.

Udskiftning af sikring (modeller med vekselstrømsstik med sikring)

1. Tag vekselstrømsledningen ud af stikket med vekselstrøm.
2. Åbn forsigtigt sikringsholderen på vekselstrømsstikket med en lille skruetrækker.
3. Tag den dårlige sikring ud af den åbne ende af sikringsholderen, og kassér den.
4. Tag reservesikringen ud af sikringsholderen, og skub den ind i den åbne ende af sikringsholderen, hvor den dårlige sikring sad.
5. Sæt sikringsholderen i vekselstrømsstikket, indtil den sidder helt fast og flugter med kabinettet på vekselstrømsstikket.

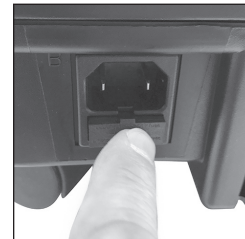
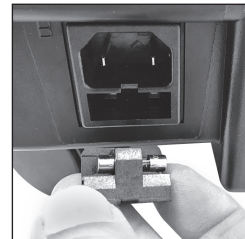
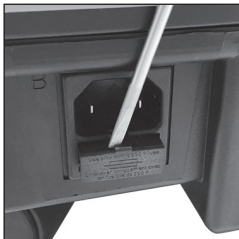

iFill-iltbeholder/Regulator

Problem	Løsning
Hvislelyd fra iFill iltbeholderen	1. Drej drejeskiven til OFF. 2. Hvis hvislelyden fortsætter, tilkaldes DeVilbiss-forhandleren.
iFill iltbeholderen er tændt, men der bliver ikke leveret noget ilt.	1. Kontrollér måleren for iltindhold. Genopfyld beholderen, hvis måleren viser tom. 2. Tjek, at kanyleslangen sidder lige og ikke er klemt. Hvis beskadiget, udskiftes den. 3. Kontakt DeVilbiss-forhandleren for service.

TYPISKE SPØRGSMÅL OG SVAR

Sp. Hvorfor laver iFill en "pop"-lyd, når jeg fjerner beholderen?

Sv. "Pop"-lyden er tryk, der bliver frigivet fra systemet, hvilket gør den næste beholder nemmere at installere.

Sp. Hvorfor må samlingen kun rengøres med en ren, tør, fnugfri klud og kun, når det er nødvendigt?

Sv. Rengøringsmidler kan være brandfarlige og/eller kan forurene beholderen.

Sp. Hvorfor kan jeg ikke bruge mine gamle beholdere med iFill?

Sv. iFill har en patenteret forbindelse som påkrævet af the Food and Drug Administration (FDA) og derfor er beholdere ofte ikke kompatible.

RENGØRING/VEDLIGEHOLDELSE

Filter til DeVilbiss iFill personlige iltssystem



FORSIGTIG

1. Anvend ikke det personlige iltssystem uden filtre installeret.
2. Brug kun smøremidler anbefalet af producenten.

BEMÆRK– DeVilbiss iFill personlige iltssystem har to filtre, et på hver side af kabinettet (FIGUR A).

BEMÆRK– Udfør denne procedure mindst EN GANG OM UGEN.

1. Træk det personlige iltsystems netkabel ud af vægkontakten.
2. Fjern filtrene.
3. Rengør filtrene med en støvsuger eller vask dem i varmt sæbevand og skyl dem grundigt.
4. Tør filtrene grundigt før geninstallation.

Udvendigt kabinet



ADVARSEL

Fare for elektrisk chok: Træk DeVilbiss iFill personlige iltsystems stik ud af vægkontakten, når det rengøres. Fjern ikke iltsystemkabinettet. Kabinettet må kun fjernes af en kvalificeret DeVilbiss-tekniker. Du må ikke bruge væske direkte på kabinettet eller benytte mineraloliebaserede opløsnings- eller rengøringsmidler.

1. Rengør det udvendige kabinet med en fugtig klud eller svamp med et mildt rengøringsmiddel og tør det efter.
2. Tør samlingen efter med en ren, tør, fnugfri klud, hvis det er nødvendigt.

Rengøring

	Anbefalet rengøringsinterval	Antal rengøringscykler*	Kompatible rengøringsmidler/maksimal vasketemperatur
Filter til luftindtag	Én gang om ugen	260	Rengør med støvsuger, eller vask i varmt sæbevand
Udvendigt kabinet	Én gang om ugen	260	Rengør med en fugtig klud eller svamp vædet med et mildt rengøringsmiddel, og tør efter

* Antal rengøringscykler fastlagt efter det anbefalede rengøringsinterval og den forventede levetid på 5 år

Vedligeholdelse

	Eftersynsinterval	Udskiftningsinterval	Specifikation
Filter til luftindtag	Én gang om ugen	Hvis flosset eller beskadiget	20 PPI. Filter til grove partikler
Sidste bakteriefilter	Efterse i forbindelse med service på kompressor	Udskift efter behov	Partikler < 0,3 mikrometer
Iltkoncentration	3 år	Ikke relevant	93 % ± 3 % O ₂
Lydadvarsler og synlige kontrollamper	3 år	Ikke relevant	Lydadvarsler og LED-kontrollamper
Kompressor	3 år	Ikke relevant	30 psi maks. effekt
Forstærker	3 år	Ikke relevant	2.200 psi maks. effekt

SPECIFIKATIONER

DeVilbiss iFill personlige iltssystem

Driftstemperatur:	5 °C til 35 °C
Driftsfugtighed:	15 til 90% ikke-kondenserende relativ luftfugtighed.
Atmosfærisk tryk for driftsområde:	780-1.013 hPa (2.000 meter over havets overflade)
Opbevaringstemperaturområde:	-25°C to +70°C
Luftfugtighed under opbevaring:	5 til 90 % ikke-kondenserende
Elektriske krav:	220-230 V, 50 Hz, 2,0 A, enkeltfase
Driftsspænding:	187 – 253V~ 50Hz
Effektområde:	400 Watt i gennemsnit
Iltrenhed:	93% O ₂ ± 3%
Mål: (inkl. drejehjul) uden beholder	31,1 cm x 72,4 cm x 57,4 cm
Vægt:	66 pund (30 kg)
Forsendelsesvægt:	76 pund (34,5 kg)
Beskyttelse mod indtrængning:	IP21
A-vægtet maksimalt lydtryksniveau:	52 dBA
Maksimalt lydeffektsniveau:	62 dBA
Maksimalt begrænset tryk ved normale forhold og enkeltfejlsforhold:	3.300 psi (22,75 MPa)
Godkendelser (kun 50Hz) EN60601-1	TUV

Der henvises til den tekniske beskrivelse i iFill-servicemanualen (LT-1929).

Typiske påfyldningstider for iFill iltbeholder

BEMÆRK– Alle påfyldningstider er omtrentlige og kan variere afhængig af højde og miljøforhold.

Typiske påfyldningstider for beholdere fra tomme til 2.000 ± 200 psig (138 ± 13,8 bar) er som følger:

M4 (0.7L).....	60 minutter	C (1.8L)	130 minutter
M6 (1.0L).....	75 minutter	D (2.9L)	215 minutter
ML6 (1.2L).....	90 minutter	E (4.7L).....	350 minutter

BEMÆRK– Degradering af ydeevne kan forekomme, hvis enheden betjenes uden for specificerede driftsparametre.



ADVARSEL

Lydtryksniveauer fra alarmlydsignaler, der er mindre end omgivelsernes niveauer, kan forhindre, at operatøren bliver opmærksom på alarmforholdene.

Beskrivelse af alle alarmlydsignaler

- DeVilbiss iFill Personal Oxygen Station indeholder én alarmtilstand, der indikerer påkrævet service.
- Alarmer for påkrævet service er en teknisk alarmtilstand med lav prioritet.
- Alarmer testes ved opstart, alarmer lyder i 0,5 sekunder første gang, at iFill sluttes til vekselstrøm som en bekræftelse på, at lydvarslen fungerer.
- Enheden afgiver alarm i 4-70 sekunder, efter at en fejl opstår.
- OPERATØRENS PLACERING under betjening af DeVilbiss iFill Personal Oxygen Station er normalt på afstand eller i et andet rum. iFill kører uden opsyn under påfyldning af iltbeholdere.



ADVARSEL

Usikkert MR-miljø

Enheden og tilbehøret må ikke anvendes i et miljø med magnetisk resonans (MR), da det kan medføre uacceptable risici for patienten eller beskadige DeVilbiss iFill Personal Oxygen Station eller MR-enheder. Enheden og tilbehøret er ikke sikkerhedsevalueret til anvendelse i et MR-miljø.

Enheden og tilbehøret må ikke anvendes i et miljø med elektromagnetisk udstyr, såsom CT-scannere, diatermi-, RFID- og elektromagnetiske sikkerhedssystemer (metaldetektorer), da det kan medføre uacceptable risici for patienten eller beskadige DeVilbiss iFill Personal Oxygen Station. Visse elektromagnetiske kilder er ikke synlige. Hvis du oplever uforklarlige forandringer i enhedens virkemåde, eller enheden udsender usædvanlige eller voldsomme lyde, skal du frakoble ledningen og indstille brugen af udstyret. Kontakt din hjemmeplejer.

Enheden er egnet til brug i hjemmet eller sundhedsplejemiljøer undtagen i områder med aktivt HØJFREKVENT KIRURGISK UDSTYR og RF-afskærmede lokaler til ELEKTROMEDICINSK UDSTYR til magnetisk resonansscanning, hvor intensiteten af elektromagnetiske FORSTYRRELSER er høj.



ADVARSEL

Undgå at bruge udstyret ved siden af eller stablet op sammen med andet udstyr, da det kan forstyrre driften. Hvis udstyret skal bruges på denne måde, skal udstyret og det andet udstyr overvåges for at sikre, at de fungerer normalt.



ADVARSEL

Brug af tilbehør og kabler, der ikke er specificeret eller leveret af producenten af udstyret, kan medføre øget elektromagnetisk stråling eller formindskelse af udstyrets modstandsdygtighed over for elektromagnetisk stråling og resultere i ukorrekt drift.



ADVARSEL

Bærbart RF-kommunikationsudstyr (inkl. tilbehør som fx antennekabler og eksterne antenner) skal være mindst 30 cm fra delene på DeVilbiss iFill Personal Oxygen Station., inkl. kabler specificeret af producenten. I modsat fald kan det resultere i en forringelse af udstyrets ydeevne.

RETURNERING OG BORTSKAFFELSE

Anordningen skal returneres til forhandleren til bortskaffelse, når den er udtjent. Udstyr, herunder tilbehør og interne komponenter, hører ikke hjemme i dit almindelige husholdningsaffald. Sådant udstyr er fremstillet af højkvalitetsmaterialer og kan genvindes og genbruges. Den indvendige motor, PC-kort og ledninger skal fjernes fra enheden og afleveres til genbrug som elektronisk affald. Metaldele kan genbruges som metaller. Filtre kan bortskaffes som husholdningsaffald. De resterende plastikkomponenter skal genbruges som plastmaterialer. EU-direktivet 2012/19/EU om affald af elektrisk og elektronisk udstyr (WEEE) kræver, at elektrisk og elektronisk udstyr indsamles og bortskaffes separat fra andet, sorteret husholdningsaffald, med henblik på genbrug. Det overstregede affaldssymbol angiver, at særskilt aflevering er påkrævet.

For at minimere den MILJØMÆSSIGE EFFEKT af 535 Series Oxygen Filling System under NORMAL BRUG skal du fjerne alle iltbeholdere fra 535 Series Oxygen Filling System og trække 535 Series Oxygen Filling System ud af stikkontakten til vekselstrøm. Rengør kabinettets luftindtagsfiltre for at opnå den mest effektive drift som angivet i afsnittet Vedligeholdelse i vejledningen.



FORSIKTIG

Føderale lover (USA) begrenser dette utstyret til salg fra eller etter ordre fra lege.



ADVARSEL

Les instruksjonshåndboken før bruk av utstyret.

INNHALDSFORTEGNELSE

IEC-symboler	no - 102
Viktige forholdsregler	no - 102
Generelle farer og advarsler	no - 103
Advarsler om håndtering	no - 104
Advarsler & merknader	no - 104
Kontrolliste for leverandør	no - 105
Innledning	no - 105
Indikasjoner for bruk	no - 105
Medisinsk bruk	no - 105
Produktbeskrivelse	no - 105
Viktige deler	
DeVilbiss iFill personlig oksygenstasjon	no - 105
iFill-instruksjon og etiketter for indikatorpanel	no - 105
iFill-oksygensylinder og regulator	no - 106
Tilbehør/rservedeler	no - 106
Oppsett	no - 106
Velge et sted	no - 106
Transportere personlige oksygenstasjonen	no - 106
Drift av DeVilbiss iFill personlig oksygenstasjon Kontrolliste	no - 106
Utvendig undersøkelse av iFill-oksygensylinder	no - 106
Drift	
Kople iFill-oksygenbeholderen til DeVilbiss iFill personlig oksygenstasjon	no - 107
Fulle iFill oksygensylinderen	no - 107
Forklaring av indikatorlys	no - 107
Fulle iFill oksygensylinderen	no - 107
Innstille dreivevelgeren til iFill-oksygensylinderen til den foreskrevne innstillingen	no - 108
Feilsøking	no - 108
DeVilbiss iFill personlig oksygenstasjon	no - 108
Skifte sikring	no - 108
iFill-oksygensylinder/regulator	no - 109
Typiske spørsmål og svar	no - 109
Rengjøring/vedlikehold	
Filter for DeVilbiss iFill personlig oksygenstasjon	no - 109
Utvendig kabinett	no - 109
Spesifikasjoner	
DeVilbiss iFill personlig oksygenstasjon	no - 110
Typiske fylletider for iFill-oksygensylinder	no - 110
Beskrivelse av alle lydalarmsignaler	no - 110
Informasjon om elektromagnetisk kompatibilitet	no - 111
Retur og avhending	no - 111

IEC-SYMBOLER

	Bruksanvisningen må leses og være forstått før bruk. i Dette symbolet har en blå bakgrunn på produktetiketten.		Fare for elektrisk støt. Må ikke åpnes	I/O	Start/Stopp Trykk på knappen for å starte eller stans sylinderyfylling		Service krevd
	Fare – Røyking forbudt nær pasient eller apparat i Dette symbolet har en rød sirkel og diagonal linje på produktetiketten.		Tyoe B påført del		Standby Enheden er i ventemodus		Sylinder fylles
	Bruk ikke olje, fett eller smøremidler i Dette symbolet har en rød sirkel og diagonal linje på produktetiketten.		Strømbeskyttet klasse II – dobbeltisolert	CB1	Kretsbytter		Sylinder full
	Må ikke brukes nær varme eller åpen flamme i Dette symbolet har en rød sirkel og diagonal linje på produktetiketten.		Vekselstrøm		Sikring som kan skiftes		Produsent
	Ikke dytt, veltefare i Dette symbolet har en rød sirkel og diagonal linje på produktetiketten.		Driftstemperaturområde +5 til +35 °C (+41 til +95 °F)	REF	Katalognummer		TUV Rheinland godkjenningssmerke
	Generell advarsel i Dette symbolet brukes i denne håndboken for å angi farlige situasjoner som må unngås.		Atmosfærisk trykkområde 780 til 1013 hPa (omtrent havnivå til 6500 fot)	SN	Serienummer	EC REP	Europeisk autorisert representant
	Viktig informasjon i Dette symbolet brukes i denne håndboken for å fremheve viktig informasjon som du må kjenne til.	R_X ONLY	Føderal (USA) lovgivning begrenser denne anordningen til salg av eller som foreskrevet av en lege.		Ikke MR (Ikke trygg for MR) Utrygg for Magnetic Resonance Environment	CE ₀₀₄₄	Europeisk CE-merke
	Merknad og informasjonssymbol i Dette symbolet brukes i denne håndboken for å angi merknader, nyttige tips, anbefalinger og informasjon.		Ingressbeskyttelse - Beskyttet mot fingertilgang til farlige deler; beskyttet mot vannråper som faller loddrett.		Se bruksanvisningen	CH REP	Sveitsisk autorisert representant
	Dette utstyret inneholder elektrisk og/eller elektronisk utstyr som må bli gjenvunnet iflg. EC Directive [EU-direktiv] 2012/19/EU-Waste Electrical and Electronic Equipment (WEEE) [Avfall av elektrisk og elektronisk utstyr]			UDI	Unik enhetsidentifikator	MD	Medisinsk enhet
					Forsiktighet er nødvendig når du bruker utstyret	LOT	LOT-nummer

VIKTIGE FORHOLDSREGLER

Informasjonen i denne veiledningen er beregnet for å bistå med sikker bruk av utstyret, og at man får best mulig utbytte.

Oksygen levert av dette utstyret må ikke anses som livreddende og må ikke tilføre noe annet enn 93 % +/- 3 % oksygen. Grunnleggende sikkerhetsforanstaltninger skal alltid følges ved bruk av elektriske produkter. Les alle bruksanvisninger før bruk. Viktige opplysninger er uthevet med disse begrepene:

FARE
Indikerer en viktig, farlig situasjon som kan føre til død eller alvorlig skade for brukeren eller operatøren hvis den ikke unngås.

ADVARSEL
Indikerer en potensielt farlig situasjon som kan føre til død eller alvorlig skade for brukeren eller operatøren hvis den ikke unngås.

FORSIKTIG
Indikerer en potensielt farlig situasjon som kan føre til skade på eiendom eller skade eller feil på apparatet hvis det ikke unngås.

VIKTIG
Indikerer viktig informasjon som du må kjenne til.

MERK
Indikerer merknader, nyttige tips, anbefalinger og informasjon.

Les alle instruksjoner før bruk.

FARE – RØYKING FORBUDT



GENERELLE FARER OG ADVARSLER

For å sikre sikker installasjon, montering og drift av den personlige oksygenstasjonen, MÅ disse instruksjonene følges:



FARE

1. Fare for elektrisk støt. Må ikke demonteres. DeVilbiss iFill personlig oksygen stasjon inneholder ingen deler som kan repareres av brukeren. Ta kontakt med DeVilbiss-leverandøren eller et autorisert servicesenter hvis det er nødvendig med service.
2. Brannfare. Må ikke smøres. La ikke fett eller olje fra hendene dine eller andre kilder komme i kontakt med regulatoren eller tilkoplingen til sylinderventilen. Disse kontaminantene kan være brannfarlige og forårsake skade.
3. DeVilbiss iFill personlig oksygenstasjon skal være minst 15 cm (6 tommer) fra vegger, gardiner eller eventuelle andre gjenstander som kan hindre riktig luftstrøm inn og ut av oksygenstasjonen. Oksygenstasjonen bør bli plassert slik at den unngår forurensende stoffer eller damper.
4. Brannfare. Oksygen forårsaker rask forbrenning. Ikke røyk mens den personlige oksygenstasjonen er i drift eller når du er i nærheten av en person som bruker oksygenbehandling. Hold oksygenstasjonen minst 1,6 m (5 fot) vekk fra varme gjenstander som lager gnister, eller åpne flammekilder.
5. Brannfare. Ikke legg ned kanylen mens konsentratoren leverer oksygen. Høye konsentrasjoner av oksygen kan forårsake rask forbrenning.
6. Velfefare. Ikke dytt, len deg mot eller hvil på enheten, den kan velte og forårsake skade.



ADVARSEL

1. Ikke installer, monter eller bruk utstyret uten først å lese og forstå denne instruksjonshåndboken og varselsettene på oksygensylindere. Hvis du ikke kan forstå advarslene, forsiktighetsreglene og instruksjonene, må du ta kontakt med leverandøren eller eventuelt teknisk personale før du forsøker å installere eller bruke utstyret – ellers kan det skje personskade eller utstyrsskade.
2. Bruken av utstyret er begrenset til en oksygenpasient. Sylindere MÅ BARE brukes av en oksygenpasient og skal ikke distribueres til en annen person for noe formål.
3. Blokker ALDRI luftåpningene til produktet eller plasser det på en bløt overflate slik som en seng eller en sofa, hvor luftåpningen kan bli blokkert. Hold åpningene fri for lo, hår og liknende.
4. Unngå å plassere oksygenstasjonen ved siden av varmeapparater, radiatorer eller varmluftsventiler. Bør holdes minst 1,6m (5 fot) borte fra varme gjenstander som lager gnister, eller åpne flammekilder.
5. Må ikke brukes i et skap.
6. Må ikke brukes i et område hvor luften kan være kontaminert med karbonmonoksid da dette kan forkorte enhetens levetid (f.eks., nær bensinmotorer, fyr eller varmeovn som er i drift).
7. Hvis du oppdager en lekkasje i oksygensylindere, må du ikke forsøke å bruke sylindere. Skru dreivevelgeren på regulatoren til "AV." Hvis lekkasjen vedvarer, plasser sylindere utendørs og gi beskjed til hjemmepleieren eller servicerepresentanten om forholdet.
8. Den personlige oksygenstasjonen er utstyrt med en høyt trykks avlastningsventil for å sikre brukerens sikkerhet. Når den er aktivert, vil denne sikkerhetsfunksjonen lage en ekstrem høy lyd. Hvis du hører denne lyden, skru av enheten og ta kontakt med hjemmepleieren eller servicerepresentanten.
9. Enheten er ikke en permanent livredningsenhet og kan slutte å fungere på grunn av tekniske feil eller ved strømbrytning. Du bør ha en reserve oksygenkilde tilgjengelig.
10. Det er fare for brann forbundet med tilførsel av mer oksygen under oksygenbehandling. Ikke bruk iFill sylindrefyllstasjon eller tilbehør nær gnister eller åpen flamme.
11. Ikke smør slanger eller annet tilbehør for iFill sylindrefyllstasjon for å unngå fare for brann og forbrenninger.
12. Bruk kun reservedeler som er anbefalt av produsenten for å sikre riktig funksjon og for å unngå risiko for brann og forbrenninger.
13. Fyll BARE sylindere som har fylletilkopling for DeVilbiss iFill oksygenstasjon. Alle sylindere må bli kontrollert før du forsøker å fylle dem – ellers kan det oppstå personskade eller utstyrsskade.
14. Bruk av enheten på en høyde over 2000 meter (6500 fot) eller utenfor et temperaturområde på +5°C til +35°C (+41°F til +95°F) eller med en relativ luftfuktighet over 90 %, ikke-kondenserende, forventes å ha en negativ effekt på prosentandelen av oksygen og dermed behandlingens kvalitet.
15. Røyking under oksygenbehandling er farlig og vil sannsynligvis resultere i ansiktsforbrenninger eller død. Ikke tillat røyking i samme rom som iFill sylindrefyllstasjon eller andre oksygenbeholdere befinner seg.
16. Hvis du skal røyke må du alltid slå av iFill sylindrefyllstasjon og forlate rommet hvor iFill sylindrefyllstasjon befinner seg. Hvis du ikke kan forlate rommet, må du vente i 10 minutter etter at du har slått av iFill sylindrefyllstasjon før du røyker.
17. Åpne flammer under oksygenbehandling er farlig og kan sannsynligvis resultere i brann eller død. Ikke ha åpen ild innen 1,6m (5 fot) fra iFill-sylindere fyllestasjon eller andre oksygensylindere.
18. INGEN tilkopling på den personlige oksygenstasjonen må endres. Aldri smør koblingene. Bruk ALDRI verktøy av noe slag for å tilkople/frakople sylindere og oksygenstasjonen. Det kan skje alvorlig personskade og/eller utstyrsskade.
19. Trekk alltid ut vekselstrømsledningen før du flytter eller gjeninnstiller den personlige oksygenstasjonen. Hvis du ikke gjør det, kan det resultere i skade på enheten eller personskade.
20. Ikke slipp ned oksygensylindere. Bruk to (2) hender når du håndterer/transporterer oksygensylindere. Ellers kan det skje alvorlig personskade eller utstyrsskade.
21. Barn bør alltid være under oppsyn i nærheten av den personlige oksygenstasjonen. Hvis du ikke gjør det, kan det resultere i skade på enheten eller personskade.
22. For din egen sikkerhet må oksygenkonsentratoren brukes iht. resepten bestemt av legen.
23. Under visse omstendigheter kan oksygenbehandling være farlig. Det anbefales å søke medisinsk råd før bruk av oksygen.



ADVARSEL

1. Fare for elektrisk støt: Trekk ut kontakten til DeVilbiss personlig oksygenstasjon før rengjøring. Ikke fjern kabinettet til oksygenstasjonen. Kabinettet bør bare fjernes av en kvalifisert DeVilbiss-tekniker. Ikke påfør væske direkte på kabinettet eller bruk petroleumsbaserte løsemidler eller vaskemidler.
2. Fare for elektrisk støt: Ikke koble til eller bruk produktet hvis kabinettet er ødelagt.
3. Fare for elektrisk støt: Ikke bruk en skadet ledning.
4. Lydtrykknivå for lydalarmer som er lavere enn omgivelsesnivåer kan hemme operatørs anerkjennelse av alarmforhold.
5. Overflatetemperaturen til avtrekksventilene nederst på enheten kan overstige 41°C (105,8°F) under visse forhold.
6. Når enheten brukes under ekstreme driftsforhold, kan temperaturen i nærheten av utslippsventilene på bunnen av enheten nå 55 °C (131°F). Hold kroppsdelene minst 81,2 cm (32 tommer) unna dette området.



ADVARSEL



Ikke MR-sikker

1. Ikke bring denne enheten eller tilbehøret inn i et magnetisk resonans (MR)-miljø siden det kan skape en uakseptabel risiko for pasienten eller skade på DeVilbiss iFill personlig oksygenstasjon eller medisinske MR-enheter. Enheten og tilbehøret er ikke sikkerhetsutredet for bruk i et MR-miljø.
2. Ikke bruk enheten eller tilbehøret i et miljø med elektromagnetisk utstyr som CT-skannere, Diatermi, RFID og elektromagnetiske sikkerhetssystemer (metaldetektorer), da det kan forårsake uakseptabel risiko for pasienten eller skade på DeVilbiss iFill personlig oksygenstasjon. Noen elektromagnetiske kilder er kanskje ikke åpenbare. Hvis du merker uforklarlige endringer i enhetens ytelse, hvis den lager uvanlige eller sterke lyder, trekk ut strømledningen og avslutt bruk. Kontakt din hjemmesykepleier.
3. Denne enheten er egnet for bruk i hjemmet og helsemiljøet med unntak av i nærheten av aktivt HF-kirurgisk utstyr og et RF-skjermet rom med ME-system for magnetisk resonansavbildning, hvor intensiteten til elektromagnetiske forstyrrelser er høy.
4. Bruk av dette utstyret i nærheten av eller stablet med annet utstyr bør unngås, fordi det kan føre til feil bruk. Hvis slik bruk er nødvendig, bør dette utstyret og annet utstyr kontrolleres for å verifisere at alt fungerer som normalt.
5. Bruk av tilbehør og kabler bortsett fra de som er spesifisert eller levert av produsenten av dette utstyret, kan føre til økte elektromagnetiske utslipp eller redusert elektromagnetisk immunitet for dette utstyret og føre til feil drift.
6. Bærbart RF-kommunikasjonsutstyr (inkludert eksterne enheter som antennekabler og eksterne antenner) skal ikke brukes nærmere enn 30 cm til noen av delene av DeVilbiss personlig oksygenstasjon, inkludert kabler som er spesifisert av produsenten. Ellers kan det føre til at utstyrets effekt reduseres.



ADVARSEL - ADVARSLER OM HANDTERING

1. Vær ytterst forsiktig ved håndtering og fylling av en oksygensylinder. Fulle oksygensylindere er under trykk og kan bli prosjektiler hvis de blir sluppet ned eller håndtert på feil måte.
2. Oksygenstasjonen må aldri transporteres med en tilkoplest sylinder. Det kan oppstå personskade eller utstyrsskade.



FORSIKTIG

1. Føderale lover (USA) begrenser dette utstyret til salg fra eller etter ordre fra lege.
2. Ikke bruk den personlige oksygenstasjonen uten at filterne er montert.
3. Det må ikke brukes andre smøremidler enn de som er anbefalt av produsenten.



FORSIKTIG

1. Plasser ikke enheten i nærheten av utstyr eller anordninger som genererer eller tiltrekker elektromagnetiske felt. Plassering av enheten i elektromagnetiske felt som overstiger 10 V/m kan påvirke enhetens yteevne. Eksempler på slikt utstyr omfatter defibrillatorer, diatermi-utstyr, mobiltelefoner, CB-radioer, fjernstyrt leketøy, mikrobølgeovner, osv.
2. Ved transport av DeVilbiss iFill personlig oksygenstasjon vær forsiktig slik at du ikke støter enheten eller tilkoplingene bort i hindringer. Ellers kan det skje skade på oksygenstasjonen.

i MERK– Ikke koble enheten til et strømuttak som kontrolleres av en veggbryter.

i MERK– 230 VAC DeVilbiss iFill personlige oksygenstasjoner har strømledning for det europeiske kontinentet og en strømledning for Storbritannia. For å redusere fare for elektrisk sjokk er pluggene laget for å kun passe i stikkkontakten en vei.

i MERK– DeVilbiss anbefaler at en full oksygensylinder blir etterlatt hos pasienten ETTER at den personlige oksygenstasjonen blir satt opp.

TA VARE PÅ DISSE INSTRUKSJONENE.

Kontrolliste for leverandør

Før du etterlater en DeVilbiss iFill personlig oksygenstasjon hos en bruker, MÅ følgende kontrolliste være fullført:

1. Kontroller alle deler for skade under forsendelse. I tilfelle skade må utstyret ikke brukes. Ta kontakt med DeVilbiss for ytterligere instruksjoner.
2. Vær sikker på at den hydrostatiske testen på sylindere ikke har utløpt.
3. Instruer brukeren i sikker bruk av den personlige oksygenstasjonen og gjennomgå ALLE advarsler.
4. Legg igjen en kopi av denne instruksjonsveiledningen hos brukeren.

❗ MERK– DeVilbiss anbefaler å sette igjen en full oksygensylinder hos pasienten ETTER oppsetting av den personlige oksygenstasjonen og å instruere pasienten om å alltid ha en fylt sylinder for hånden.

INNLEDNING

Denne instruksjonsveiledningen vil gjøre deg kjent med DeVilbiss iFill personlig oksygenstasjonen. Vær sikker på at du leser og forstår veiledningen før du bruker oksygenstasjonen. Viktige sikkerhetsforanstaltninger er indikert gjennom hele veiledningen. Legg spesielt merke til all sikkerhetsinformasjon. Ta kontakt med leverandøren av DeVilbiss-utstyret dersom du har spørsmål om noe. **❗ MERK**– Alle henvisninger til sylinder i løpet av veiledningens betyr oksygensylinder.

INDIKASJONER FOR BRUK

Modell 535I fyllingssystem for oksygensylinder er beregnet til bruk ved levering av oksygen under trykk for å fylle oksygensylindere til bruk for ambulerende pasienter. Utstyret er beregnet til å gi 93 % (± 3 %) oksygen. Utstyret kan brukes hjemme, på aldershjem, pleiehjem, osv.

Medisinsk bruk

Modell 535-serie DeVilbiss iFill personlig oksygenstasjon lar pasienten fylle på oksygenbeholdere hjemme. Tiltent marked for produktet er hjemmepleie- og institusjonsmarkeder for forhandlere/institusjoner som tilbyr transportable enheter for oksygenbehandling. Modell 535-serie DeVilbiss iFill personlig oksygenstasjon leverer ikke oksygen direkte til en pasient, den brukes kun til å fylle oksygenbeholdere.

Produktbeskrivelse

DeVilbiss iFill personlig oksygenstasjon bruker en dobbel trykkhodekompressor for samtidig å drive et system med selektiv absorpsjon ved trykkoscillasjon og en pneumatisk trykkforsterker. Det er utviklet for å levere ekstra oksygen til bærbare beholdere for ambulerende bruk.

Oksygenbeholdere festes til iFill-enheten med en kobling og sylindernippelsett. Den applikasjons-spesifikke koblingen hjelper å sikre at andre sylindre ikke utilsiktet kan kobles til iFill-systemet.

iFill-stasjonen er utviklet for å fylle portable oksygensylindere av forskjellige størrelser. Sylindre er tilgjengelige med en integrert oksygenbevarende enhet, kontinuerlig strømningsregulator, eller 870-ventil montert på toppen.

En innebygd oksygenfølerenhet (DeVilbiss OSD®) overvåker oksygenkonsentrasjonsnivået for å sikre at det forblir innen spesifisering (93 % \pm 3 %).

VIKTIGE DELER

DeVilbiss iFill personlig oksygenstasjon (figur a & b)

1. Oksygenfyllingstilkopling (henvist til som fylletilkopling gjennom hele veiledningen)
2. Lokk for oksygenfyllingstilkopling/sylinderadapter (henvist til som fyllingstilkopplingslokk og/eller sylinderadapter gjennom hele veiledningen)
3. Krage for oksygenfyllingsåpning (henvist til som fylleåpningskrage gjennom hele veiledningen)
4. Instruksjonsetikett (figur c)
5. Indikatorpaneletikett (figur c)
6. Start-/stoppknapp
7. Vugge
8. Strøminntak med sikring
9. Håndtak på forsiden
10. Håndtak på baksiden
11. Fordypning for bærehåndtak
12. Luftfilter filter(e) (2 – ett på hver side)
13. Timemåler – bak filteret på etikettsiden av indikatorpanelet (høyre side)

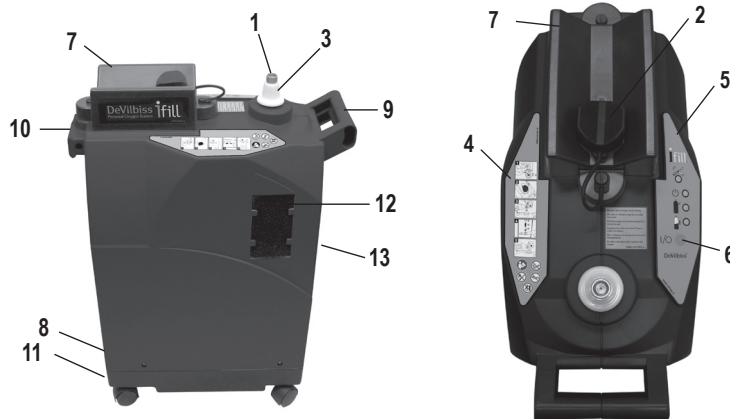

Figur A

Figura B

iFill-instruksjon og etiketter for indikatorpanel (figur c)

Instruksjonsetikett

1. Innstill sylinderregulatoren til "Av"
2. Fjern lokket fra iFill-enheten
3. Dokk oksygensylinderen inn i oksygenfyllingskoblingen og klikk på plass
4. Trykk på Start/stopp-knappen
5. Trykk ned portmansjettene og løft sylinderen. Sett lokket tilbake på plass.

Indikatorpaneletikett

6. Trenger service-LED (rød)
7. Standby-lys (grønt)
8. Full-lys (grønt)
9. Standby-lys (grønt)



Figur C

iFill oksygensylinder og regulator (figur d)

1. Dreievelger
2. Oksygenfyllingstilkopling
3. Hydrostatisk testdato - Ta kontakt med hjemmepleieren eller sylinderfabrikanten for detaljer.
4. Tilpassingsdel for kanyler
5. Stengeventil

Tilbehør/reservedeler

Luffilter	535D-605 (6 filtre)
Strømsikring	535I-610 (2.5A, 250vac, slo-blo)
iFill-oksygensylinder	Se Sylinderdiagram



535-CF serie iFill-sylindere m/kontinuerlig strømregulator

Figur D

OPPSETT

❗ MERK – Sett utstyret på det ønskede stedet før DeVilbiss iFill personlig oksygenstasjonen brukes første gang.

Velg et sted



ADVARSEL

1. DeVilbiss iFill personlig oksygenstasjon må være minst 15 cm (6 tommer) unna vegger, gardiner eller møbler for å sikre tilstrekkelig luftstrøm. Oksygenstasjonen bør bli plassert slik at den unngår forurensende stoffer eller damper.
2. Unngå å plassere oksygenstasjonen ved siden av varmeapparater, radiatorer eller varmluftsventiler. Bør holdes minst 1,6m (5 fot) borte fra varme gjenstander som lager gnister, eller åpne flammekilder.
3. Må ikke brukes i et skap.
4. Må ikke brukes i et område hvor luften kan være kontaminert med karbonmonoksid da dette kan forkorte enhetens levetid (f.eks., nær bensinmotorer, fyr eller varmeovn som er i drift).

Transportere DeVilbiss iFill personlig oksygenstasjon



ADVARSEL

Transporter ALDRI den personlige oksygenstasjonen med en sylinder tilkoplest eller oppbevart på utstyret, da det kan skje personskade eller utstyrsskade.



FORSIKTIG

Ved transport av DeVilbiss iFill personlig oksygenstasjon vær forsiktig slik at du ikke støter enheten eller tilkoplingene bort i hindringer. Ellers kan det skje skade på oksygenstasjonen.

Det er tre (3) metoder for sikker transport av DeVilbiss iFill personlig oksygenstasjonen (figur 1).

1. Trekk eller skyv enheten på hjulene ved bruk av håndtaket på forsiden. Kjør i en linje som er orientert fra forsiden til baksiden, for å unngå velting. Stopp enheten for å forandre retning.
2. Bær enheten ved hjelp av håndtakene på forsiden og baksiden samtidig.
3. Bær enheten ved hjelp av håndtaket på forsiden og fordypningen som sitter under baksiden av understellet.

Drift av DeVilbiss iFill personlig oksygenstasjon kontrolliste

❗ MERK – Fullfør følgende trinn hver gang oksygenstasjonen blir brukt til å fylle en sylinder:

1. Kontroller dato for hydrostatisk test figur D6 - Aluminiumssylindere i Europa må testes hvert tiende (10) år. Ta kontakt med hjemmepleieren eller sylinderfabrikanten for detaljer.

❗ MERK – Ikke fyll oksygensylindere som ikke har blitt testet de siste ti (10) årene. Ta kontakt med DeVilbiss-leverandøren for utskifting.

2. Utfør kontrollen av sylinderen før fylling ved å følge Utvendig undersøkelse av iFill oksygen nedenfor.



ADVARSEL

Fyll BARE sylindere som har fylletilkopling for DeVilbiss iFill oksygenstasjon. Alle sylindere må bli kontrollert før du forsøker å fylle dem – ellers kan det oppstå personskade eller utstyrsskade.

Utvendig undersøkelse av iFill-oksygensylinder

1. Undersøk utsiden av sylinderen for følgende forhold og skift ut sylinderen hvis de er til stede:
 - a. Bulker eller knerter
 - b. Lysbueforbrenninger
 - c. Olje eller fett
 - d. Alle andre tegn på skade som kan forårsake at en sylinder blir uakseptabel eller ikke sikker til bruk.
2. Undersøk sylinderen for tegn på brann eller varmeskade. Tegn inkluderer forkulling eller blemmer i malingen eller andre beskyttende belegg eller varmesensitiv indikator. Hvis du finner brann- eller varmeskade, skift ut sylinderen.



Figur 1

3. Kontroller oksygenfylletilkoplingen for følgende:
 - a. Smuss, olje eller fett
 - b. Tydelige tegn på skade
 - c. Tegn på korrosjon inne i ventilen
 - d. Tegn på ekstra sterk varme eller brannskade
 Ikke bruk oksygensylindere hvis du finner disse tegnene. Ring til hjemmepleieren.

DRIFT

Kople iFill-oksygenbeholderen til DeVilbiss iFill personlig oksygensatsjon



FARE

Brannfare. Må ikke smøres. La ikke fett eller olje fra hendene dine eller andre kilder komme i kontakt med regulatoren eller tilkoplingen til sylinderventilen. Disse kontaminantene kan være brannfarlige og forårsake skade.



ADVARSEL

1. INGEN tilkopling på den personlige oksygenstasjonen må endres. Aldri smør koblingene. Bruk ALDRI verktøy av noe slag for å tilkople/frakople sylindere og oksygenstasjonen. Det kan skje alvorlig personskade og/eller utstyrsskade.
2. Ikke slipp ned oksygensylindere. Bruk to (2) hender når du håndterer/transporterer oksygensylindere. Ellers kan det skje alvorlig personskade eller utstyrsskade.
3. Fare for elektrisk støt: Ikke bruk en skadet ledning.

! **MERK**– Se *GENERELLE FARER & ADVARSLER* og *HÅNTERINGSADVARSLER* i håndboken.

1. Plugg strømledningen inn i veggkontakten.
2. Innstill dreivelseren på regulatoren til "AV."
3. Fjern dekslet til tilkoplingen for oksygenfylling fra fylletilkoplingen.
4. Plasser sylindere over vuggen mens du innstiller nippeltilkoplingen på oksygensylindere med fylletilkoplingen. Trykk inntil sylindere "klikker" på plass (figur 2). **!** **MERK**- Når du bruker de mindre sylindere av M4- eller M-6 størrelse, er det nødvendig å plassere dekslet til oksygenfyllingstilkoplingen/sylinderadapteren i vuggen for å hjelpe til med å støtte sylindere. Når du bruker de mindre sylindere av ML6-, C-, D- eller E-størrelse, er dekslet til oksygenfyllingstilkoplingen/sylinderadapteren ikke nødvendige og kan få henge over siden.

Fylle iFill-oksygensylinderen

! **MERK**– Ikke bruk sylindere under fylling.

! **MERK**– Se *GENERELLE FARER & ADVARSLER* og *HÅNTERINGSADVARSLER* i håndboken.

1. Vær sikker på at den personlige oksygenstasjonen er pluggert inn.
2. Vær sikker på at sylindere er godt koplet til oksygenstasjonen. Se *Kople iFill-sylindere til DeVilbiss iFill personlig oksygenstasjon*.
3. Trykk på start-/stopknappen på kontrollpanelet (figur 3).
4. Følgende skal skje:
 - a. Fyller-lyset (grønt) tenner mens sylindere fylles (se *Fylletider for iFill-oksygensylindere*).
 - b. Full-lyset (grønt) skal tenne når sylindere er full. Gå til *Fjerne iFill-oksygensylindere*.

! **MERK**– Hvis Service-lyset (RØDT) og hørbar varsel er på, gå til *FEILSØKNING* i instruksjonshåndboken.

Forklaring av indikatorlys Indicator Light Explanation

Farge på indikatorlys	Oksygenstasjonsstatus	Virkning
Ingen	Oksygenstasjonen er frakoplet.	Ingen.
Standby (grønn)	Oksygenstasjonen er klar til å begynne fylling av sylindere.	Sylinderfylling har ikke begynt.
Fyller (grønn)	Oksygenstasjonen er på og sylindere fylles.	Sylindere fylles.
Full (grønn)	Sylindere er full.	Fjern sylindere.
Service (rød) og Hørbar varsel	Oksygenstasjonen er på, men sylindere fylles ikke pga. indre feilfunksjon.	Ta kontakt med DeVilbiss-leverandøren.

Fylle iFill-oksygensylinderen



ADVARSEL

1. Ingen tilkoplinger på den personlige oksygenstasjonen må endres. Smør aldri tilkoplingene. Bruk aldri verktøy av noe slag til å tilkople/frakople sylindere og oksygenstasjonen. Ellers kan det skje alvorlig personskade og/eller utstyrsskade.
2. Vær ytterst forsiktig ved håndtering og fylling av en oksygensylindere. Fulle oksygensylindere er under trykk og kan bli prosjektiler hvis de blir sluppet ned eller håndtert på feil måte.



Figur 2



Figur 3

! **MERK**– Se *GENERELLE FARER & ADVARSLER* og *HÅNDBOKEN* i håndboken.

1. Fjern den fulle oksygensylinderen ved å trykke ned på kragen til fyllingsåpningent som sitter under sylindernippeltilkoplingen mens du bruker den andre hånden til å støtte sylinderen (figur 4).
2. Løft opp sylinderen for å fjerne den fra oksygenfyllingstilkoplingen. Det grønne Standby-lyset vil slås på etter en kort pause.
3. Oksygen vil slippe ut fra fyllingstilkoplingen en kort tid etter at sylinderen er blitt fjernet. Dette kan komme sammen med et "popp" med et plutselig utbrudd av luft. Dette er normalt.
4. Utfør ett (1) av følgende trinn:
 - a. Hvis ønsket, fyll en oksygensylinder til. Se *Kontrolliste for DeVilbiss® iFill™ personlig oksygenstasjon*.
 - b. Plasser dekslet til oksygenfyllingstilkoplingen på fylletilkoplingen.

! **MERK**– Deksløst til oksygenfyllingstilkoplingen bør alltid brukes når sylindere ikke blir fylt.



Figur 4

Innstille dreivelgeren til iFill-oksygensylinderen til den foreskrevne innstillingen

1. Fest nesekanylen til kanylekoblingen på oksygenregulatoren eller den oksygenbevarende enhet. Åpne oksygensylinderventilen.
2. Fest kanylen til nesen /ansiktet.
3. Skru skivevelgeren til l/min.-innstillingen foreskrevet av legen.
4. Pust normalt.



ADVARSEL

Endring av innstillingen for roterende valgbytter vil påvirke oksygendosen som leveres, IKKE juster innstillingen med mindre du får veiledning av legen din.

5. Skru dreivelgeren mot klokken til "AV"-stillingen for å slå av oksygenstrømmen. Lukke oksygensylinderventilen.

FEILSØKING

Det følgende feilsøkingsskjemaet vil hjelpe deg analysere og rette mindre systemfunksjonsfeil. Hvis de anbefalte prosedyrene ikke virker, ta kontakt med DeVilbiss-leverandøren for hjemmepleie. Ikke forsøk noen annen form for vedlikehold.



ADVARSEL

For å unngå elektrisk støt, må konsentrator-kabinettet ikke fjernes. Kabinettet bør bare fjernes av en kvalifisert DeVilbiss-hjemmepleietekniker.

DeVilbiss iFill personlig oksygenstasjon

Problem	Løsning
Ingen indikatorlys er på.	<ol style="list-style-type: none">1. Kontroller at den personlige oksygenstasjonens strømledning er riktig plugget inn i veggkontakten.2. Vær sikker på at sikringen i spennings inngangsmodul ikke er åpen.3. Hvis det fremdeles ikke er noe indikatorlys, ta kontakt med DeVilbiss-leverandøren.
Rødt lys er på.	<ol style="list-style-type: none">1. Vær sikker på at iFill-oksygensylinderen er riktig tilkoplest.2. Trykk på start-/stopknappen. Hvis det røde lyset fortsetter å være på, ta kontakt med DeVilbiss-leverandøren for service.3. Hvis det røde lyset slår seg på i løpet av fyllprosessen, kontroller om sylinderen er riktig tilkoplest. Fjern sylinderen og monter den igjen. Vær sikker på at dreivelgeren på sylinderen er i AV-stilling. Trykk på start-/stopknappen for å slå av det røde lyset, og igjen for å starte sylinderfyllingsprosessen på nytt. Hvis det røde lyset blir slått på igjen, ta kontakt med DeVilbiss-leverandøren for service.
Ekstra lang fyllingstid ELLER det grønne fyllingslyset fortsetter å være på.	<ol style="list-style-type: none">1. Vær sikker på at dreivelgeren på iFill-oksygensylinderen er innstilt på AV.2. Kontroller fyllingstidene vist i Skjema over typiske fyllingstider for oksygensylinder.3. Kontroller at sylinderen er riktig tilkoplest: Trykk på start-/stopknappen for å gå tilbake til Standby. Fjern sylinderen og monter den igjen. Trykk på start-/stopknappen for å begynne å fylle sylinderen.4. Hvis problemet vedvarer, ta kontakt med DeVilbiss-leverandøren for service.

Bytte av sikring (modeller med AC-inntakskobling med sikring)

1. Koble AC-strømkabel fra AC-inntakskobling.
2. Bruk en liten skrutebiter til forsiktig å åpne sikringsskuffen på AC-inntakskoblingen.
3. Ta den brukte sikringen ut fra den eksponerte enden av sikringsskuffen, kast den brukte sikringen.
4. Ta reservesikringen ut av sikringsskuffen og skyv den inn i den eksponerte enden av sikringsskuffen hvor den brukte sikringen ble fjernet.
5. Skyv sikringsskuffen inn i AC-inntakskoblingen til den er helt inne og jevnt med AC-inntakskoblingens hus.

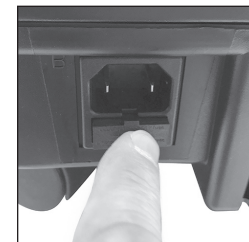
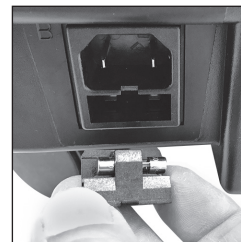
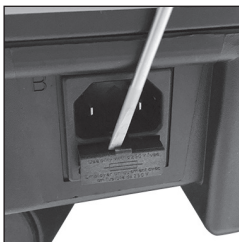

iFill-oksygensylinder/regulator

Problem	Løsning
Hissende lyd fra iFill-oksygensylinder.	1. Skry dreivevelger AV. 2. Hvis den hissende lyden fortsetter, ring til DeVilbiss-leverandøren.
iFill-oksygensylinderen er på, men oksygen blir ikke levert.	1. Kontroller oksygenmåler. Fyll på sylinder hvis måleren viser at den er tom. 2. Kontroller at kanyleslangen er rett og ikke klemt. Hvis skadet, skift ut. 3. Ring DeVilbiss-leverandøren for service.

TYPISKE SPØRSMÅL OG SVAR

S. Hvorfor lager min iFill en "pop" lyd når jeg fjerner sylinderen?

A. "Pop"-lyden er trykk som blir sluppet ut fra systemet for å gjøre den neste sylinderen lettere å montere.

S. Hvorfor skal koplingen bare rengjøres med en ren, tørr, løfri klut og bare når det er nødvendig.

A. Rengjøringsoppløsninger kan være antennebare og/eller kan kontaminere sylinderen.

S. Hvorfor kan jeg ikke bruke den gamle sylinderen min med iFill?

A. iFill har en patentbeskyttet tilkobling iflg. krav fra Food and Drug Administration (FDA) og andre sylinderer er derfor ikke kompatible.

RENGJØRING/VEDLIKEHOLD

Filter for DeVilbiss iFill personlig oksygenstasjon



FORSIKTIG

- Ikke bruk den personlige oksygenstasjonen uten at filtrene er montert.
- Det må ikke brukes andre smøremidler enn de som er anbefalt av produsenten.

i MERK– DeVilbiss iFill personlig oksygenstasjon har to (2) filter, ett på hver side av kabinettet (FIGUR A).

i MERK– Utfør denne prosedyren minst EN GANG I UKEN.

- Trekk ut kontakten på den personlige oksygenstasjonen fra veggkontakten.
- Fjern filtrene.
- Rengjør filtrene med en støvsuger eller vask med varmt såpevann og skylld grundig.
- Tørk filtrene grundig før gjenmontering.

Utvendig kabinett



ADVARSEL

Fare for elektrisk støt: Trekk ut kontakten til DeVilbiss personlig oksygenstasjon før rengjøring. Ikke fjern kabinettet til oksygenstasjonen. Kabinettet bør bare fjernes av en kvalifisert DeVilbiss-tekniker. Ikke påfør væske direkte på kabinettet eller bruk petroleumbaserte løsemidler eller vaskemidler.

- Rengjør det utvendige kabinettet med en fuktig klut eller svamp med et mildt husholdningsvaskemiddel og tørk det til det er tørt.
- Bare hvis det er nødvendig, tørk av koplingen med en ren, tørr, løfri klut.

Rengjøring

	Anbefalt rengjøringsintervall	Antall rengjøringscykluser *	Passende rengjøringsmidler/maksimal vasketemperatur
Luftinntaksfiltere	En gang i uken	260	Rengjør med støvsuger eller vask i varmt, såpeholdig vann
Ytre kabinett	En gang i uken	260	Rengjør med en fuktig klut eller svamp med mild husholdningssåpe og tørk av

* antall rengjøringscykluser fastsatt ved anbefalte rengjøringsintervaller og 5 års forventet brukstid

Vedlikehold

	Inspeksjonsintervall	Utbyttingsintervall	Spesifikasjon
Luftinntaksfiltere	En gang i uken	Hvis slitt eller skadet	20 PPI; grovt partikkelfilter
Endelig bakteriefilter	Inspiser den i forbindelse med kompressorservice	Bytt ut etter behov	> 0,3 mikron partikler
Oksygenkonsentrasjon	3 år	Gjelder ikke	93% ±3 % O ₂
Hørbare og visuelle indikatorer	3 år	Gjelder ikke	Lydalarm og LED-indikatorer
Kompressor	3 år	Gjelder ikke	30 psi maks. effekt
Forsterker	3 år	Gjelder ikke	2200 psi maks. effekt

SPESIFIKASJONER

DeVilbiss iFill personlig oksygenstasjon

Driftstemperatur:	5 °C til 35 °C (41 °F til 95 °F)
Fuktighetsverdiområde ved drift:	15 til 90 % relativ fuktighet, ikke kondenserende
Atmosfærisk driftstrykkområde:	780 hPa til 1013 hPa (2000 meter, ~6500 ft, høyde over havet)
Verdiområde for oppbevaringstemperatur:	-25°C to +70°C (-13°F to +158°F)
Verdiområde for oppbevaringsfuktighet:	5 til 90 % ikke kondenserende
Elektrisk klassifisering:	220-230 V~, 50 Hz, 2,0 A, enfase
Driftsspenningsverdiområde:	187 – 253V~ 50Hz
Strømverdiområde:	400 Watt gjennomsnittlig
Oksygenrenhet:	93 % 02± 3 %
Dimensjoner: (inkludert trinser) uten sylinder:	31,1 cm H x 72,4 cm B x 57,4 cm D (12,25 x 28,5 x 22,5 tommer)
Vekt:	66 pund (30 kg)
Forsendelsesvekt:	76 pund (34,5 kg)
Inntrengingsbeskyttelse:	IP21
A-vektet lydtryknivå maksimum:	52 dBA
Lydeffektnivå maksimum:	62 dBA
Maksimalt begrenset trykk normale og enkle feiltilander:	3300 psi (22,75 MPa)
Godkjenninger (bare 50 Hz) EN60601-1:	TUV

Se iFill servicehåndbok (LT-1929) for teknisk beskrivelse.

Typiske fyllingstid for iFill-oksygensylinder

! MERK – Alle fyllingstider er omtrentlige og kan variere avhengig av høyde over havet og miljømessige forhold.

Typiske fyllingstider for sylinder fra tom til 2000 ± 200 psig (138 ± 13,8 bar) er som følger:

M4 (0.7L)	60 minutter	C (1.8L).....	130 minutter
M6 (1.0L)	75 minutter	D (2.9L).....	215 minutter
ML6 (1.2L).....	90 minutter	E (4.7L).....	350 minutter

! MERK – Prestasjonsforringelse kan forekomme hvis enheten blir brukt utenfor spesifikke driftsparametere.



ADVARSEL

Lydtryknivå for lydalarmer som er lavere enn omgivelsesnivåer kan hemme operatørs anerkjennelse av alarmforhold.

Beskrivelse av alle lydalarmsignaler

- DeVilbiss iFill personlig oksygenstasjon inkluderer en alarmtilstand som indikerer at Service er påkrevd.
- Alarmen for at service er påkrevd er en lavprioritert teknisk alarmtilstand.
- Alarmen testes ved oppstart, lydalarmer høres i 0,5 sekunder når iFill først kobles til vekselstrøm, dette bekrefter at lydalarmer fungerer.
- Enheten avgir alarm mellom 4 til 70 sekunder etter at en feil inntreffer.
- OPERATØRPOSISJONEN under drift av DeVilbiss iFill personlig oksygenstasjon er normalt på avstand eller i et annet rom, iFill opererer uten tilsyn ved fylling av oksygensylindre.



ADVARSEL

Ikke MR-sikker

Ikke bring denne enheten eller tilbehøret inn i et magnetisk resonans (MR)-miljø siden det kan skape en uakseptabel risiko for pasienten eller skade på DeVilbiss iFill personlig oksygenstasjon eller medisinske MR-enheter. Enheten og tilbehøret er ikke sikkerhetsutredet for bruk i et MR-miljø.

Ikke bruk enheten eller tilbehøret i et miljø med elektromagnetisk utstyr som CT-skannere, Diatermi, RFID og elektromagnetiske sikkerhetssystemer (metalldetektorer), da det kan forårsake uakseptabel risiko for pasienten eller skade på DeVilbiss iFill personlig oksygenstasjon. Noen elektromagnetiske kilder er kanskje ikke åpenbare. Hvis du merker uforklarlige endringer i enhetens ytelse, hvis den lager uvanlige eller sterke lyder, trekk ut strømledningen og avslutt bruk. Kontakt din hjemmesykepleier.

Denne enheten er egnet for bruk i hjemmet og helsemiljøet med unntak av i nærheten av aktivt HF-kirurgisk utstyr og et RF-skjermet rom med ME-system for magnetisk resonansavbildning, hvor intensiteten til elektromagnetiske forstyrrelser er høy.



ADVARSEL

Bruk av dette utstyret i nærheten av eller stablet med annet utstyr bør unngås, fordi det kan føre til feil bruk. Hvis slik bruk er nødvendig, bør dette utstyret og annet utstyr kontrolleres for å verifisere at alt fungerer som normalt.



ADVARSEL

Bruk av tilbehør og kabler bortsett fra de som er spesifisert eller levert av produsenten av dette utstyret, kan føre til økte elektromagnetiske utslipp eller redusert elektromagnetisk immunitet for dette utstyret og føre til feil drift.



ADVARSEL

Bærbart RF-kommunikasjonsutstyr (inkludert eksterne enheter som antennekabler og eksterne antenner) skal ikke brukes nærmere enn 30 cm til noen av delene av DeVilbiss personlig oksygenstasjon, inkludert kabler som er spesifisert av produsenten. Ellers kan det føre til at utstyrets effekt reduseres.

RETUR OG AVHENDING

Etter bruk av enheten skal den returneres til leverandøren for avhending. Utstyret, herunder tilbehør og interne komponenter, hører ikke hjemme i vanlig husholdningsavfall. Slikt utstyr er laget av høyverdige materialer, som kan resirkuleres og gjenbrukes. Den innvendige motoren, PC-kort og kabling skal fjernes fra enheten og resirkuleres som elektronisk avfall. Metallkomponentene kan resirkuleres som metall. Filtersenger kan avhendes som husholdningsavfall. De resterende plastkomponenter skal resirkuleres som plast. EU-direktiv 2012/19/EF om avfall fra elektrisk og elektronisk utstyr (EE-avfall) krever at elektrisk og elektronisk utstyr samles inn og avhendes separat fra annet restavfall, med sikte på å resirkulere det. Symbolet med en søppelbøtte med kryss over indikerer at separat innsamling er nødvendig.

For å gjøre MILJØPÅVIRKNINGEN fra oksygenfyllesystem av 535-serien minimal under NORMAL BRUK, må eventuelle oksygensylindere fjernes fra oksygenfyllesystem av 535-serien, og oksygenfyllesystem av 535-serien må kobles fra vekselstrøm. Rengjør kabinetts luftinntaksfiltere for mest mulig effektiv drift, som oppført i vedlikeholdsdelen av denne veiledningen.



ΠΡΟΣΟΧΗ

Το Ομοσπονδιακό Δίκαιο (ΗΠΑ) περιορίζει την πώληση της συσκευής αυτής μόνον από ιατρό ή κατόπιν εντολής ιατρού.



ΠΡΟΕΙΔΟΠΟΙΗΣΗ

Διαβάστε και κατανοήστε τον παρόντα οδηγό πριν λειτουργήσετε αυτόν τον εξοπλισμό.

ΠΙΝΑΚΑΣ ΠΕΡΙΕΧΟΜΕΝΩΝ

Σύμβολα IEC	el - 113
Σημαντικά μέτρα ασφαλείας	el - 113
Γενικοί κίνδυνοι και προειδοποιήσεις	el - 114
Προειδοποιήσεις χειρισμού	el - 115
Θέματα προσοχής και σημειώσεις	el - 115
Κατάλογος ελέγχου προμηθευτή	el - 116
Εισαγωγή	el - 116
Ενδείξεις χρήσης	el - 116
Ιατρική Εφαρμογή	el - 116
Περιγραφή Προϊόντος	el - 116
Σημαντικά εξαρτήματα	
Προσωπική συσκευή οξυγόνου DeVilbiss iFill	el - 116
Οδηγίες και ετικέτες ενδείξεων πίνακα iFill	el - 116
Φιάλη και ρυθμιστής οξυγόνου iFill	el - 117
Αξεσουάρ / Ανταλλακτικά Εξαρτήματα	el - 117
Προετοιμασία	el - 117
Επιλογή τοποθεσίας	el - 117
Μεταφορά της προσωπικής συσκευής οξυγόνου	el - 117
Κατάλογος ελέγχου λειτουργίας προσωπικής συσκευής οξυγόνου DeVilbiss iFill	el - 117
Εξωτερική εξέταση της φιάλης οξυγόνου iFill	el - 118
Λειτουργία	
Σύνδεση της φιάλης iFill στην προσωπική συσκευή οξυγόνου DeVilbiss iFill	el - 118
Πλήρωση της φιάλης οξυγόνου iFill	el - 118
Επεξήγηση των ενδεικτικών λυχνιών	el - 119
Αφαίρεση της φιάλης οξυγόνου iFill	el - 119
Ρύθμιση του περιστροφικού επιλογέα φιάλης οξυγόνου iFill στην καθορισμένη ρύθμιση	el - 119
Επιλυση προβλημάτων	el - 119
Προσωπική Συσκευή Οξυγονου DeVilbiss iFill	el - 120
Αντικατάσταση Ασφάλειας	el - 120
Φιαλη Οξυγονου iFill / Ρυθμιστης	el - 120
Συνήθεις ερωτήσεις και απαντήσεις	el - 120
Καθαρισμός / Συντήρηση	
Φίλτρο προσωπικής συσκευής οξυγόνου DeVilbiss iFill	el - 120
Εξωτερικό περίβλημα	el - 121
Προδιαγραφές	
Προσωπική συσκευή οξυγόνου DeVilbiss iFill	el - 121
Συνήθεις χρόνοι πλήρωσης φιάλης οξυγόνου iFill	el - 121
Περιγραφή όλων των Ηχητικών Σημάτων	el - 122
Πληροφορίες για την Ηλεκτρομαγνητική Συμβατότητα	el - 122
Επιστροφή και απόρριψη	el - 122

ΣΥΜΒΟΛΑ

	Είναι υποχρεωτικό να διαβάσετε και να κατανοήσετε τις οδηγίες λειτουργίας πριν από τη χρήση. i Το σύμβολο αυτό έχει ένα μπλε φόντο στην ετικέτα του προϊόντος.		Κίνδυνος ηλεκτροπληξίας. Μην ανοίξετε.	I/O	Εκκίνηση/Σταμάτημα Πιέστε το κουμπί για να ξεκινήσει ή να σταματήσει η πλήρωση της φιάλης		Απαιτείται σέρβις
	Κίνδυνος – Μην καπνίζετε κοντά στον ασθενή ή τη συσκευή. i Το σύμβολο αυτό έχει έναν κόκκινο κύκλο και κόκκινη γραμμή στην ετικέτα του προϊόντος.		Εφαρμοζόμενο Εξάρτημα Τύπου B		Εφεδρικό Μονάδα σε Κατάσταση Αναμονής		Πλήρωση Φιάλης
	Μην χρησιμοποιείτε λάδι, γράσο ή λιπαντικά i Το σύμβολο αυτό έχει έναν κόκκινο κύκλο και κόκκινη γραμμή στην ετικέτα του προϊόντος.		Ηλεκτρική προστασία κλάσης II - διπλή μόνωση	CB1	Διακόπτης Ασφαλείας		Φιάλη Πλήρης
	Μην το χρησιμοποιείτε κοντά σε πηγές θερμότητας ή γυμνές φλόγες i Το σύμβολο αυτό έχει έναν κόκκινο κύκλο και κόκκινη γραμμή στην ετικέτα του προϊόντος.		Εναλλασσόμενο ρεύμα		Αντικαθιστώμενη Ασφάλεια		Κατασκευαστής
	Μην σπρώχνετε, κίνδυνος ανατροπής i Το σύμβολο αυτό έχει έναν κόκκινο κύκλο και κόκκινη γραμμή στην ετικέτα του προϊόντος.		Εύρος θερμοκρασίας λειτουργίας +5 έως +35°C (+41 έως +95°F)	REF	Αρ. Καταλόγου		Πιστοποιημένο σήμα έγκρισης TÜV Rheinland
	Γενική προειδοποίηση i Το σύμβολο αυτό χρησιμοποιείται σε όλο το εγχειρίδιο για να επισημάνει επικίνδυνες καταστάσεις που πρέπει να αποφεύγονται.		Εύρος ατμοσφαιρικής πίεσης 780 έως 1013 hPa (Κατά προσέγγιση ύψος από την επιφάνεια της θάλασσας έως 6500 πόδια)	SN	Αύξων αριθμός	EC REP	Εξουσιοδοτημένος αντιπρόσωπος για την Ευρώπη
	Σημαντικές πληροφορίες i Το σύμβολο αυτό χρησιμοποιείται σε όλο το εγχειρίδιο για να επισημάνει σημαντικές πληροφορίες που πρέπει να γνωρίζετε.		Το Ομοσπονδιακό δίκαιο(των Η.Π.Α.) περιορίζει την πώληση αυτής της συσκευής μόνο σε ιατρό ή κατόπιν εντολής ιατρού.		Απαγορεύεται η μαγνητική τομογραφία (MR) (Μη ασφαλές για μαγνητική τομογραφία (MR)) Μη ασφαλές για περιβάλλον μαγνητικού συντονισμού	CE ₀₀₄₄	Σήμα CE Ευρωπαϊκού Αντιπροσώπου
	Σύμβολο σημειώσεων και πληροφοριών i Το σύμβολο αυτό χρησιμοποιείται σε όλο το εγχειρίδιο για να επισημάνει σημειώσεις, χρήσιμες υποδείξεις, συμβουλές και πληροφορίες.		Προστασία εισόδου - Προστασία από την είσοδο των δακτύλων σε επικίνδυνα τμήματα. Προστασία από κατακόρυφη πτώση σταγόνων νερού		Συμβουλευτείτε τις οδηγίες χρήσης	CH REP	Εξουσιοδοτημένος αντιπρόσωπος για την Ελβετία
	Η συσκευή αυτή περιέχει ηλεκτρικό ή /και ηλεκτρονικό εξοπλισμό που πρέπει να ανακυκλωθεί σύμφωνα με την Οδηγία της EU 2012/19/EU – Απόβλητα ηλεκτρικού και ηλεκτρονικού εξοπλισμού (WEEE)			UDI	Μοναδικό αναγνωριστικό συσκευής	MD	Ιατρική συσκευή
					Απαιτείται προσοχή κατά τη λειτουργία της συσκευής	LOT	Αριθμός ΠΑΡΤΙΔΑΣ

ΣΗΜΑΝΤΙΚΑ ΜΕΤΡΑ ΑΣΦΑΛΕΙΑΣ

Οι πληροφορίες που περιέχονται στον παρόντα οδηγό αποβλέπουν στο να σας παρέχουν ασφαλέστερη λειτουργία του εξοπλισμού και την επίτευξη του μεγαλύτερου δυνατών οφέλους από τη συσκευή σας.

Το οξυγόνο που παρέχεται από αυτή τη συσκευή δεν πρέπει να θεωρείται ως μέσον υποστήριξης της ζωής και δεν θα πρέπει να παρέχει τίποτα άλλο από 93% ± 3% οξυγόνο. Όταν χρησιμοποιείτε ηλεκτρικά προϊόντα, πρέπει πάντοτε να ακολουθείτε τις βασικές προφυλάξεις ασφαλείας. Διαβάστε όλες τις οδηγίες πριν χρησιμοποιήσετε το προϊόν. Οι σημαντικές πληροφορίες επισημαίνονται με τους εξής όρους:



ΚΙΝΔΥΝΟΣ

Υποδηλώνει μια άμεσα επικίνδυνη κατάσταση που μπορεί να έχει ως αποτέλεσμα τον θάνατο ή τον σοβαρό τραυματισμό του χρήστη ή του χειριστή εάν δεν αποφευχθεί.



ΠΡΟΕΙΔΟΠΟΙΗΣΗ

Δείχνει μια πιθανά επικίνδυνη κατάσταση που θα μπορούσε να έχει ως αποτέλεσμα τον θάνατο ή σοβαρό τραυματισμό στον χρήστη ή στον χειριστή αν δεν αποφευχθεί.



ΠΡΟΣΟΧΗ

Δείχνει μια πιθανά επικίνδυνη κατάσταση που θα μπορούσε να έχει ως αποτέλεσμα υλική ζημιά, τραυματισμό ή βλάβη στη συσκευή αν δεν αποφευχθεί.



ΣΗΜΑΝΤΙΚΟ

Υποδηλώνει σημαντικές πληροφορίες που πρέπει να γνωρίζετε.



ΣΗΜΕΙΩΣΗ

Αναδεικνύει σημειώσεις, χρήσιμες υποδείξεις, συμβουλές και πληροφορίες

Διαβάστε όλες τις οδηγίες πριν τη χρήση.

ΚΙΝΔΥΝΟΣ – ΜΗΝ ΚΑΠΝΙΖΕΤΕ



Γενικοί Κίνδυνοι Και Προειδοποιήσεις

Για τη διασφάλιση της ασφαλούς εγκατάστασης, συναρμολόγησης και λειτουργίας της προσωπικής συσκευής οξυγόνου, θα ΠΡΕΠΕΙ να ακολουθήσετε αυτές τις οδηγίες:



ΚΙΝΔΥΝΟΣ

1. Κίνδυνος ηλεκτροπληξίας. Μην αποσυναρμολογείτε. Η προσωπική συσκευή οξυγόνου DeVilbiss iFill δεν περιέχει εξαρτήματα που να χρειάζονται συντήρηση από το χρήστη. Εάν απαιτείται σέρβις, επικοινωνήστε με τον προμηθευτή σας ή το εξουσιοδοτημένο κέντρο σέρβις της DeVilbiss.
2. Κίνδυνος πυρκαγιάς Μη λιπαίνετε. Μην αφήσετε γράσο ή λάδι από τα χέρια σας ή από άλλη πηγή να έρθει σε επαφή με το ρυθμιστή ή με τη σύνδεση της βαλβίδας της φιάλης. Αυτές οι επιμολυντικές ουσίες μπορεί να είναι εύφλεκτες και να προκαλέσουν τραυματισμό.
3. Τοποθετήστε την προσωπική συσκευή οξυγόνου DeVilbiss iFill Personal Oxygen Station τουλάχιστον 15 εκ. (6 ίντσες) από τοίχους, κουρτίνες ή οποιαδήποτε άλλα αντικείμενα που θα μπορούσαν να εμποδίσουν τη σωστή ροή του αέρα προς ή από τη συσκευή σας οξυγόνου. Η συσκευή οξυγόνου πρέπει να είναι έτσι τοποθετημένη ώστε να αποφεύγονται οι ρύποι ή οι αναθυμιάσεις.
4. Κίνδυνος πυρκαγιάς Μη λιπαίνετε. Το οξυγόνο προκαλεί γρήγορη καύση. Μην καπνίζετε όσο λειτουργεί η προσωπική σας συσκευή οξυγόνου ή όταν είστε κοντά σε κάποιο πρόσωπο που χρησιμοποιεί θεραπεία με οξυγόνο. Κρατάτε τη συσκευή οξυγόνου τουλάχιστον 1,6 μέτρα (5 πόδια) μακριά από αντικείμενα ζεστά ή που παράγουν στίβες ή από πηγές άμεσης φωτιάς.
5. Κίνδυνος πυρκαγιάς Μη λιπαίνετε. Μην ακουμπάτε κάτω το σωληνίσκο όταν ο συμπυκνωτής παρέχει οξυγόνο. Οι υψηλές συγκεντρώσεις οξυγόνου μπορεί να προκαλέσουν γρήγορη καύση.
6. Κίνδυνος Ανατροπής. Μην σπρώχνετε, μη σκύβετε και μη στηρίζετε πάνω στη συσκευή, μπορεί να ανατραπεί και να προκαλέσει τραυματισμό.



ΠΡΟΕΙΔΟΠΟΙΗΣΗ

1. Μην εγκαθιστάτε, συναρμολογείτε ή λειτουργείτε αυτόν τον εξοπλισμό χωρίς να διαβάσετε και κατανοήσετε αυτό το εγχειρίδιο οδηγιών και την προειδοποίηση της ετικέτας της φιάλης. Εάν δεν μπορείτε να κατανοήσετε τις προειδοποιήσεις, τα θέματα προσοχής και τις οδηγίες, επικοινωνήστε με τον προμηθευτή σας ή με το τεχνικό προσωπικό αν ισχύει πριν δοκιμάσετε να εγκαταστήσετε ή να χρησιμοποιήσετε αυτόν τον εξοπλισμό, διαφορετικά μπορεί να επέλθει τραυματισμός ή ζημιά.
2. Η χρήση αυτής της συσκευής περιορίζεται σε έναν ασθενή με θεραπεία οξυγόνου. Οι φιάλες ΠΡΕΠΕΙ να χρησιμοποιούνται ΜΟΝΟ από έναν ασθενή με θεραπεία οξυγόνου και δεν θα πρέπει να διαμοιράζονται σε άλλα άτομα για οποιονδήποτε λόγο.
3. Μην φράζετε ποτέ τα ανοίγματα εξαερισμού του προϊόντος ή μην το τοποθετείτε σε μαλακές επιφάνειες, όπως πάνω στο κρεβάτι ή σε μαξιλάρι, όπου μπορούν να φραχτούν τα ανοίγματα εξαερισμού. Κρατάτε τα ανοίγματα εξαερισμού ελεύθερα από χνούδι, τρίχες και άλλα παρόμοια.
4. Αποφεύγετε να τοποθετήσετε τη συσκευή οξυγόνου κοντά σε θερμάστρες, καλοριφέρ ή σε εξόδους θερμού αέρα. Θα πρέπει να διατηρείται τουλάχιστον 1,6 μέτρα (5 πόδια) μακριά από αντικείμενα ζεστά ή που παράγουν στίβες ή από πηγές άμεσης φωτιάς.
5. Μην την χρησιμοποιείτε μέσα σε ντουλάπα.
6. Μην την χρησιμοποιείτε σε χώρο όπου ο αέρας μπορεί να μολυνθεί με μονοξείδιο του άνθρακα καθώς θα μπορεί να μειώσει τη διάρκεια ζωής της μονάδας (δηλαδή κοντά σε αναμμένες μηχανές, σε φούρνους ή σε θερμάστρες που λειτουργούν με βενζίνη).
7. Εάν εντοπιστεί διαρροή στη φιάλη του οξυγόνου, μην δοκιμάσετε να χρησιμοποιήσετε τη φιάλη. Γυρίστε τον περιστρεφικό επιλογέα στη θέση «OFF». Εάν η διαρροή συνεχίζεται, τοποθετήστε τη φιάλη στο ύπαιθρο και ειδοποιήστε τον κατ' οίκον νοσηλεύτη σας ή τον αντιπρόσωπο υπηρεσίας για αυτήν την κατάσταση.
8. Η προσωπική συσκευή οξυγόνου είναι εξοπλισμένη με ασφαλιστική βαλβίδα υψηλής πίεσης για την ασφάλεια του χρήστη. Όταν ενεργοποιείται, αυτό το χαρακτηριστικό ασφαλείας θα παράγει ένα πολύ δυνατό θόρυβο. Εάν ακουστεί αυτός ο θόρυβος, κλείστε τη μονάδα και επικοινωνήστε με τον κατ' οίκον νοσηλεύτη σας ή τον αντιπρόσωπο υπηρεσίας.
9. Η συσκευή δεν είναι συσκευή υποστήριξης της ζωής και μπορεί να παύσει να λειτουργεί εξ αιτίας κάποιας βλάβης της συσκευής ή διακοπής ρεύματος. Θα πρέπει να έχετε διαθέσιμη μια εφεδρική πηγή οξυγόνου.
10. Υπάρχει κίνδυνος πυρκαγιάς που σχετίζεται με τον εμπλουτισμό οξυγόνου κατά τη διάρκεια της οξυγονοθεραπείας. Μην χρησιμοποιείτε τη συσκευή πλήρωσης φιαλών iFill ή τα εξαρτήματα κοντά σε σπινθήρες ή γυμνές φλόγες.
11. Μην λιπαίνετε τα εξαρτήματα, τις συνδέσεις, τη σωληνώση, ή άλλα εξαρτήματα της συσκευής πλήρωσης φιαλών iFill για να αποφευχθεί ο κίνδυνος πυρκαγιάς και εγκαυμάτων.
12. Χρησιμοποιείτε μόνο ανταλλακτικά που συνιστώνται από τον κατασκευαστή για να εξασφαλιστεί η ορθή λειτουργία και να αποφευχθεί ο κίνδυνος πυρκαγιάς και εγκαυμάτων.
13. Χρησιμοποιείτε μόνο φιάλες που έχουν σύνδεση πλήρωσης προσωπικής συσκευής οξυγόνου DeVilbiss iFill. Όλες οι φιάλες πρέπει να έχουν ελεγχθεί πριν την πλήρωσή τους, διαφορετικά μπορεί να επέλθει τραυματισμός ή ζημιά.
14. Η χρήση της συσκευής αυτής σε υψόμετρο άνω των 2000 μέτρων (6500 ft) ή σε θερμοκρασία έξω από την περιοχή θερμοκρασιών +5°C έως +35°C (+41°F έως +95°F) ή με σχετική υγρασία πάνω από 90%, χωρίς συμπύκνωση, αναμένεται να επιδράσει αρνητικά στο ποσοστό οξυγόνου και κατά συνέπεια στην ποιότητα της θεραπείας.
15. Το κάπνισμα κατά τη διάρκεια της οξυγονοθεραπείας είναι επικίνδυνο και μπορεί να προκαλέσει εγκαύματα στο πρόσωπο ή θάνατο. Μην επιτρέψετε το κάπνισμα στο δωμάτιο που βρίσκεται η συσκευή πλήρωσης φιαλών iFill ή οποιαδήποτε φιάλη οξυγόνου.
16. Εάν σκοπεύετε να καπνίσετε, θα πρέπει πάντοτε να σβήσετε τη συσκευή πλήρωσης φιαλών iFill και να αποχωρήσετε από το δωμάτιο όπου βρίσκεται η συσκευή πλήρωσης φιαλών iFill πριν ξεκινήσετε το κάπνισμα.
17. Η παρουσία γυμνής φλόγας στον χώρο κατά τη διάρκεια της οξυγονοθεραπείας είναι επικίνδυνη και μπορεί να προκαλέσει πυρκαγιά ή θάνατο. Μην αφήνετε ανοικτές φλόγες σε απόσταση 1,6 μέτρων (5 ft) από τη συσκευή πλήρωσης φιαλών iFill ή οποιαδήποτε φιάλη οξυγόνου.
18. Μην τροποποιείτε ΚΑΜΙΑ σύνδεση στην προσωπική συσκευή οξυγόνου. Μην λιπαίνετε ποτέ τις συνδέσεις. Μην χρησιμοποιείτε ΠΟΤΕ οποιαδήποτε εργαλεία για να συνδέσετε / αποσυνδέσετε τη φιάλη από τη συσκευή οξυγόνου. Ενδέχεται να προκληθεί σοβαρός τραυματισμός ή και ζημιά.
19. Πριν μετακινήσετε ή τοποθετήσετε σε άλλη θέση την προσωπική σας συσκευή οξυγόνου αποσυνδέετε πάντοτε το καλώδιο εναλλασσόμενου ρεύματος. Αμέλεια να το κάνετε αυτό μπορεί να προκαλέσει ζημιά στη μονάδα ή προσωπικό τραυματισμό.
20. Μην αφήσετε τις φιάλες οξυγόνου να πέσουν στο έδαφος. Χρησιμοποιείτε και τα δύο (2) χέρια για να χειρίζεστε / μεταφέρετε τις φιάλες οξυγόνου. Διαφορετικά, μπορεί να προκληθεί τραυματισμός ή ζημιά.
21. Θα πρέπει να επιτηρείτε πάντοτε τα παιδιά που είναι γύρω από τη συσκευή οξυγόνου. Αμέλεια να το κάνετε αυτό μπορεί να προκαλέσει ζημιά στη μονάδα ή προσωπικό τραυματισμό.
22. Για τη δική σας ασφάλεια, η συσκευή οξυγόνου πρέπει να χρησιμοποιείται σύμφωνα με τον τρόπο που καθόρισε ο γιατρός σας.
23. Υπό ορισμένες προϋποθέσεις, η θεραπεία με οξυγόνο μπορεί να καταστεί επικίνδυνη. Συνιστάται η αναζήτηση ιατρικής συμβουλής πριν τη χρήση οξυγόνου.



ΠΡΟΕΙΔΟΠΟΙΗΣΗ

1. Κίνδυνος ηλεκτροπληξίας: Βγάλτε την προσωπική συσκευή οξυγόνου DeVilbiss iFill από την πρίζα πριν τον καθαρισμό. Μην αφαιρείτε το περίβλημα της συσκευής οξυγόνου. Το περίβλημα πρέπει να αφαιρείται μόνο από εξουσιοδοτημένο τεχνικό της DeVilbiss. Μην εφαρμόζετε απευθείας υγρό στο περίβλημα ή μη χρησιμοποιείτε διαλύτες ή υλικά καθαρισμού με βάση το πετρέλαιο.
2. Κίνδυνος Ηλεκτροπληξίας: Μην το βάλετε στην πρίζα και μην χρησιμοποιείτε αν το περίβλημα της συσκευής είναι σπασμένο.
3. Κίνδυνος Ηλεκτροπληξίας: Μην χρησιμοποιείτε χαλασμένο ηλεκτρικό καλώδιο.
4. Ηχητικά σήματα ειδοποίησης με στάθμη ήχου χαμηλότερη από αυτήν των ήχων του περιβάλλοντος μπορεί να εμποδίσουν τον χειριστή να αναγνωρίσει καταστάσεις προειδοποίησης.
5. Η θερμοκρασία επιφάνειας των ανοιγμάτων εξαέρωσης στο κάτω μέρος της μονάδας μπορεί να ξεπεράσει τους 41°C (105,8°F) υπό ορισμένες συνθήκες.
6. Όταν η συσκευή χρησιμοποιείται σε ακραίες συνθήκες λειτουργίας, η θερμοκρασία κοντά στα ανοίγματα εξαέρωσης στο κάτω μέρος της μονάδας μπορεί να φτάσει τους 55°C (131°F). Κρατάτε ελάχιστη απόσταση τουλάχιστον 81,2 εκ. (32 ίντσες) ανάμεσα στην περιοχή αυτή και τα μέρη του σώματός σας.



ΠΡΟΕΙΔΟΠΟΙΗΣΗ

Μη ασφαλής σε περιβάλλον μαγνητικού τομογράφου

1. Μην τοποθετήσετε τη συσκευή ή τα εξαρτήματα σε περιβάλλον Μαγνητικού Τομογράφου (MR) διότι μπορεί να προκληθεί ανεπιθύμητος κίνδυνος στον ασθενή ή βλάβη στην προσωπική συσκευή οξυγόνου DeVilbiss iFill Personal Oxygen Station ή στις ιατρικές συσκευές MR. Η συσκευή και τα εξαρτήματα δεν έχουν αξιολογηθεί για την ασφάλειά τους σε περιβάλλον μαγνητικής τομογραφίας.
2. Μην χρησιμοποιείτε τη συσκευή ή τα εξαρτήματα σε περιβάλλον με ηλεκτρομαγνητικό εξοπλισμό όπως αξονικούς τομογράφους, μονάδες διαθερμίας, RFID και ηλεκτρομαγνητικά συστήματα ασφαλείας (ανιχνευτές μετάλλου) διότι μπορεί να προκληθεί ανεπιθύμητος κίνδυνος στον ασθενή ή βλάβη στην προσωπική συσκευή οξυγόνου DeVilbiss iFill Personal Oxygen Station. Ορισμένες πηγές ηλεκτρομαγνητικής ακτινοβολίας ενδέχεται να μην είναι εμφανείς. Εάν παρατηρήσετε τυχόν ανεξήγητες αλλαγές στην απόδοση αυτής της συσκευής, εάν παράγει ασυνήθιστους ή τραχείς ήχους, απουσιάζετε το καλώδιο τροφοδοσίας και διακόψτε τη χρήση. Επικοινωνήστε με τον υπεύθυνο για την κατ' οίκον νοσηλεία σας.
3. Η συσκευή αυτή είναι κατάλληλη για χρήση σε περιβάλλοντα οικιακά και υγειονομικής φροντίδας, εκτός από περιοχές κοντά σε ενεργό ΕΞΟΠΛΙΣΜΟ ΧΕΙΡΟΥΡΓΕΙΟΥ ΥΨΗΛΗΣ ΣΥΧΝΟΤΗΤΑΣ και τον θωρακισμένο χώρο από ραδιοσυχνότητες ΣΥΣΤΗΜΑΤΟΣ ΕΚΠΟΜΠΗΣ ΜΑΓΝΗΤΙΚΗΣ ΑΚΤΙΝΟΒΟΛΙΑΣ για μαγνητικές τομογραφίες, όπου η ένταση των ηλεκτρομαγνητικών ΔΙΑΤΑΡΑΧΩΝ είναι μεγάλη.
4. Η χρήση της συσκευής αυτής κοντά σε ή πάνω από άλλο εξοπλισμό θα πρέπει να αποφεύγεται διότι μπορεί να έχει ως αποτέλεσμα τη μη ορθή λειτουργία. Εάν είναι απαραίτητη μια τέτοια χρήση, θα πρέπει η συσκευή αυτή καθώς και ο υπόλοιπος εξοπλισμός να παρακολουθούνται ώστε να είναι βέβαιο ότι λειτουργούν κανονικά.
5. Η χρήση εξαρτημάτων και καλωδίων άλλων από αυτά που προδιαγράφονται ή που παρέχονται από τον κατασκευαστή της συσκευής αυτής μπορεί να έχει ως αποτέλεσμα αυξημένες ηλεκτρομαγνητικές εκπομπές ή τη μείωση της ηλεκτρομαγνητικής ατρωσίας της συσκευής αυτής με αποτέλεσμα τη μη ορθή λειτουργία.
6. Φορητός εξοπλισμός επικοινωνίας ραδιοσυχνότητας (συμπεριλαμβανομένων των περιφερειακών όπως καλώδια κεραίας και εξωτερικές κεραίες) δεν θα πρέπει να χρησιμοποιείται σε απόσταση μικρότερη από 30 εκ. (12 ίντσες) από οποιοδήποτε σημείο της προσωπικής συσκευής οξυγόνου DeVilbiss iFill Personal Oxygen Station, συμπεριλαμβανομένων των καλωδίων που προδιαγράφονται από τον κατασκευαστή. Διαφορετικά, μπορεί να προκληθεί μείωση της απόδοσης αυτής της συσκευής.



ΠΡΟΕΙΔΟΠΟΙΗΣΗ - ΠΡΟΕΙΔΟΠΟΙΗΣΕΙΣ ΧΕΙΡΙΣΜΟΥ

1. Προσέχετε πάρα πολύ όταν χειρίζεστε και γεμίζετε μια φιάλη οξυγόνου. Οι γεμάτες φιάλες οξυγόνου είναι υπό πίεση και μπορούν να εκραγούν εάν τις αφήσετε να πέσουν ή τις κακομεταχειρίζεστε.
2. Μη μεταφέρετε ποτέ μια συσκευή οξυγόνου με τη φιάλη συνδεδεμένη σε αυτόν. Μπορεί να επέλθει τραυματισμός ή ζημιά.



ΠΡΟΣΟΧΗ

1. Η ομοσπονδιακή νομοθεσία των Η.Π.Α. περιορίζει την πώληση αυτής της συσκευής μόνο από γιατρό ή κατόπιν εντολής γιατρού.
2. Μη λειτουργείτε την προσωπική συσκευή οξυγόνου χωρίς να είναι εγκατεστημένα τα φίλτρα.
3. Μην χρησιμοποιείτε λιπαντικά άλλα από αυτά που συνιστά ο κατασκευαστής.



ΠΡΟΣΟΧΗ

1. Μην τοποθετείτε αυτή τη συσκευή πλησίον εξοπλισμού ή συσκευών που δημιουργούν ή προωθούν ηλεκτρομαγνητικά πεδία. Η τοποθέτηση της συσκευής σε ηλεκτρομαγνητικά πεδία μεγαλύτερα από 10 V/m μπορεί να επηρεάσουν τη λειτουργία του. Παραδείγματα τέτοιου εξοπλισμού είναι οι απινιδιστές, τα μηχανήματα διαθερμίας, τα κινητά τηλέφωνα, τα ραδιόφωνα CB, τα ραδιοηλεκτατευθυνόμενα παιχνίδια, οι φούρνοι μικροκυμάτων, κτλ.
2. Όταν μεταφέρετε την προσωπική συσκευή οξυγόνου DeVilbiss iFill, προσέχετε να μην κτυπήσετε τη μονάδα ή τα βύσματα σε κάποιο εμπόδιο. Διαφορετικά μπορεί να προκληθεί ζημιά στη συσκευή οξυγόνου.

i ΣΗΜΕΙΩΣΗ– Μην συνδέετε τη συσκευή σε ηλεκτρική πρίζα που ελέγχεται από διακόπτη τοίχου.

i ΣΗΜΕΙΩΣΗ– Οι Προσωπικές Συσκευές Οξυγόνου DeVilbiss iFill 230 VAC έχουν ένα καλώδιο εναλλασσομένου ρεύματος Ηπειρωτικής Ευρώπης και ένα καλώδιο εναλλασσομένου ρεύματος Ηνωμένου Βασιλείου. Για τη μείωση του κινδύνου ηλεκτροπληξίας, αυτά τα βύσματα μπορούν να μπουν σε μια πρίζα τοίχου μόνο με ένα τρόπο.

i ΣΗΜΕΙΩΣΗ– Η DeVilbiss συνιστά να αφήνετε μια πλήρη φιάλη οξυγόνου με τον ασθενή **META** την εγκατάσταση της προσωπικής συσκευής οξυγόνου.

ΦΥΛΑΞΤΕ ΑΥΤΕΣ ΤΙΣ ΟΔΗΓΙΕΣ.

Καταλογος Ελεγχου Προμηθευτη

Πριν αφήσετε μια προσωπική συσκευή οξυγόνου DeVilbiss iFill με τον χρήστη της, θα ΠΡΕΠΕΙ να ελέγξετε όλον τον επόμενο κατάλογο:

1. Ελέγξτε όλα τα εξαρτήματα για ζημιά κατά τη μεταφορά. Σε περίπτωση ζημιάς μην την χρησιμοποιήσετε. Επικοινωνήστε με την DeVilbiss για περαιτέρω οδηγίες.
2. Βεβαιωθείτε ότι δεν έχει λήξει η υδροστατική δοκιμή στη φιάλη οξυγόνου.
3. Εξηγήστε στο χρήστη την ασφαλή λειτουργία της προσωπικής συσκευής οξυγόνου και ανασκοπήστε ΟΛΕΣ τις προειδοποιήσεις.
4. Αφήστε ένα αντίγραφο αυτού του οδηγού λειτουργίας με το χρήστη.

! ΣΗΜΕΙΩΣΗ– Η DeVilbiss συνιστά να αφήνετε μια πλήρη φιάλη οξυγόνου με τον ασθενή **ΜΕΤΑ** την εγκατάσταση της προσωπικής συσκευής οξυγόνου και να συμβουλευέτε στον ασθενή να διατηρεί πάντοτε πρόχειρη μια γεμάτη φιάλη.

ΕΙΣΑΓΩΓΗ

Ο οδηγός λειτουργίας θα σας εξοικειώσει με την προσωπική σας συσκευή οξυγόνου DeVilbiss iFill. Βεβαιωθείτε ότι διαβάσατε και κατανοείτε αυτόν τον οδηγό πριν λειτουργήσετε τη συσκευή σας οξυγόνου. Υποδεικνύονται σημαντικά μέτρα ασφαλείας σε όλον αυτόν τον οδηγό. Προσέχετε όλες αυτές τις πληροφορίες ασφαλείας. Επικοινωνήστε με τον προμηθευτή του εξοπλισμού σας DeVilbiss εάν έχετε οποιοσδήποτε ερωτήσις. **!** ΣΗΜΕΙΩΣΗ– Όλες οι παραπομπές σε φιάλη σε αυτόν τον οδηγό αναφέρονται σε φιάλη οξυγόνου.

Ενδειξεις χρησης

Το μοντέλο 5351 του συστήματος πλήρωσης φιάλης οξυγόνου προορίζεται για παροχή συμπιεσμένου οξυγόνου για την πλήρωση φιαλών οξυγόνου φορητής χρήσης από τον ασθενή. Η συσκευή προβλέπεται να παρέχει 93% ($\pm 3\%$) οξυγόνο. Αυτή η συσκευή μπορεί να χρησιμοποιηθεί σε σπίτια, σε νοσηλευτήρια, σε θεραπευτήρια κλπ.

Ιατρική Εφαρμογή

Η προσωπική συσκευή οξυγόνου DeVilbiss iFill Personal Oxygen Station μοντέλο 535 παρέχει τη δυνατότητα πλήρωσης φιαλών οξυγόνου στο σπίτι από τον ασθενή. Το προϊόν αυτό προορίζεται για τις αγορές νοσηλείας κατ'οίκον και δομών υγείας, για τους εμπόρους/δομές που προσφέρουν φορητές συσκευές οξυγονοθεραπείας. Η προσωπική συσκευή οξυγόνου DeVilbiss iFill Personal Oxygen Station μοντέλο 535 δεν παρέχει οξυγόνο απευθείας στον ασθενή, χρησιμοποιείται μόνο για την πλήρωση φιαλών οξυγόνου.

Περιγραφή Προϊόντος

Η προσωπική συσκευή οξυγόνου DeVilbiss iFill Personal Oxygen Station χρησιμοποιεί συμπυκνωτή με διπλή πίεση στην έξοδο, για να παρέχει ταυτόχρονα πίεση σε ένα σύστημα παραγωγής οξυγόνου με προσρόφηση με εναλλαγή πίεσης, και σε έναν πνευματικό ενισχυτή πίεσης. Είναι σχεδιασμένη για να παρέχει συμπληρωματικό οξυγόνο για την πλήρωση φορητών φιαλών.

Οι φιάλες οξυγόνου συνδέονται στη μονάδα iFill με ένα κόπλερ και έναν μαστό φιάλης. Το ειδικό για την εφαρμογή κόπλερ βοηθά στο να εξασφαλίζεται ότι δεν μπορούν να συνδεθούν κατά λάθος άλλες φιάλες στη συσκευή iFill.

Η συσκευή iFill είναι σχεδιασμένη για την πλήρωση φορητών φιαλών οξυγόνου διαφόρων διαστάσεων. Οι φιάλες διατίθενται με ενσωματωμένο σύστημα διατήρησης οξυγόνου, ρυθμιστή συνεχούς ροής, ή τη μονάδα 870 post valve εγκατεστημένη στο πάνω μέρος.

Ένας εγκατεστημένος Αισθητήρας Οξυγόνου (DeVilbiss OSD®) παρακολουθεί τη συγκέντρωση οξυγόνου, ώστε να εξασφαλίζεται ότι παραμένει εντός προδιαγραφής ($93\% \pm 3\%$).

ΣΗΜΑΝΤΙΚΑ ΕΞΑΡΤΗΜΑΤΑ

Προσωπική Συσκευή Οξυγόνου DeVilbiss iFill (Εικονες Α και Β)

1. Βύσμα πλήρωσης οξυγόνου (θα αναφέρεται στο εξής ως Βύσμα πλήρωσης στον οδηγό)
2. Κάλυμμα βύσματος πλήρωσης οξυγόνου/Προσαρμογέας φιάλης (θα αναφέρεται στο εξής ως Κάλυμμα βύσματος πλήρωσης ή και Προσαρμογέας φιάλης στον οδηγό)
3. Κολάρο θύρας πλήρωσης οξυγόνου (θα αναφέρεται στο εξής ως Κολάρο θύρας συμπλήρωσης στον οδηγό)
4. Ετικέτα οδηγιών (Εικονες C)
5. Ετικέτα ενδείξεων πίνακα (Εικονες C)
6. Διακόπτης έναρξης/διακοπής
7. Υποδοχή φιάλης
8. Είσοδος δικτύου με ασφάλεια
9. Εμπρόσθια χειρολαβή
10. Οπίσθια χειρολαβή
11. Εσοχή χειρολαβής μεταφοράς
12. Φίλτρο αέρα (2 – ένα σε κάθε πλευρά)
13. Μετρητής ώρας – πίσω από το φίλτρο στην πλευρά της ετικέτας του Πίνακα ενδείξεων (δεξιά πλευρά)

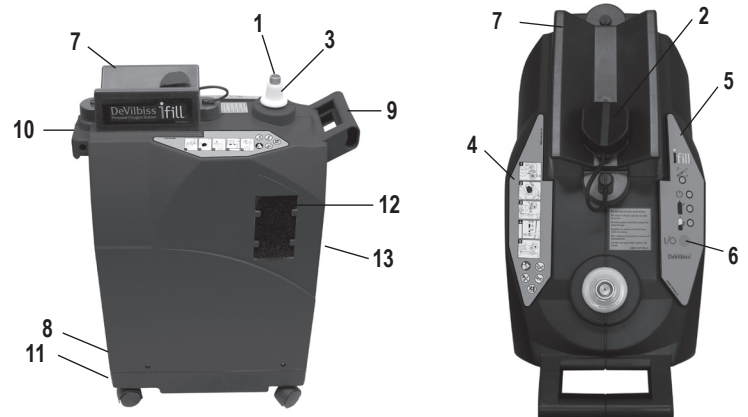

Εικόνα Α

Εικόνα Β

Οδηγίες και ετικέτες ενδείξεων πίνακα iFill (Εικονα C)

Ετικέτα οδηγιών

1. Θέστε το ρυθμιστή του κυλίνδρου στο "Off"
2. Βγάλτε το πώμα από το τμήμα iFill
3. Συνδέστε τον κύλινδρο οξυγόνου με το σύνδεσμο οξυγόνου, μέχρις ότου ακούσετε ένα «κλικ» που σημαίνει ότι μπήκε στη θέση του
4. Πατήστε το κουμπί Εκκίνηση/Σταμάτημα
5. Πατήστε το δακτύλιο θύρας, σηκώστε τον κύλινδρο. Επανατοποθετήστε το πώμα.



Εικόνα C

Ετικέτα ενδείξεων πίνακα

6. Απαιτείται σέρβις (κόκκινη) λυχνία LED
7. Σε αναμονή (πράσινη) λυχνία
8. Πλήρης (πράσινη) λυχνία
9. Πλήρωση (πράσινη) λυχνία LED

Φιαλή Οξυγόνου και Ρυθμιστής iFill (Εικόνα D)

1. Περιστερικός επιλογέας
2. Βύσμα πλήρωσης οξυγόνου
3. Ημερομηνία υδροστατικής δοκιμής – Επικοινωνήστε με το νοσηλεύτη σας ή με τον κατασκευαστή της φιάλης για λεπτομέρειες.
4. Εφαρμογή σωληνίσκου
5. Βαλβίδα διακοπής



Αξεσουαρ / Ανταλλακτικά

Φίλτρο αέρα 535D-605(6 φίλτρα)
Ασφάλεια Δικτύου 535I-610 (2.5A, 250vac, slo-blo)
φιάλης οξυγόνου iFill Αναφερθείτε στο διάγραμμα του κυλίνδρου

ΠΡΟΕΤΟΙΜΑΣΙΑ

! ΣΗΜΕΙΩΣΗ– Πριν θέσετε σε λειτουργία την προσωπική συσκευή οξυγόνου DeVilbiss iFill για πρώτη φορά, τοποθετήστε τη συσκευή εκεί που θέλετε.

Επιλογή Τοποθεσίας



ΠΡΟΕΙΔΟΠΟΙΗΣΗ

1. Η συσκευή οξυγόνου iFill Personal Oxygen Station της DeVilbiss πρέπει να βρίσκεται σε απόσταση τουλάχιστον 15 εκ. (6 ίντσες) από τοίχους, κουρτίνες ή έπιπλα για να διασφαλίζεται ικανοποιητική ροή αέρα. Η συσκευή οξυγόνου πρέπει να είναι έτσι τοποθετημένη ώστε να αποφεύγονται οι ρύποι ή οι αναθυμιάσεις.
2. Αποφεύγετε να τοποθετείτε τη συσκευή οξυγόνου κοντά σε θερμάστρες, καλοριφέρ ή σε εξόδους θερμού αέρα. Θα πρέπει να διατηρείται τουλάχιστον 1,6 μέτρα (5 πόδια) μακριά από αντικείμενα ζεστά ή που παράγουν σπίθες ή από πηγές άμεσης φωτιάς.
3. Μην την χρησιμοποιείτε μέσα σε ντουλάπα.
4. Μην την χρησιμοποιείτε σε χώρο όπου ο αέρας μπορεί να μολυνθεί με μονοξείδιο του άνθρακα καθώς θα μπορεί να μειώσει τη διάρκεια ζωής της μονάδας (δηλαδή κοντά σε αναμμένες μηχανές, σε φούρνους ή σε θερμάστρες που λειτουργούν με βενζίνη).

Μεταφορά Της Προσωπικής Συσκευής Οξυγόνου DeVilbiss iFill



ΠΡΟΕΙΔΟΠΟΙΗΣΗ

Μη μεταφέρετε ΠΟΤΕ την προσωπική συσκευή οξυγόνου με τη φιάλη συνδεδεμένη ή αποθηκευμένη σ' αυτή, γιατί μπορεί να προκληθεί τραυματισμός ή ζημιά.



ΠΡΟΣΟΧΗ

Όταν μεταφέρετε την προσωπική συσκευή οξυγόνου DeVilbiss iFill, προσέχετε να μην κτυπήσετε τη μονάδα ή τα βύσματα σε κάποιο εμπόδιο. Διαφορετικά μπορεί να προκληθεί ζημιά στη συσκευή οξυγόνου.

Υπάρχουν τρεις (3) ασφαλείς τρόποι μεταφοράς της προσωπικής σας συσκευής οξυγόνου DeVilbiss iFill (Εικόνα 1):

1. Τραβάτε ή σπρώχνετε τη μονάδα πάνω στις ρόδες της χρησιμοποιώντας την μπροστινή χειρολαβή. Πηγαίνετε σε μια ίσια γραμμή μπρος ή πίσω για να αποφύγετε να την ανατρέψετε. Σταματήστε τη μονάδα όταν θέλετε να αλλάξετε κατεύθυνση.
2. Μεταφέρετε τη μονάδα χρησιμοποιώντας τις μπρος και πίσω χειρολαβές ταυτόχρονα.
3. Μεταφέρετε τη μονάδα χρησιμοποιώντας την μπροστινή χειρολαβή και την εσοχή που βρίσκεται κάτω από το πίσω μέρος της βάσης.



Εικόνα 1

Λειτουργία Της Προσωπικής Συσκευής Οξυγόνου DeVilbiss iFill Καταλογος Ελεγχου

! ΣΗΜΕΙΩΣΗ– Κάθε φορά που χρησιμοποιείτε τη συσκευή οξυγόνου για να γεμίσετε μια φιάλη, ολοκληρώνετε τα ακόλουθα βήματα:

1. Ελέγξτε την ημερομηνία υδροστατικής δοκιμής, Σχήμα D6 - Οι φιάλες αλουμινίου στην Ευρώπη πρέπει να ελέγχονται κάθε δέκα (10) χρόνια. Επικοινωνήστε με το νοσηλεύτη σας ή με τον κατασκευαστή της φιάλης για λεπτομέρειες.
- !** ΣΗΜΕΙΩΣΗ– Μην γεμίζετε φιάλες οξυγόνου που δεν έχουν δοκιμαστεί κατά τα τελευταία δέκα (10) χρόνια. Επικοινωνήστε με τον αντιπρόσωπό σας της DeVilbiss για αντικατάσταση.
2. Κάντε τον έλεγχο πριν την πλήρωση της φιάλης ακολουθώντας τις παρακάτω οδηγίες της Εξωτερικής εξέτασης φιάλης οξυγόνου iFill.



ΠΡΟΕΙΔΟΠΟΙΗΣΗ

Χρησιμοποιείτε μόνο φιάλες που έχουν σύνδεση πλήρωσης προσωπικής συσκευής οξυγόνου DeVilbiss iFill. Όλες οι φιάλες πρέπει να έχουν ελεγχθεί πριν την πλήρωσή τους, διαφορετικά μπορεί να επέλθει τραυματισμός ή ζημιά.

Εξωτερική Εξέταση Της Φιάλης Οξυγόνου iFill

- Εξετάστε το εξωτερικό της φιάλης για τις ακόλουθες συνθήκες και αντικαταστήστε τη φιάλη αν αυτές υπάρχουν.
 - Βαθουλώματα ή κτυπήματα
 - Ίχνη καψίματος
 - Λάδι ή γράσο
 - Οποιαδήποτε άλλη ένδειξη ζημιάς που θα μπορούσε να καταστήσει τη φιάλη अपαράδεκτη ή ανασφαλής για χρήση.
- Ελέγξτε τη φιάλη για ενδείξεις φωτιάς ή θερμικής ζημιάς. Οι ενδείξεις περιλαμβάνουν καύση ή ξεφλούδισμα του χρώματος ή άλλης προστατευτικής επικάλυψης ή δείκτη ευαισθησίας στη θέρμανση. Εάν εντοπίσετε θερμική ζημιά ή φωτιά, αντικαταστήστε τη φιάλη.
- Ελέγξτε το βύσμα πλήρωσης οξυγόνου για τα ακόλουθα:
 - Ακαθαρσίες, λάδι ή γράσο,
 - Εμφανή σημάδια ζημιάς,
 - Σημάδια διάβρωσης μέσα στη βαλβίδα
 - Σημάδια υπερβολικής θέρμανσης ή ζημιάς από φωτιάΜη χρησιμοποιείτε τη φιάλη οξυγόνου αν εντοπίσατε κάτι από αυτά, αλλά καλέστε το νοσηλευτή σας.

ΛΕΙΤΟΥΡΓΙΑ

Σύνδεση Της Φιάλης Οξυγόνου iFill Στην Προσωπική Συσκευή Οξυγόνου DeVilbiss iFill



ΚΙΝΔΥΝΟΣ

Κίνδυνος Πυρκαγιάς. Μη λιπαίνετε. Μη αφήσετε γράσο ή λάδι από τα χέρια σας ή από άλλη πηγή να έρθει σε επαφή με το ρυθμιστή ή με τη σύνδεση της βαλβίδας της φιάλης. Αυτές οι επιμολυντικές ουσίες μπορεί να είναι εύφλεκες και να προκαλέσουν τραυματισμό.



ΠΡΟΕΙΔΟΠΟΙΗΣΗ

- Μην τροποποιείτε ΚΑΜΙΑ σύνδεση στην προσωπική συσκευή οξυγόνου. Μη λιπαίνετε ποτέ τις συνδέσεις. Μη χρησιμοποιείτε ΠΟΤΕ οποιαδήποτε εργαλεία για να συνδέσετε / αποσυνδέσετε τη φιάλη από τη συσκευή οξυγόνου. Ενδέχεται να προκληθεί σοβαρός τραυματισμός ή και ζημιά.
- Μην αφήσετε τις φιάλες οξυγόνου να πέσουν στο έδαφος. Χρησιμοποιείτε και τα δύο (2) χέρια για να χειρίζεστε / μεταφέρετε τις φιάλες οξυγόνου. Διαφορετικά, μπορεί να προκληθεί τραυματισμός ή ζημιά.
- Κίνδυνος Ηλεκτροπληξίας: Μην χρησιμοποιείτε χαλασμένο ηλεκτρικό καλώδιο.

! ΣΗΜΕΙΩΣΗ– Αναφερθείτε στο τμήμα ΓΕΝΙΚΟΙ ΚΙΝΔΥΝΟΙ ΚΑΙ ΠΡΟΕΙΔΟΠΟΙΗΣΕΙΣ και στο ΠΡΟΕΙΔΟΠΟΙΗΣΕΙΣ ΧΕΙΡΙΣΜΟΥ σε αυτό το εγχειρίδιο.

- Συνδέστε το καλώδιο ηλεκτροδότησης στην πρίζα τοίχου.
- Γυρίστε τον περιστρεφικό επιλογέα της φιάλης στη θέση «OFF».
- Αφαιρέστε το κάλυμμα του βύσματος πλήρωσης οξυγόνου από το βύσμα πλήρωσης.
- Τοποθετήστε τη φιάλη πάνω στην υποδοχή της φιάλης ενώ ευθυγραμμίζετε το βύσμα στομίου στη φιάλη οξυγόνου με το βύσμα πλήρωσης. Πιέζετε έως ότου η φιάλη «πιάσει» στη θέση της με ένα κλικ (Εικόνα 2). **!** ΣΗΜΕΙΩΣΗ– Όταν χρησιμοποιείτε τις φιάλες μικρότερου μεγέθους M4 ή M6, πρέπει να τοποθετήσετε το κάλυμμα του βύσματος πλήρωσης οξυγόνου / προσαρμογέα φιάλης στην υποδοχή φιάλης για να υποστηρίξετε τη φιάλη. Όταν χρησιμοποιείτε τις μεγαλύτερες φιάλες ML6, C, D, ή E, δεν χρειάζεται το κάλυμμα του βύσματος πλήρωσης οξυγόνου / προσαρμογέα φιάλης και μπορείτε να το αφήσετε να κρέμεται στα πλάγια.

Πληρωση Της Φιάλης Οξυγόνου iFill

! ΣΗΜΕΙΩΣΗ– Μη χρησιμοποιείτε τον κύλινδρο κατά την πλήρωση.

! ΣΗΜΕΙΩΣΗ– Αναφερθείτε στο τμήμα ΓΕΝΙΚΟΙ ΚΙΝΔΥΝΟΙ ΚΑΙ ΠΡΟΕΙΔΟΠΟΙΗΣΕΙΣ και στο ΠΡΟΕΙΔΟΠΟΙΗΣΕΙΣ ΧΕΙΡΙΣΜΟΥ σε αυτό το εγχειρίδιο.

- Βεβαιωθείτε ότι η προσωπική συσκευή οξυγόνου είναι στην πρίζα.
- Βεβαιωθείτε ότι η φιάλη είναι στέρα συνδεδεμένη στη συσκευή οξυγόνου. Αναφερθείτε στο τμήμα Σύνδεση της φιάλης οξυγόνου iFill στην προσωπική συσκευή οξυγόνου DeVilbiss iFill.
- Πατήστε τον διακόπτη start/stop στον πίνακα ελέγχου (Εικόνα 3).
- Πρέπει να συμβούν τα ακόλουθα γεγονότα στη σειρά:
 - Η λυχνία (πράσινη) FILLING (ΠΛΗΡΩΣΗ) θα ανάψει ενώ γεμίζει η φιάλη (αναφερθείτε στο τμήμα Χρόνοι πλήρωσης φιάλης οξυγόνου iFill).
 - Η λυχνία (πράσινη) FULL (ΠΛΗΡΕΣ) θα ανάψει όταν η φιάλη είναι γεμάτη. Πηγαίνετε στο Αφαίρεση της φιάλης οξυγόνου iFill.

! ΣΗΜΕΙΩΣΗ– Εάν η λυχνία (ΚΟΚΚΙΝΗ) και ο ηχητικός συναγερμός ενεργοποιηθούν, πηγαίνετε στο τμήμα Επίλυση Προβλημάτων σε αυτό το εγχειρίδιο οδηγιών.



Εικόνα 2



Εικόνα 3

Επεξήγηση των λυχνιών ενδειξης

Χρώμα λυχνίας ενδειξης	Κατασταση συσκευής οξυγόνου	Επερτεία
Καμία	Η συσκευή οξυγόνου δεν είναι στην πρίζα.	Καμία
Σε αναμονή (πράσινη)	Η συσκευή οξυγόνου είναι έτοιμη να αρχίσει την πλήρωση φιαλών.	Δεν άρχισε η πλήρωση φιάλης
Πλήρωση (πράσινη)	Η συσκευή οξυγόνου είναι ανοικτή και η φιάλη γεμίζει.	Η φιάλη γεμίζει
Πλήρης (πράσινη)	Η φιάλη είναι πλήρης.	Αφαιρέστε τη φιάλη.
Λυχνία σέρβις (κόκκινη) και ηχητικός συναγερμός	Η συσκευή οξυγόνου είναι ανοικτή αλλά η φιάλη δεν γεμίζει λόγω εσωτερικής βλάβης.	Επικοινωνήστε με τον προμηθευτή σας της DeVilbiss.

Αφαίρεση Της Φιάλης Οξυγόνου iFill



ΠΡΟΕΙΔΟΠΟΙΗΣΗ

- Μην τροποποιείτε καμία σύνδεση στην προσωπική συσκευή οξυγόνου. Μη λιπαίνετε ποτέ τις συνδέσεις. Μη χρησιμοποιείτε ποτέ οποιαδήποτε εργαλεία για να συνδέσετε / αποσυνδέσετε τη φιάλη από τη συσκευή οξυγόνου. Ενδέχεται να προκληθεί σοβαρός τραυματισμός ή και ζημιά.
- Προσέχετε πάρα πολύ όταν χειρίζεστε και γεμίζετε μια φιάλη οξυγόνου. Οι γεμάτες φιάλες οξυγόνου είναι υπό πίεση και μπορούν να εκραγούν εάν τις αφήσετε να πέσουν ή τις κακομεταχειριζόσαστε.

! ΣΗΜΕΙΩΣΗ– Αναφερθείτε στο τμήμα ΓΕΝΙΚΟΙ ΚΙΝΔΥΝΟΙ ΚΑΙ ΠΡΟΕΙΔΟΠΟΙΗΣΕΙΣ και στο ΠΡΟΕΙΔΟΠΟΙΗΣΕΙΣ ΧΕΙΡΙΣΜΟΥ σε αυτό το εγχειρίδιο.

- Αφαιρέστε τη γεμάτη φιάλη οξυγόνου πιέζοντας; προς τα κάτω το κολάρο της θύρας πλήρωσης που βρίσκεται κάτω από το βύσμα του στομίου της φιάλης χρησιμοποιώντας το άλλο σας χέρι για να σταθεροποιήσετε τη φιάλη (Εικόνα 4).
- Ανασηκώστε τη φιάλη για να την αφαιρέσετε από το βύσμα πλήρωσης οξυγόνου. Θα ανάψει η πράσινη λυχνία Σε αναμονή μετά από λίγο διάστημα.
- Θα διαφύγει λίγο οξυγόνο για λίγο διάστημα από το βύσμα πλήρωσης μετά την αφαίρεση της φιάλης. Μπορεί να ακουστεί και ένα «ποπ» με διαρροή αέρα. Αυτό είναι φυσιολογικό.
- Κάντε ένα (1) από τα εξής βήματα:
 - Αν θέλετε, γεμίστε μια άλλη φιάλη οξυγόνου. Αναφερθείτε στον Κατάλογο ελέγχου λειτουργίας προσωπικής συσκευής οξυγόνου DeVilbiss iFill.
 - Τοποθετήστε το κάλυμμα του βύσματος πλήρωσης οξυγόνου στο βύσμα πλήρωσης.

! ΣΗΜΕΙΩΣΗ– Το κάλυμμα του βύσματος πλήρωσης οξυγόνου πρέπει να χρησιμοποιείται πάντοτε όταν δεν γεμίζουν οι φιάλες.



Εικόνα 4

Ρυθμιση Του Περιστροφικού Επιλογέα Της Φιάλης Οξυγόνου Στην Προκαθορισμένη Ρυθμιση

- Συνδέστε τον ρινικό σωληνίσκο στο αντίστοιχο εξάρτημα σύνδεσης του ρυθμιστή οξυγόνου ή του συστήματος διατήρησης οξυγόνου. Ανοίξτε τη βαλβίδα της φιάλης οξυγόνου.
- Τοποθετήστε τον σωληνίσκο στη μύτη/το πρόσωπό σας.
- Γυρίστε τον περιστροφικό επιλογέα στη ρύθμιση L/min. (Λ/λεπτό) που καθορίστηκε από το γιατρό σας.
- Αναπνέετε κανονικά.



ΠΡΟΕΙΔΟΠΟΙΗΣΗ

Η αλλαγή της ρύθμισης στον περιστροφικό επιλογέα θα επηρεάσει τη δόση του οξυγόνου που παρέχεται. ΜΗΝ αλλάξετε τη ρύθμιση εκτός αν σας το πει ο γιατρός σας.

- Για να κλείσετε τη ροή του οξυγόνου, γυρίστε τον περιστροφικό επιλογέα αριστερόστροφα μέχρι τη θέση «OFF». Κλείστε τη βαλβίδα της φιάλης οξυγόνου.

ΕΠΙΛΥΣΗ ΠΡΟΒΛΗΜΑΤΩΝ

Ο ακόλουθος πίνακας επίλυσης προβλημάτων θα σας βοηθήσει να αναλύσετε και να διορθώσετε τις μικρές δυσλειτουργίες του συστήματος. Εάν οι συνιστώμενες λύσεις δεν βοηθούν, επικοινωνήστε με τον κατ' οίκον νοσηλεύτη σας της DeVilbiss. Μην επιχειρήσετε να κάνετε άλλη συντήρηση.



ΠΡΟΕΙΔΟΠΟΙΗΣΗ

Για να αποφύγετε την ηλεκτροπληξία, μην αφαιρείτε το περίβλημα. Το περίβλημα πρέπει να αφαιρείται μόνο από εξουσιοδοτημένο τεχνικό φροντίδας κατ' οίκον της DeVilbiss.

Προσωπική Συσκευή Οξυγόνου DeVilbiss iFill

Προβλημα	Λυση
Δεν ανάβουν οι λυχνίες ένδειξης.	1. Ελέγξτε αν το καλώδιο ηλεκτροδότησης της προσωπικής συσκευής οξυγόνου είναι σωστά βαλμένο στην πρίζα τοίχου. 2. Βεβαιωθείτε ότι η ασφάλεια στη γενική μονάδα εισόδου ρεύματος δεν είναι ανοικτή. 3. Εάν και πάλι δεν ανάβουν οι λυχνίες ένδειξης, επικοινωνήστε με τον προμηθευτή σας της DeVilbiss.
Η κόκκινη λυχνία είναι αναμμένη.	1. Βεβαιωθείτε ότι η φιάλη οξυγόνου iFill είναι καλά συνδεδεμένη. 2. Πατήστε τον διακόπτη start/stop (εκκίνηση/στοπ). Εάν η κόκκινη λυχνία παραμένει αναμμένη, επικοινωνήστε με τον προμηθευτή σας της DeVilbiss για σέρβις. 3. Εάν κατά τη διάρκεια της πλήρωσης ανάψει η κόκκινη λυχνία, ελέγξτε αν η φιάλη είναι σωστά συνδεδεμένη. Αφαιρέστε τη φιάλη και τοποθετήστε την πάλι. Βεβαιωθείτε ότι ο περιστροφικός επιλογέας της φιάλης είναι στη θέση OFF. Πατήστε τον διακόπτη start/stop (εκκίνηση/στοπ) για να σβήσετε την κόκκινη λυχνία και ξεκινήστε πάλι τη διαδικασία πλήρωσης της φιάλης. Εάν η κόκκινη λυχνία ανάψει πάλι κατά τη διάρκεια της πλήρωσης, επικοινωνήστε με τον προμηθευτή σας της DeVilbiss για σέρβις.
Υπερβολικός χρόνος πλήρωσης Ή η πράσινη λυχνία πλήρωσης παραμένει αναμμένη.	1. Βεβαιωθείτε ότι ο περιστροφικός επιλογέας της φιάλης οξυγόνου iFill είναι ρυθμισμένος στη θέση OFF. 2. Ελέγξτε το χρόνο πλήρωσης που αναγράφεται στον πίνακα Συνήθεις χρόνοι πλήρωσης φιάλης οξυγόνου iFill. 3. Ελέγξτε αν η φιάλη είναι σωστά συνδεδεμένη: Πατήστε τον διακόπτη start/stop για να επιστρέψετε στη θέση αναμονής. Αφαιρέστε τη φιάλη και τοποθετήστε την πάλι. Πατήστε τον διακόπτη start/stop για να ξεκινήσετε την πλήρωση της φιάλης. 4. Εάν το πρόβλημα παραμένει, επικοινωνήστε με τον προμηθευτή σας της DeVilbiss για σέρβις.

Αντικατάσταση ασφάλειας (μοντέλα με πρίζα ρεύματος με ασφάλεια)

1. Αφαιρέστε την πρίζα από το ρεύμα.
2. Με ένα μικρό καταβίδι, ανοίξτε προσεκτικά τη θήκη ασφαλειών πάνω στο φινις της πρίζας.
3. Αφαιρέστε την καμένη ασφάλεια από το εκτεθειμένο τμήμα της θήκης και απορρίψτε την.
4. Αφαιρέστε την εφεδρική ασφάλεια από τη θήκη ασφαλειών και σύρετε την στο εκτεθειμένο τμήμα της θήκης ασφαλειών, απ' όπου αφαιρέθηκε η καμένη ασφάλεια.
5. Τοποθετήστε τη θήκη ασφαλειών στο φινις της πρίζας μέχρι να μπει καλά στη θέση της, σε ευθυγράμμιση με το περίβλημα του φινις.

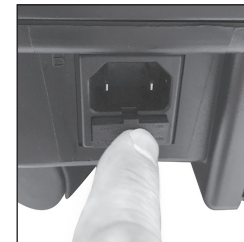
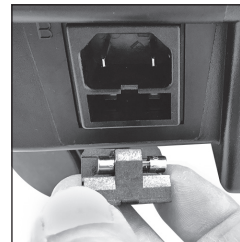

Φιάλη Οξυγόνου iFill / Ρυθμιστής

Προβλημα	Λυση
Ακούγεται ένα σφύριγμα από τη φιάλη οξυγόνου iFill	1. Γυρίστε τον περιστροφικό επιλογέα στη θέση OFF. 2. Εάν το σφύριγμα συνεχίζει, επικοινωνήστε με τον προμηθευτή της DeVilbiss.
Η φιάλη οξυγόνου iFill είναι ενεργή αλλά δεν παρέχεται οξυγόνο.	1. Ελέγξτε τον μετρητή περιεχομένου οξυγόνου. Πληρώστε τη φιάλη αν ο μετρητής δείχνει ότι αυτή είναι κενή. 2. Βεβαιωθείτε ότι ο σωλήνας του σωληνίσκου είναι ίσιος και δεν είναι συμπιεσμένος. Εάν έχει υποστεί ζημιά, αντικαταστήστε τον. 3. Επικοινωνήστε με τον προμηθευτή σας της DeVilbiss για σέρβις.

ΣΥΝΗΘΕΙΣ ΕΡΩΤΗΣΕΙΣ ΚΑΙ ΑΠΑΝΤΗΣΕΙΣ

- Ε. Γιατί η συσκευή μου iFill κάνει ένα θόρυβο «ποπ» όταν αφαιρώ τη φιάλη;**
Α. Ο θόρυβος «ποπ» είναι η πίεση που απελευθερώνεται από το σύστημα για να διευκολύνει την εγκατάσταση της επόμενης φιάλης.
- Ε. Γιατί πρέπει να καθαρίσω μόνο τον συζεύκτη με ένα καθαρό, στεγνό και χωρίς χνούδι πανί και μόνο όταν χρειάζεται;**
Α. Οι ουσίες καθαρισμού μπορεί να είναι εύφλεκτες ή και μπορεί να μολύνουν τη φιάλη.
- Ε. Γιατί δεν μπορώ να χρησιμοποιήσω πάλι τις παλιές μου φιάλες με το iFill;**
Α. Το iFill έχει μια ιδιοκτησιακή σύνδεση όπως απαιτείται από τον Οργανισμό Τροφίμων και Φαρμάκων (FDA) και, συνεπώς, άλλες φιάλες δεν είναι συμβατές.

ΚΑΘΑΡΙΣΜΟΣ / ΣΥΝΤΗΡΗΣΗ

Φίλτρο Προσωπικής Συσκευής Οξυγόνου DeVilbiss iFill



ΠΡΟΣΟΧΗ

1. Μη λειτουργείτε την προσωπική συσκευή οξυγόνου χωρίς εγκατεστημένο φίλτρο.
2. Μην χρησιμοποιείτε λιπαντικά άλλα από αυτά που συνιστά ο κατασκευαστής.

ⓘ ΣΗΜΕΙΩΣΗ– Η προσωπική συσκευή οξυγόνου DeVilbiss iFill έχει δύο (2) φίλτρα, ένα σε κάθε πλευρά του περιβλήματος (ΕΙΚΟΝΑ Α).

ⓘ ΣΗΜΕΙΩΣΗ– Εκτελείτε αυτή τη διαδικασία τουλάχιστον ΜΙΑ ΦΟΡΑ ΤΗΝ ΕΒΔΟΜΑΔΑ.

1. Βγάλτε την προσωπική συσκευή οξυγόνου από την πρίζα τοίχου.
2. Αφαιρέστε τα φίλτρα.
3. Καθαρίστε τα φίλτρα με μια ηλεκτρική σκούπα ή πλύντε τα με ζεστό νερό και σαπούνι και ξεπλύντε τα καλά.
4. Στεγνώστε τα φίλτρα καλά πριν τα επανατοποθετήσετε.

Εξωτερικό Περιβλημά



ΠΡΟΕΙΔΟΠΟΙΗΣΗ

Κίνδυνος ηλεκτροπληξίας: Βγάλτε την προσωπική συσκευή οξυγόνου DeVilbiss iFill από την πρίζα πριν τον καθαρισμό. Μην αφαιρείτε το περίβλημα της συσκευής οξυγόνου. Το περίβλημα πρέπει να αφαιρείται μόνο από εξουσιοδοτημένο τεχνικό της DeVilbiss. Μην εφαρμόζετε απευθείας υγρό στο περίβλημα ή μη χρησιμοποιείτε διαλύτες ή υλικά καθαρισμού με βάση το πετρέλαιο.

1. Καθαρίζετε το εξωτερικό περίβλημα με νωπό πανί ή σφουγγάρι και απαλό μέσο καθαρισμού οικιακής χρήσης και στεγνώστε το με πανί.
2. Μόνο όταν χρειάζεται, σκουπίστε το συζεύκτη με ένα καθαρό, στεγνό και χωρίς χνούδι πανί.

Καθαρισμός

	Συνιστώμενο διάστημα καθαρισμού	Αριθμός κύκλων καθαρισμού *	Συμβατά προϊόντα καθαρισμού / μέγιστη θερμοκρασία πλύσης
Φίλτρα εισαγωγής αέρα	Μία φορά την εβδομάδα	260	Καθαρίστε με κενό ή πλύντε με χλιαρό νερό και σαπούνι
Εξωτερικό περίβλημα	Μία φορά την εβδομάδα	260	Καθαρίζετε με ένα νωπό πανί ή σφουγγάρι και απαλό μέσον καθαρισμού οικιακής χρήσης και στεγνώστε το με πανί

* ο αριθμός κύκλων καθαρισμού καθορίζεται από το συνιστώμενο διάστημα καθαρισμού και μια αναμενόμενη διάρκεια ζωής 5 ετών

Συντήρηση

	Διάστημα επιθεωρήσεων	Διάστημα αντικαταστάσεων	Προδιαγραφές
Φίλτρα εισαγωγής αέρα	Μία φορά την εβδομάδα	Εάν είναι σχισμένο ή χαλασμένο	20 PPI. Χονδρό φίλτρο σωματιδίων
Φίλτρο βακτηρίων εξόδου	Επιθεωρήστε σε συνδυασμό με το σέρβις του συμπιεστή	Αντικαταστήστε όταν χρειάζεται	σωματίδια < 0,3 μικρά
Συγκέντρωση οξυγόνου	3 έτη	Δ/Δ	93% ±3% O ₂
Ηχητικά και οπτικά σήματα	3 έτη	Δ/Δ	Ηχητικό σήμα ειδοποίησης και ενδεικτικές λυχνίες LED
Συμπιεστής	3 έτη	Δ/Δ	30 psi μέγιστη παροχή
Ενισχυτής	3 έτη	Δ/Δ	2200 psi μέγιστη παροχή

ΠΡΟΔΙΑΓΡΑΦΕΣ

Προσωπική Συσκευή Οξυγόνου DeVilbiss iFill

Θερμοκρασία λειτουργίας: 5°C έως 35°C (41°F έως 95°F)
Εύρος υγρασίας λειτουργίας: 15% έως 90% Σ.Υ. χωρίς συμπύκνωση
Εύρος ατμοσφαιρικής πίεσης λειτουργίας: 780 hPa έως 1013 hPa (υψόμετρο από στάθμη θάλασσας 2000 μέτρα, ~6500 ft)
Εύρος θερμοκρασίας αποθήκευσης: -25°C έως +70°C (-13°F έως +158°F)
Εύρος υγρασίας αποθήκευσης: 5 έως 90% χωρίς συμπύκνωση
Ηλεκτρικές προδιαγραφές: 220-230 V~, 50 Hz, 2.0 A, Μονοφασικό
Εύρος τάσης λειτουργίας: 187 – 253V~ 50Hz
Φάσμα Ισχύος: 400 βατ κατά μέσο όρο
Καθαρότητα οξυγόνου: 93% O₂ ± 3%
Διαστάσεις: (με τις ρόδες) χωρίς τη φιάλη 31,1 εκ. Π x 72,4 εκ Υ x 57,4 εκ Β (12.25"W x 28.5"H x 22.5"D)
Βάρος: 30 κιλά (66 λίβρες)
Βάρος αποστολής: 34,5 κιλά (76 λίβρες)
Προστασία Εισόδου: IP21
Μέγιστη στάθμη πίεσης ήχου Α-σταθμισμένη: 52 dBA
Μέγιστη στάθμη ηχητικής ισχύος: 62 dBA
Μέγιστη κατάσταση κανονική και μίας βλάβης περιορισμένης πίεσης: 3300 psi (22,75 MPa)
Εγκρίσεις (50Hz μόνο) EN60601-1: TÜV
Ανατρέξτε στο Εγχειρίδιο Συντήρησης του iFill (LT-1929) για Τεχνική Περιγραφή.

Συνήθεις Χρόνοι Πλήρωσης Φιαλής Οξυγόνου iFill

❗ **ΣΗΜΕΙΩΣΗ**– Όλοι οι χρόνοι πλήρωσης είναι κατά προσέγγιση και μπορεί να διαφέρουν ανάλογα με τις συνθήκες υψόμετρου και περιβάλλοντος.

Οι τυπικοί χρόνοι πλήρωσης φιάλης από κενή σε 138 ± 13.8 bar (2,000 ± 200 psig) έχουν ως εξής:

M4 (0.7L) 60 λεπτά C (1.8L) 130 λεπτά

M6 (1.0L) 75 λεπτά D (2.9L) 215 λεπτά

ML6 (1.2L) 90 λεπτά E (4.7L) 350 λεπτά

❗ **ΣΗΜΕΙΩΣΗ**– Μπορεί να επέλθει υποβάθμιση της απόδοσης εάν η μονάδα λειτουργεί εκτός των συγκεκριμένων παραμέτρων λειτουργίας.



ΠΡΟΕΙΔΟΠΟΙΗΣΗ

Ηχητικά σήματα ειδοποίησης με στάθμη ήχου χαμηλότερη από αυτήν των ήχων του περιβάλλοντος μπορεί να εμποδίσουν τον χειριστή να αναγνωρίσει καταστάσεις προειδοποίησης.

Περιγραφή όλων των Ηχητικών Σημάτων

- Η προσωπική συσκευή οξυγόνου DeVilbiss iFill Personal Oxygen Station περιλαμβάνει μια κατάσταση ειδοποίησης που υποδεικνύει ότι απαιτείται συντήρηση.
- Η ειδοποίηση ότι απαιτείται συντήρηση είναι μια κατάσταση ειδοποίησης με χαμηλή προτεραιότητα.
- Η ειδοποίηση ελέγχεται με την εκκίνηση της συσκευής, η ηχητική ειδοποίηση ακούγεται για 0,5 δευτερόλεπτο μόλις το iFill συνδέεται με το ρεύμα. Αυτό επιβεβαιώνει ότι η ηχητική ειδοποίηση λειτουργεί.
- Οι ειδοποιήσεις της συσκευής κτυπούν σε διάστημα 4 έως 70 δευτερολέπτων μετά τον εντοπισμό βλάβης.
- Η ΘΕΣΗ ΤΟΥ ΧΕΙΡΙΣΤΗ κατά τη λειτουργία της προσωπικής συσκευής οξυγόνου DeVilbiss iFill Personal Oxygen Station είναι κανονικά σε απόσταση ή σε άλλο δωμάτιο. Το iFill λειτουργεί χωρίς παρακολούθηση κατά την πλήρωση των φιαλών οξυγόνου.

ΠΛΗΡΟΦΟΡΙΕΣ ΓΙΑ ΤΗΝ ΗΛΕΚΤΡΟΜΑΓΝΗΤΙΚΗ ΣΥΜΒΑΤΟΤΗΤΑ



ΠΡΟΕΙΔΟΠΟΙΗΣΗ



Μη ασφαλής σε περιβάλλον μαγνητικού τομογράφου

Μην τοποθετήσετε τη συσκευή ή τα εξαρτήματα σε περιβάλλον Μαγνητικού Τομογράφου (MR) διότι μπορεί να προκληθεί ανεπιθύμητος κίνδυνος στον ασθενή ή βλάβη στην προσωπική συσκευή οξυγόνου DeVilbiss iFill Personal Oxygen Station ή στις ιατρικές συσκευές MR. Η συσκευή και τα εξαρτήματα δεν έχουν αξιολογηθεί για την ασφάλειά τους σε περιβάλλον μαγνητικής τομογραφίας.

Μην χρησιμοποιείτε τη συσκευή ή τα εξαρτήματα σε περιβάλλον με ηλεκτρομαγνητικό εξοπλισμό όπως αξονικούς τομογράφους, μονάδες διαθερμίας, RFID και ηλεκτρομαγνητικά συστήματα ασφαλείας (ανιχνευτές μετάλλου) διότι μπορεί να προκληθεί ανεπιθύμητος κίνδυνος στον ασθενή ή βλάβη στην προσωπική συσκευή οξυγόνου DeVilbiss iFill Personal Oxygen Station. Ορισμένες πηγές ηλεκτρομαγνητικής ακτινοβολίας ενδέχεται να μην είναι εμφανείς. Εάν παρατηρήσετε τυχόν ανεξήγητες αλλαγές στην απόδοση αυτής της συσκευής, εάν παράγει ασυνήθιστους ή τραχείς ήχους, αποσυνδέστε το καλώδιο τροφοδοσίας και διακόψτε τη χρήση. Επικοινωνήστε με τον υπεύθυνο για την κατ' οίκον νοσηλεία σας.

Η συσκευή αυτή είναι κατάλληλη για χρήση σε περιβάλλοντα οικιακά και υγειονομικής φροντίδας, εκτός από περιοχές κοντά σε ενεργό ΕΞΟΠΛΙΣΜΟ ΧΕΙΡΟΥΡΓΕΙΟΥ ΥΨΗΛΗΣ ΣΥΧΝΟΤΗΤΑΣ και τον θωρακισμένο χώρο από ραδιοσυχνότητες ΣΥΣΤΗΜΑΤΟΣ ΕΚΠΟΜΠΗΣ ΜΑΓΝΗΤΙΚΗΣ ΑΚΤΙΝΟΒΟΛΙΑΣ για μαγνητικές τομογραφίες, όπου η ένταση των ηλεκτρομαγνητικών ΔΙΑΤΑΡΑΧΩΝ είναι μεγάλη.



ΠΡΟΕΙΔΟΠΟΙΗΣΗ

Η χρήση της συσκευής αυτής κοντά σε ή πάνω από άλλο εξοπλισμό θα πρέπει να αποφεύγεται διότι μπορεί να έχει ως αποτέλεσμα τη μη ορθή λειτουργία. Εάν είναι απαραίτητη μια τέτοια χρήση, θα πρέπει η συσκευή αυτή καθώς και ο υπόλοιπος εξοπλισμός να παρακολουθούνται ώστε να είναι βέβαιο ότι λειτουργούν κανονικά.



ΠΡΟΕΙΔΟΠΟΙΗΣΗ

Η χρήση εξαρτημάτων και καλωδίων άλλων από αυτά που προδιαγράφονται ή που παρέχονται από τον κατασκευαστή της συσκευής αυτής μπορεί να έχει ως αποτέλεσμα αυξημένες ηλεκτρομαγνητικές εκπομπές ή τη μείωση της ηλεκτρομαγνητικής ατρωσίας της συσκευής αυτής με αποτέλεσμα τη μη ορθή λειτουργία.



ΠΡΟΕΙΔΟΠΟΙΗΣΗ

Φορητός εξοπλισμός επικοινωνίας ραδιοσυχνότητας (συμπεριλαμβανομένων των περιφερειακών όπως καλώδια κεραίας και εξωτερικές κεραίες) δεν θα πρέπει να χρησιμοποιείται σε απόσταση μικρότερη από 30 εκ. (12 ίντσες) από οποιοδήποτε σημείο της προσωπικής συσκευής οξυγόνου DeVilbiss iFill Personal Oxygen Station, συμπεριλαμβανομένων των καλωδίων που προδιαγράφονται από τον κατασκευαστή. Διαφορετικά, μπορεί να προκληθεί μείωση της απόδοσης αυτής της συσκευής.

ΕΠΙΣΤΡΟΦΗ ΚΑΙ ΑΠΟΡΡΙΨΗ

Αφού χρησιμοποιήσετε τη συσκευή, επιστρέψτε την στον πάροχο για απόρριψη. Ο εξοπλισμός, συμπεριλαμβανομένων των παρελκομένων και των εσωτερικών εξαρτημάτων, δεν ανήκει στα συνήθη οικιακά απορρίμματα. Ο εν λόγω εξοπλισμός είναι κατασκευασμένος από υλικά υψηλής ποιότητας και μπορεί να ανακυκλωθεί και να επαναχρησιμοποιηθεί. Ο εσωτερικός κινητήρας, οι πλακέτες του υπολογιστή και η καλωδίωση θα πρέπει να αφαιρεθούν από τη μονάδα και να ανακυκλωθούν ως ηλεκτρονικά απόβλητα. Τα μεταλλικά μέρη μπορούν να ανακυκλωθούν ως μέταλλα. Οι στήλες ζεολίθου μπορούν να διατεθούν ως οικιακά απορρίμματα. Τα υπόλοιπα πλαστικά εξαρτήματα θα πρέπει να ανακυκλωθούν ως πλαστικά. Η Ευρωπαϊκή Οδηγία 2012/19/ΕΕ για τα Απόβλητα Ηλεκτρικού και Ηλεκτρονικού Εξοπλισμού (ΑΗΗΕ) απαιτεί τη συλλογή και διάθεση του ηλεκτρικού και ηλεκτρονικού εξοπλισμού ξεχωριστά από τα άλλα μη διαχωρισμένα αστικά απορρίμματα με σκοπό την ανακύκλωσή του. Το διαγραμμένο σύμβολο κάδου απορριμμάτων υποδεικνύει ότι απαιτείται ξεχωριστή συλλογή.

Για να ελαχιστοποιήσετε την ΠΕΡΙΒΑΛΛΟΝΤΙΚΗ ΕΠΙΠΤΩΣΗ του Συστήματος Πλήρωσης Οξυγόνου σειράς 535 κατά τη ΣΥΝΗΘΗ ΧΡΗΣΗ, αφαιρέστε την φιάλη οξυγόνου από το Σύστημα Πλήρωσης Οξυγόνου σειράς 535 και αποσυνδέστε το Σύστημα Πλήρωσης Οξυγόνου σειράς 535 από το ρεύμα. Καθαρίζετε τα φίλτρα εισαγωγής αέρα του περιβλήματος για αποδοτική λειτουργία, όπως περιγράφεται στην ενότητα Συντήρησης αυτού του εγχειρίδιου.



DeVilbiss Healthcare LLC

100 DeVilbiss Drive
Somerset, PA 15501-2125
USA
800-338-1988 • 814-443-4881
www.drivemedical.com

Drive DeVilbiss Healthcare

99 Seaview Blvd
Corporate Headquarters
Port Washington, NY 11050
USA
877-224-0946 • 516-998-4600
www.drivemedical.com

Australian Sponsor:

Drive DeVilbiss Australia Pty Limited

U43/5 Gladstone Rd
Castle Hill, NSW 2154
AUSTRALIA
+61 2 9899 3144
www.drivedevilbiss.com

Drive DeVilbiss Healthcare Ltd.

Sidhil Business Park
Holmfield, Halifax
West Yorkshire HX2 9TN
ENGLAND
+44 (0) 845 0600 333
www.drivedevilbiss.co.uk



Drive Medical GmbH & Co. KG

Leutkircher Straße 44
88316 Isny im Allgäu
GERMANY
+49 (0) 7562-9724-0
www.drivedevilbiss.com

Drive DeVilbiss Healthcare France

Chaussée du Ban la Dame
Parc d'activités Eiffel Energie
ZAC du Ban la Dame - BP 19
54390 Frouard
FRANCE
+33 (0) 3 83 495 495
www.drivedevilbiss.fr



ALBO Healthcare GmbH

Alte Steinhauserstrasse 19
6330 Cham
SWITZERLAND
+41 43 818 75 02
www.albo-healthcare.ch

ASSEMBLED IN USA



SE-535I Rev G